

VESA取付けスピーカースタンド(EEX-VESAIT03)組立説明書

この度は、弊社製品をお買求めいただきましてありがとうございました。
本製品は組立式になっておりますので、下記の要領で組立ててください。
パッキングケースの中には、下記の部品が入っています。

組立説明書は大切に保管してください。

この製品を第三者に貸し出すときは、この説明書も共に貸し出し、よく読んでから使用するようご指導ください。

<用意していただくもの>
手袋(組立て時のケガ等を防ぐために着用をおすすめします)
プラスドライバー、ダンボールまたは毛布

Ver1.0

完成図

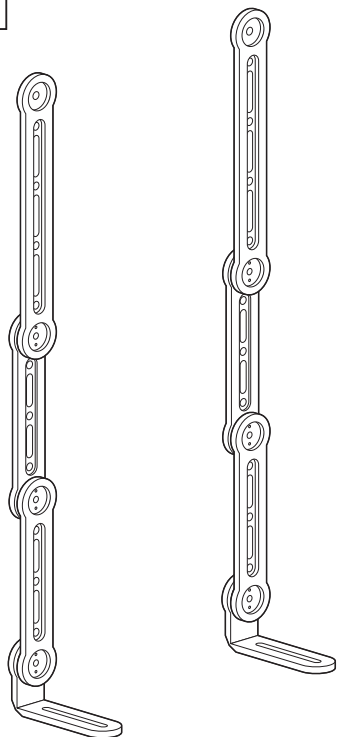

組立て部品

※部品の欠品や破損があった場合は、品番 (EEX-VESAIT03) と下記の部品番号 (①~⑭) と部品名 (ナットJなど) をお知らせください。

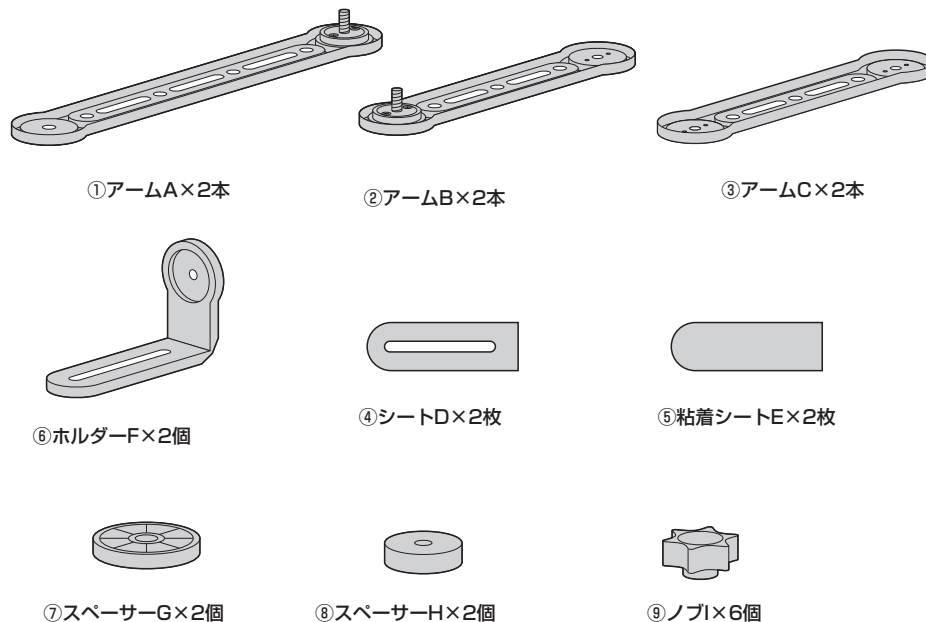

<使用ボルトセット>

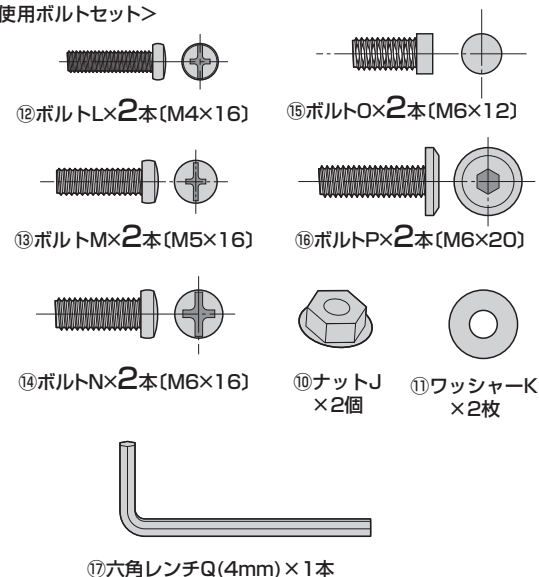

<ディスプレイ取付けボルトセット>

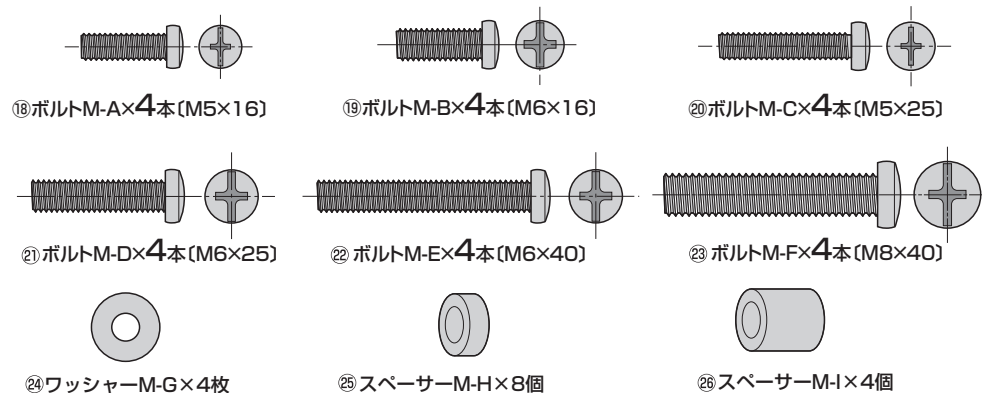

<注意>

- ・テレビの取付けに適したボルトをご選定いただき、ご使用ください。
- ・付属のボルトが合わない場合は、強度に十分ご注意の上、市販の適切な太さ、長さのボルトをご用意ください。

<注意>

本製品の組立て作業は必ず大人2人以上で行ってください。

<注意>

指などを挟まないように十分ご注意ください。
組立て時のケガ等を防ぐために、手袋の着用をお勧めします。

<注意>

テレビを取付ける時に毛布、プラスドライバーなどが必要です。ご注意ください。

<注意>

テレビの取付けに適したボルトの長さは各テレビによって異なります。必ずテレビの取扱説明書や、メーカーへの問い合わせなどでご確認の上、取付けるボルトの長さを決めてください。

テレビに取付ける (下)

手順4からはP5~P6へ

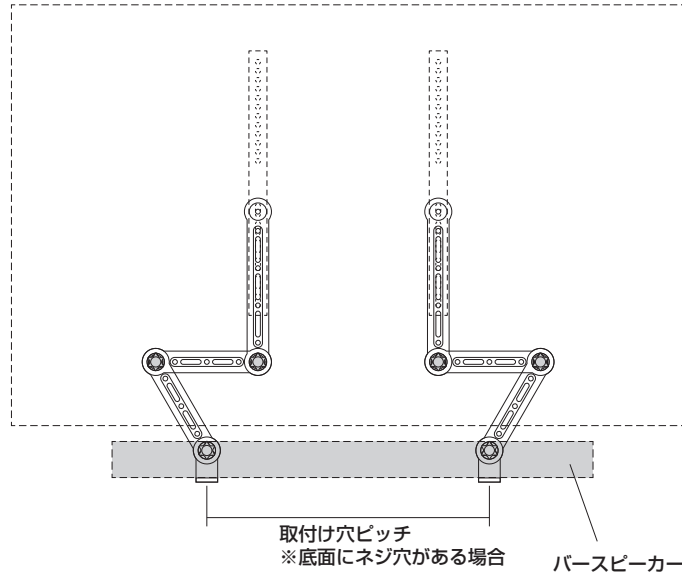

テレビに取付ける (下・アームBに直付け)

手順4からはP9~P10へ

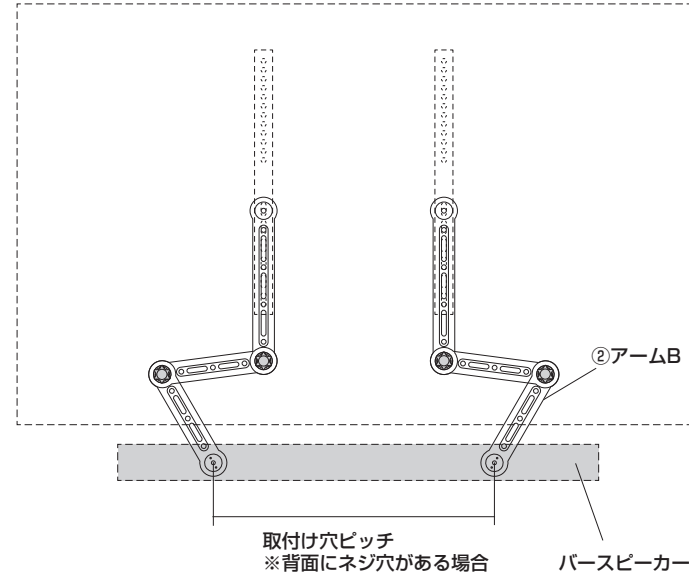

テレビに取付ける (上)

手順4からはP7~P8へ

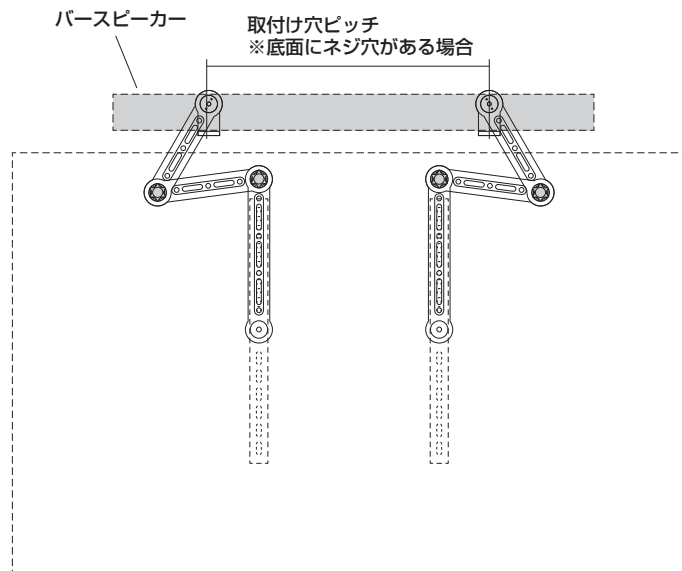

テレビに取付ける (上・アームBに直付け)

手順4からはP11~P12へ

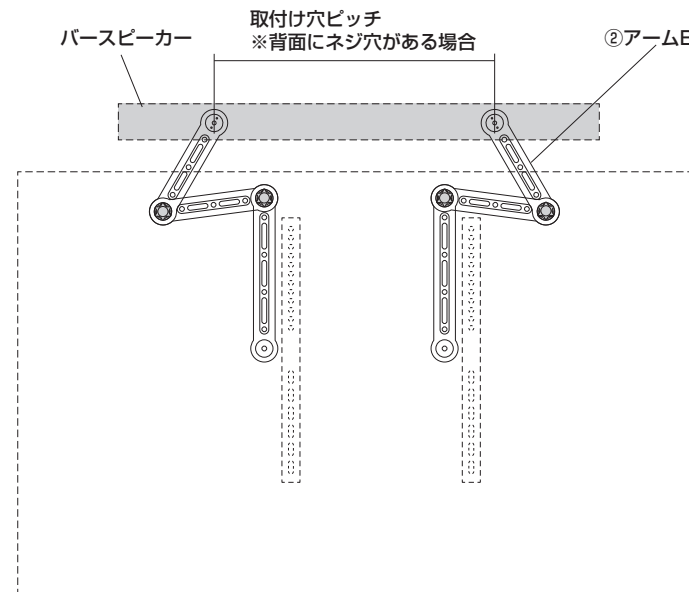

モニターアームに取付ける (下)

手順4からはP13~P14へ

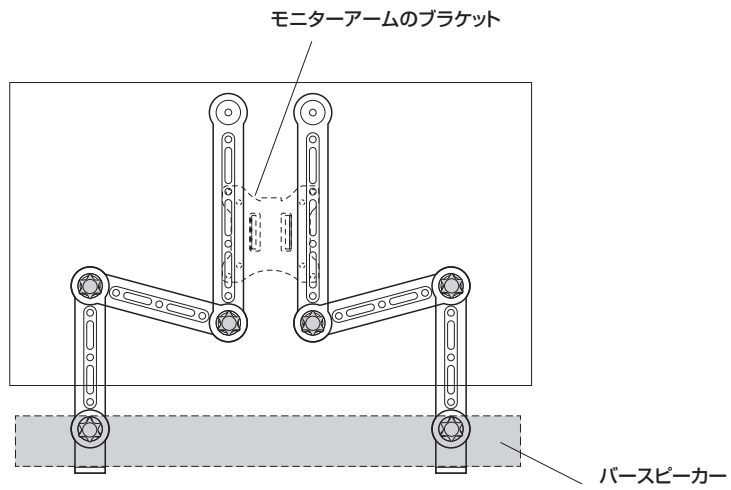

モニターアームに取付ける (左右)

手順4からはP16~P17へ

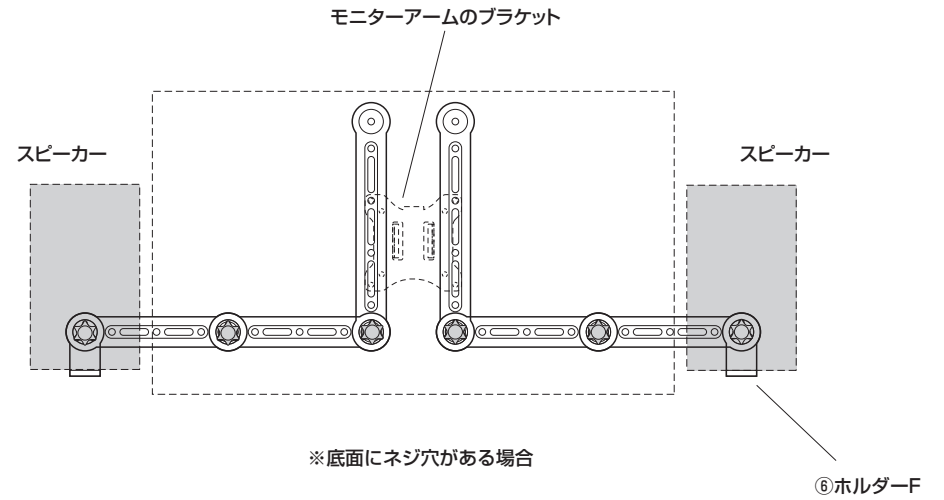

モニターアームに取付ける (上)

手順4からはP14~P15へ

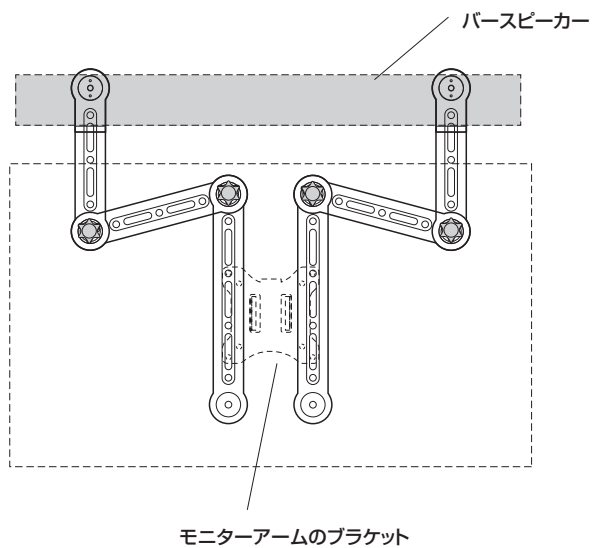

1.アームを組立てます。

※ノブは緩く止めます

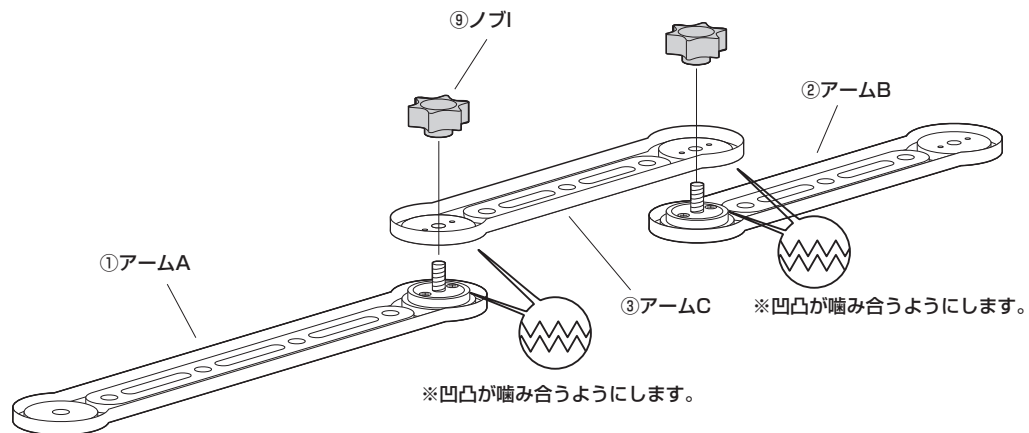

2.ホルダーにシートを貼付けます。

<スピーカーの底面にボルトの
取付け穴が有る場合>

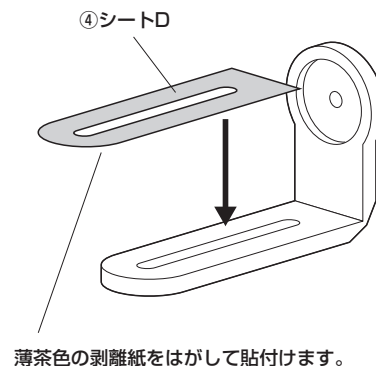

<スピーカーの底面にボルトの
取付け穴が無い場合>

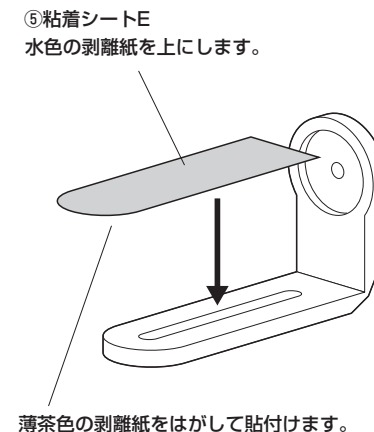

3.アームにホルダーを取付けます。 ※スピーカー背面の取付け穴で、アームBにスピーカーを直接取付ける場合は不要です。

<テレビに取付ける(下)>
<モニターアームに取付ける(下)>
<モニターアームに取付ける(左右)>

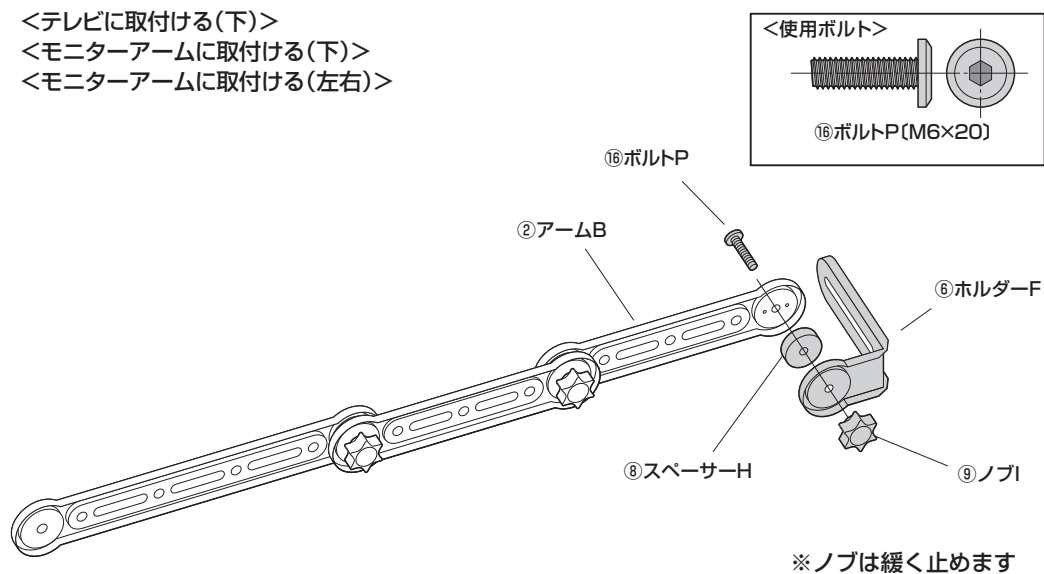

<テレビに取付ける(上)>
<モニターアームに取付ける(上)>

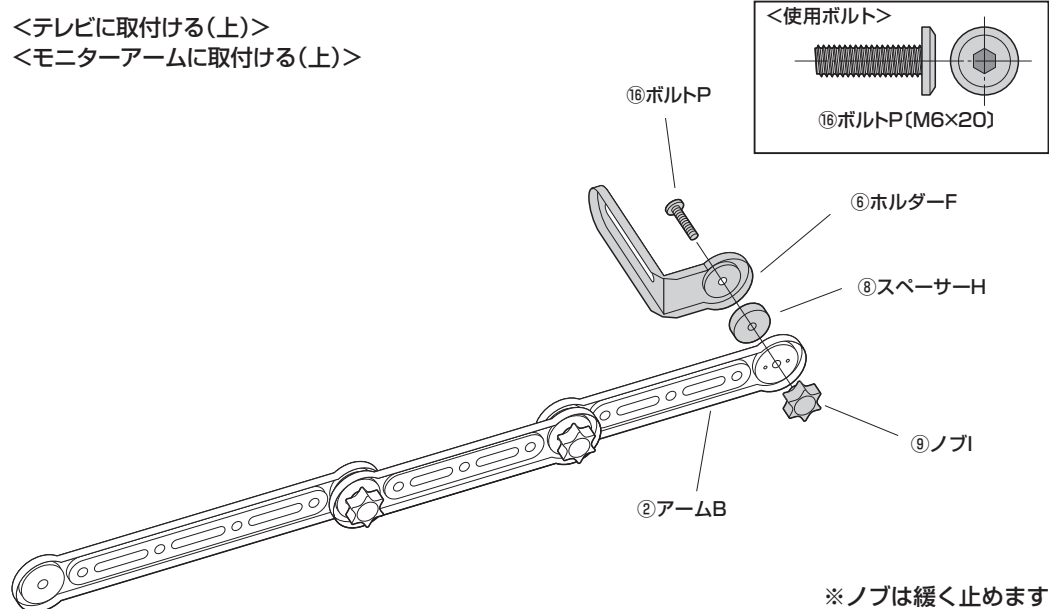

4.テレビ背面にアームを取付けます。

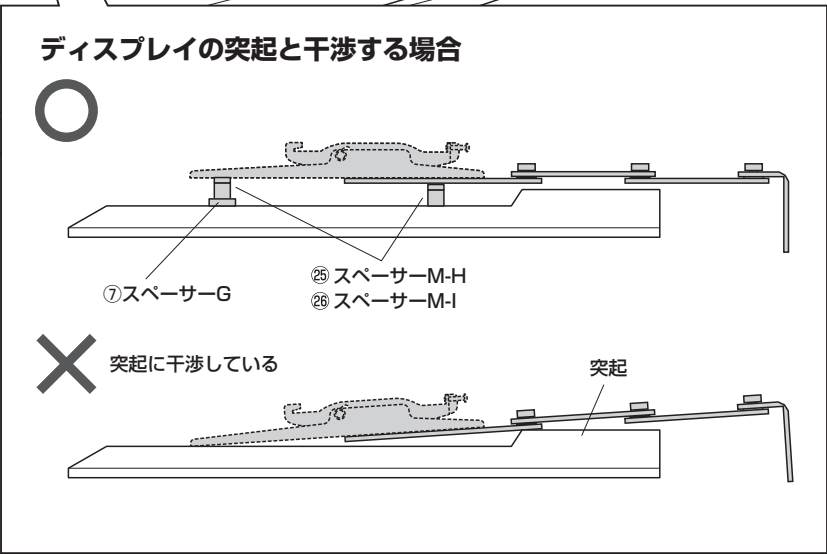
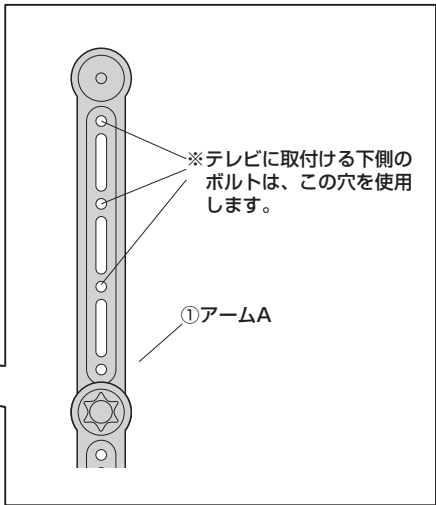
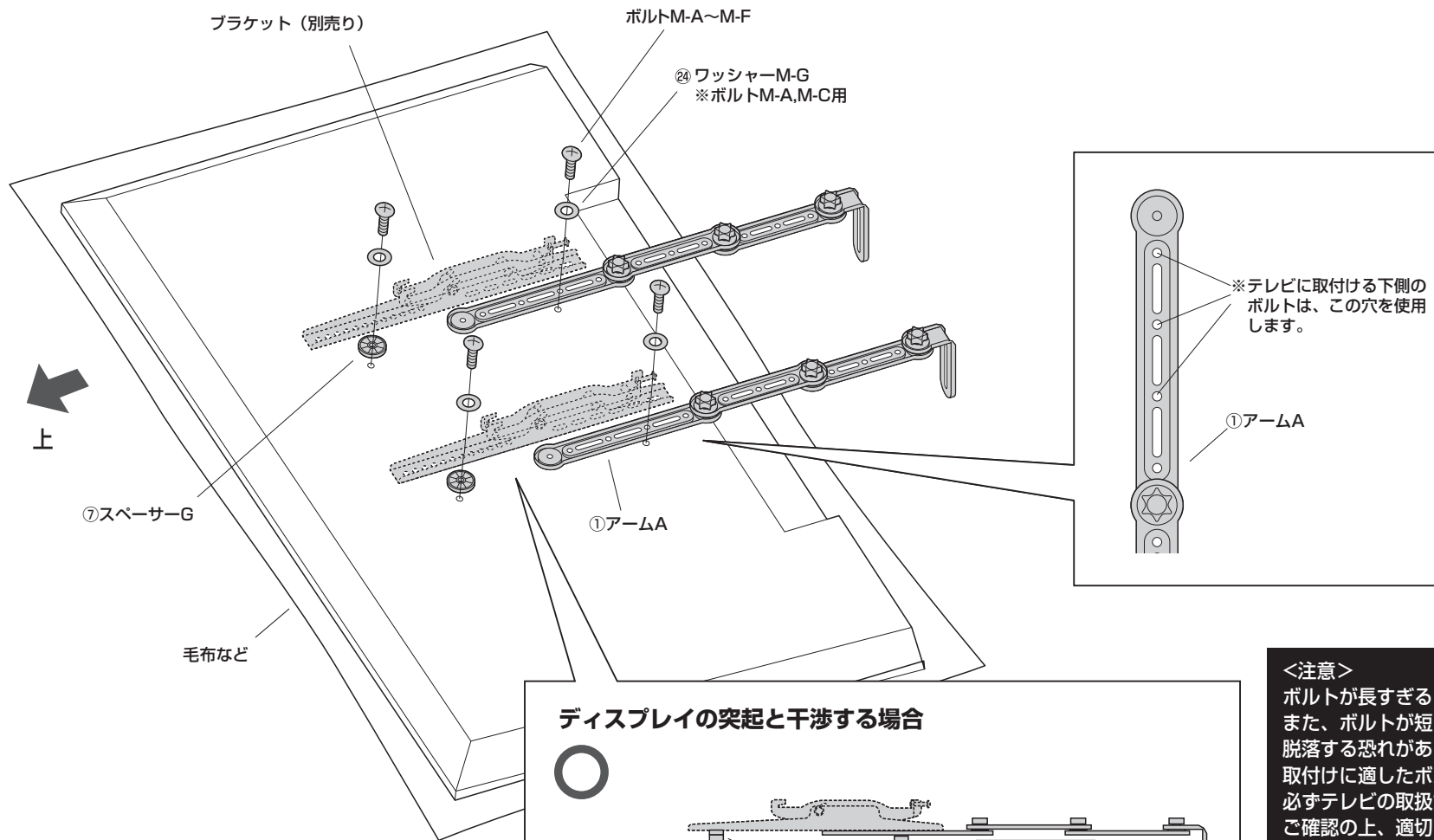

<注意>
 ボルトが長すぎるとテレビを破損する場合があります。
 また、ボルトが短すぎるとテレビがしっかりと固定できず脱落する恐れがあります。
 取付けに適したボルトの長さは各テレビによって異なります。
 必ずテレビの取扱説明書や、メーカーへの問い合わせなどでご確認の上、適切な長さのボルトを使用してください。

※付属のボルトが最後まで締まらない、またボルトが少ししか回っていないなど、ボルトが合わない場合は、強度に十分ご注意の上、市販の適切なサイズのボルトをご用意ください。

<注意>
 毛布などを下に敷き、テレビへの傷や破損に十分ご注意ください。

<注意>
 テレビに付属しているスタンド類は取外してください。
 スタンド類の取外し方法はテレビの取扱説明書をご参照ください。

5.スピーカーの取付け穴に合わせてアームを調節します。

※アームの角度を調節後、すべてのノブを締めます。

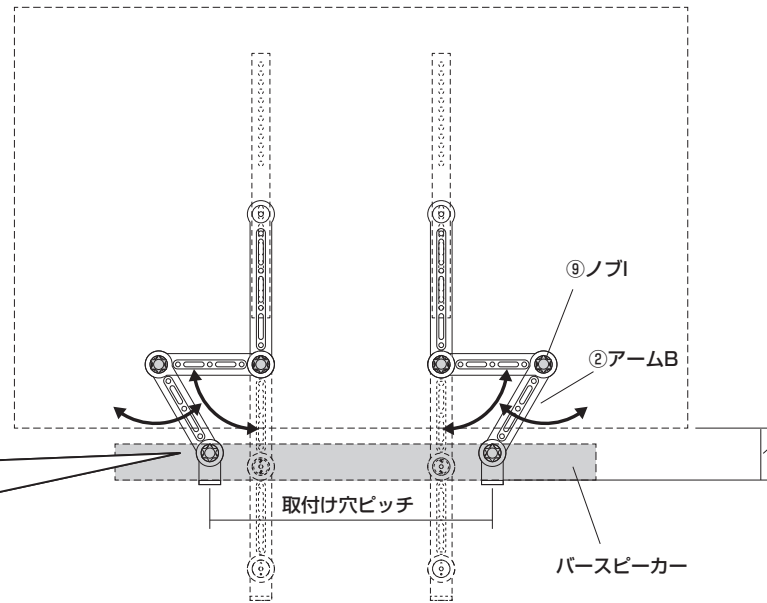
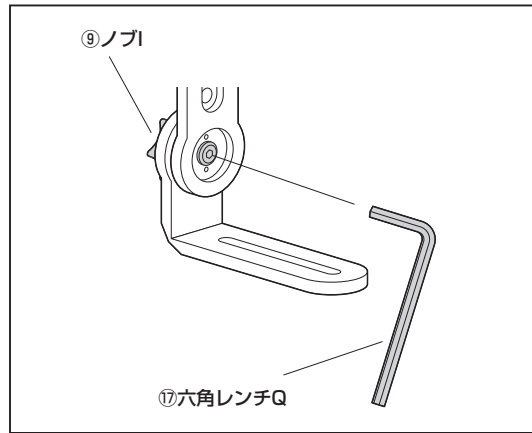

※スピーカーをホルダーにボルトで固定しない場合も同様にアームを調節します。

スピーカーの高さ+20~30mmにします。
※広い間隔が必要なスピーカーもあります。
スピーカーの取説でご確認ください。

6.テレビを壁面取付金具やスタンドに取付けます。

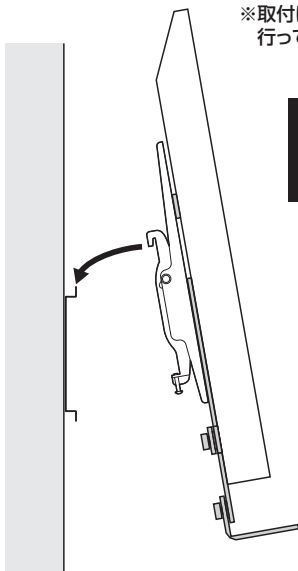

※取付け方法は取付金具の説明書を見て行ってください。

＜注意＞
この作業は必ず大人2人以上で行ってください。

7.ホルダーにスピーカーを取付けます。

＜スピーカーの底面にボルトの取付け穴が有る場合＞

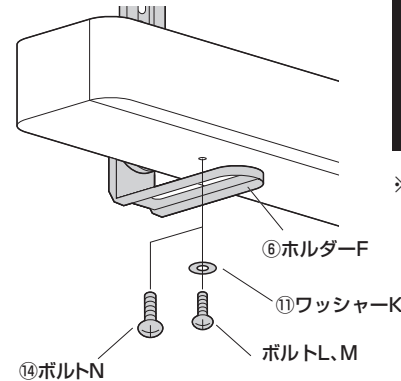

＜注意＞

ボルトが長すぎるとスピーカーを破損する場合があります。
また、ボルトが短すぎるとスピーカーがしっかりと固定できず脱落する恐れがあります。
取付けに適したボルトの長さは各スピーカーによって異なります。
必ずスピーカーの取扱説明書や、メーカーへの問い合わせなどでご確認の上、適切な長さのボルトを使用してください。

※付属のボルトが最後まで締まらない、またボルトが少ししか回っていないなど、ボルトが合わない場合は、強度に十分ご注意の市販の適切なサイズのボルトをご用意ください。

＜スピーカーの底面にボルトの取付け穴が無い場合＞

※粘着シートEの水色の剥離紙をはがしてから載せます。

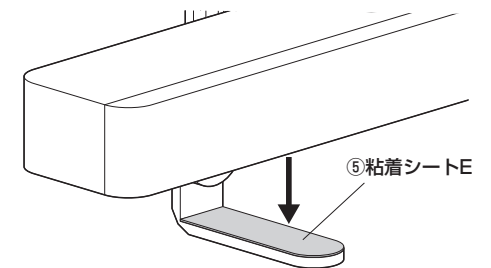

4.テレビ背面にアームを取付けます。

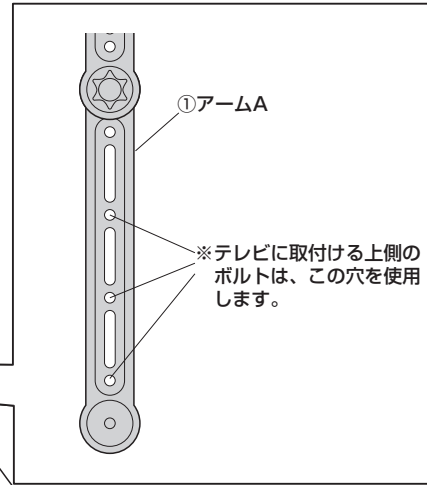
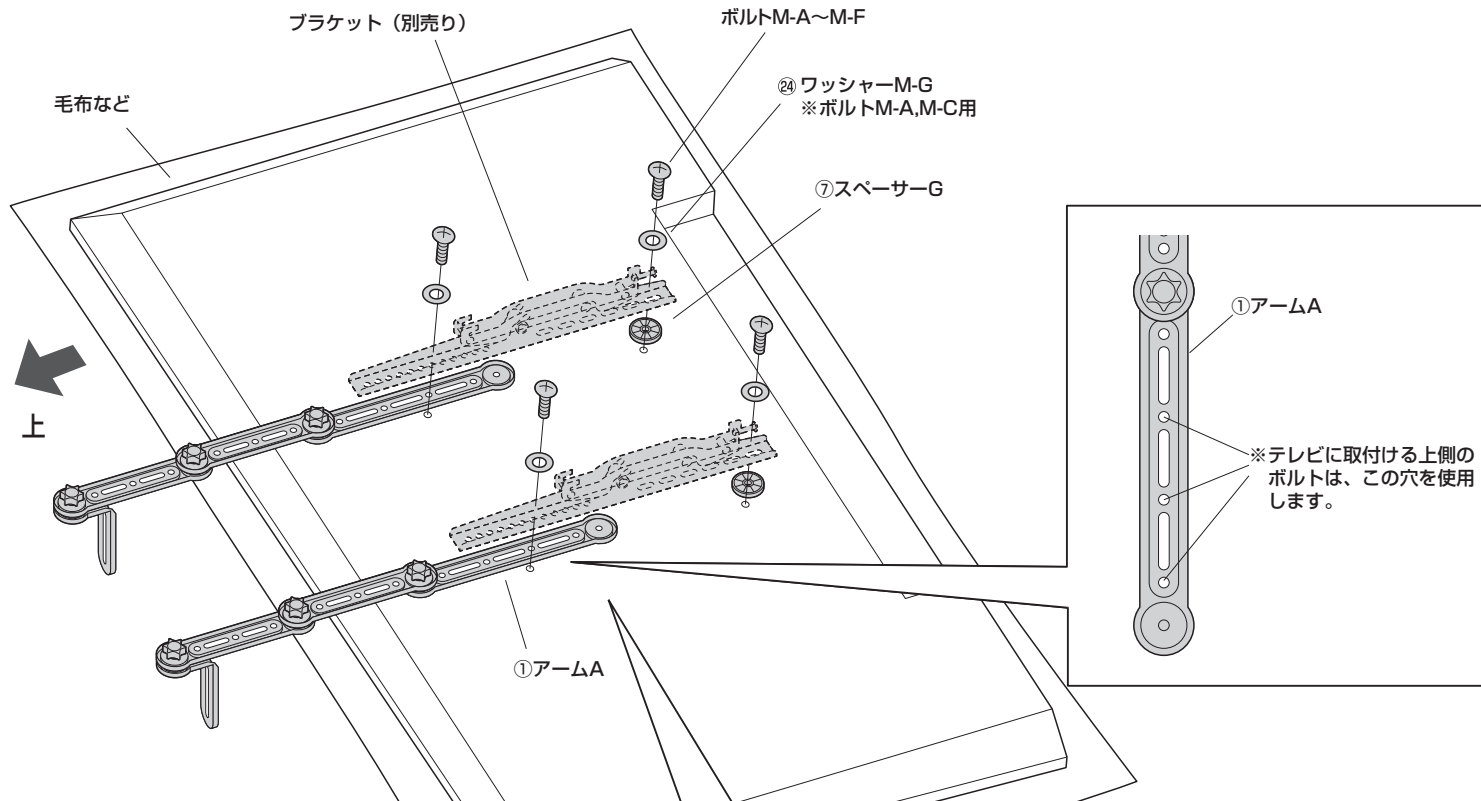

ディスプレイの突起と干渉する場合

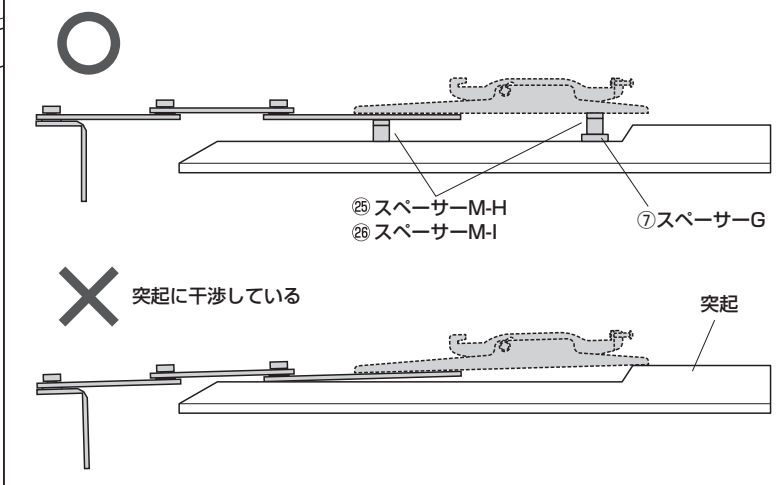

<注意>
 ボルトが長すぎるとテレビを破損する場合があります。また、ボルトが短すぎるとテレビがしっかりと固定できず脱落する恐れがあります。取付けに適したボルトの長さは各テレビによって異なります。必ずテレビの取扱説明書や、メーカーへの問い合わせなどでご確認の上、適切な長さのボルトを使用してください。

※付属のボルトが最後まで締まらない、またボルトが少ししか回っていないなど、ボルトが合わない場合は、強度に十分ご注意の上、市販の適切なサイズのボルトをご用意ください。

<注意>
 毛布などを下に敷き、テレビへの傷や破損に十分ご注意ください。

<注意>
 テレビに付属しているスタンド類は取外してください。スタンド類の取外し方法はテレビの取扱説明書をご参照ください。

5.スピーカーの取付け穴に合わせてアームを調節します。

※アームの角度を調節後、すべてのノブを締めます。

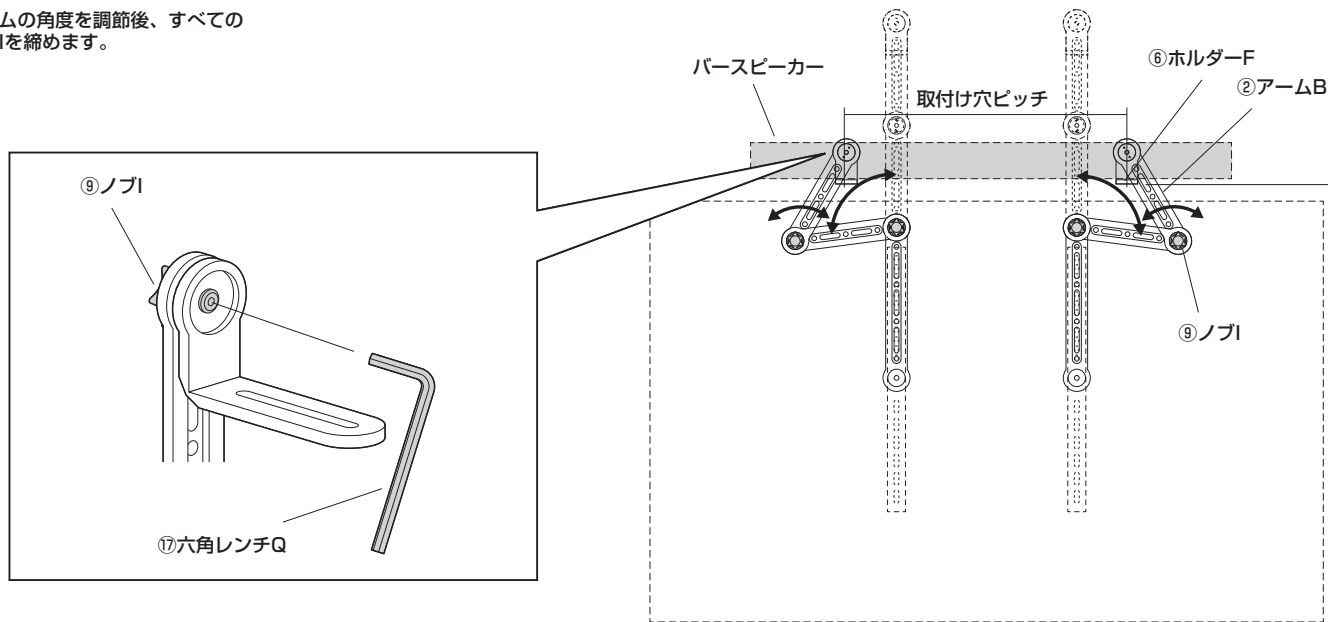

ホルダーFとテレビの間隔を10mm以上空けます。

※スピーカーをホルダーにボルトで固定しない場合も同様にアームを調節します。

6.テレビを壁面取付金具やスタンドに取付けます。

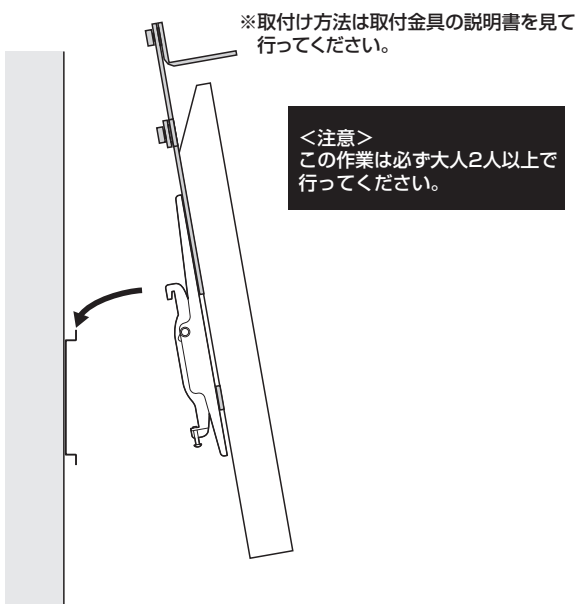

※取付け方法は取付金具の説明書を見て行ってください。

＜注意＞
この作業は必ず大人2人以上で行ってください。

7.ホルダーにスピーカーを取付けます。

＜スピーカーの底面にボルトの取付け穴が有る場合＞

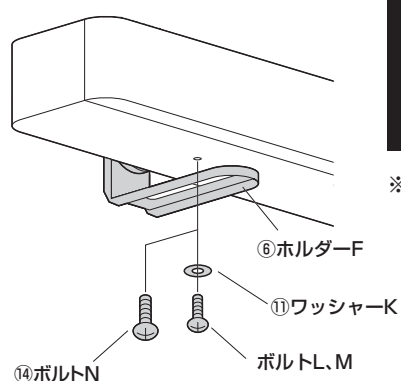

＜注意＞

ボルトが長すぎるとスピーカーを破損する場合があります。
また、ボルトが短すぎるとスピーカーがしっかりと固定できず脱落する恐れがあります。
取付けに適したボルトの長さは各スピーカーによって異なります。
必ずスピーカーの取扱説明書や、メーカーへの問い合わせなどでご確認の上、適切な長さのボルトを使用してください。

※付属のボルトが最後まで締まらない、またボルトが少ししか回っていないなど、ボルトが合わない場合は、強度に十分ご注意の市販の適切なサイズのボルトをご用意ください。

＜スピーカーの底面にボルトの取付け穴が無い場合＞

※粘着シートEの水色の剥離紙をはがしてから載せます。

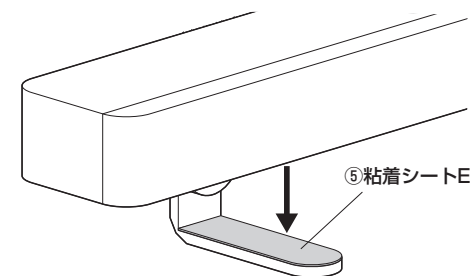

4.テレビ背面にアームを取付けます。

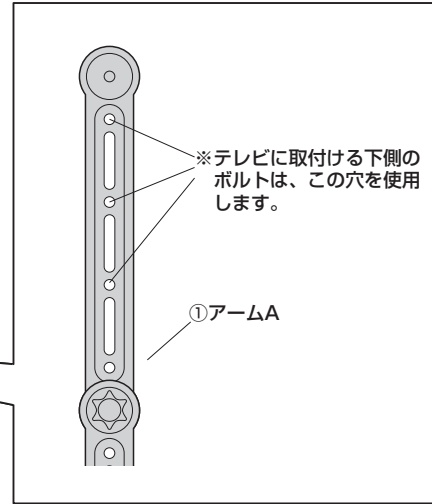
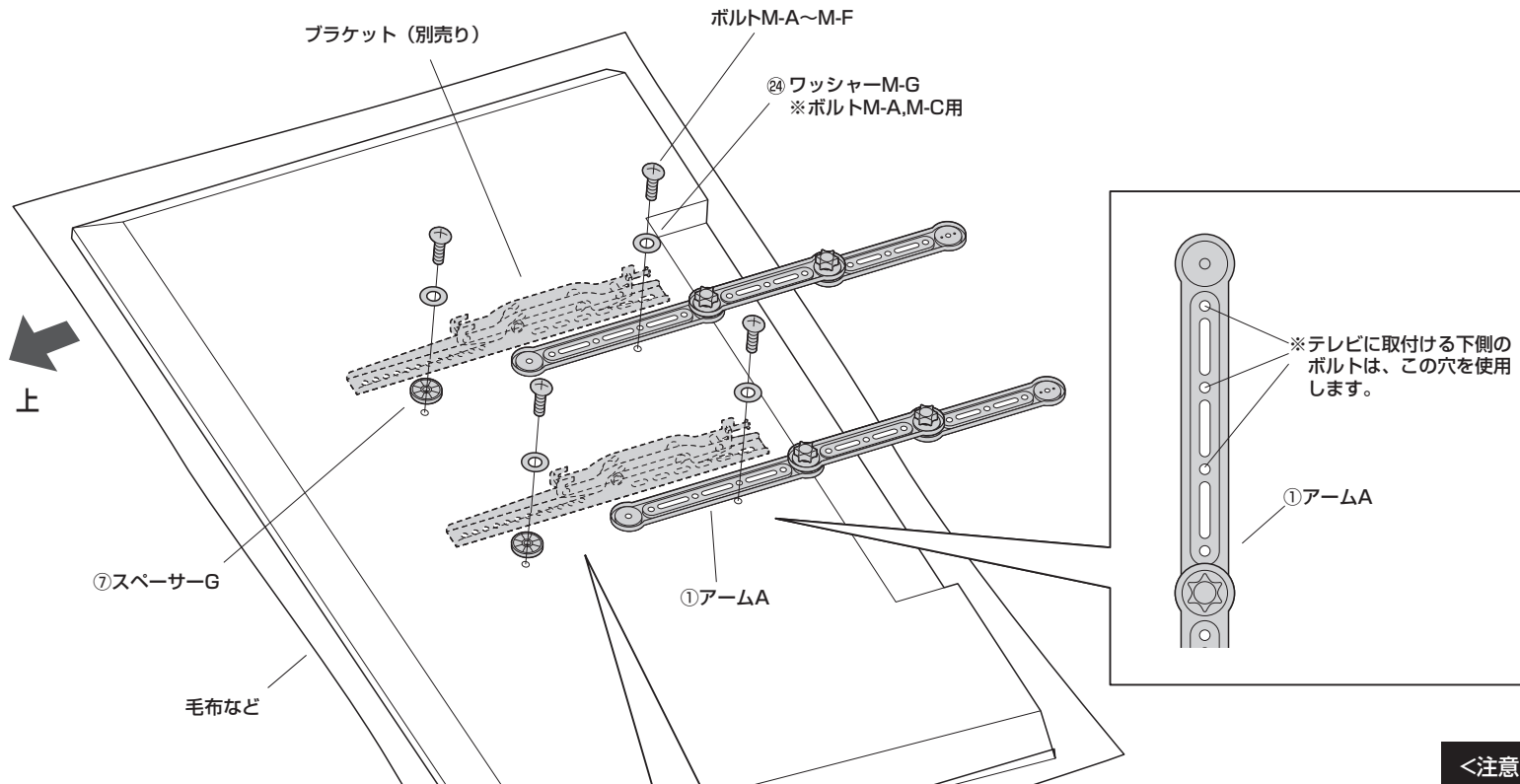

ディスプレイの突起と干渉する場合

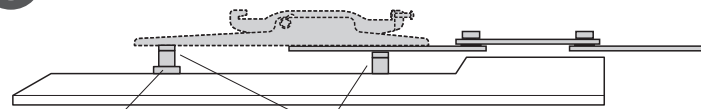

突起に干渉している

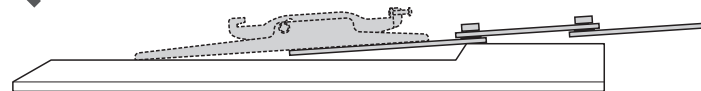

<注意>

ボルトが長すぎるとテレビを破損する場合があります。また、ボルトが短すぎるとテレビがしっかりと固定できず脱落する恐れがあります。取付けに適したボルトの長さは各テレビによって異なります。必ずテレビの取扱説明書や、メーカーへの問い合わせなどでご確認の上、適切な長さのボルトを使用してください。

※付属のボルトが最後まで締まらない、またボルトが少ししか回っていないなど、ボルトが合わない場合は、強度に十分ご注意の上、市販の適切なサイズのボルトをご用意ください。

<注意>

毛布などを下に敷き、テレビへの傷や破損に十分ご注意ください。

<注意>

テレビに付属しているスタンド類は取外してください。スタンド類の取外し方法はテレビの取扱説明書をご参照ください。

5.スピーカーの取付け穴に合わせてアームを調節します。

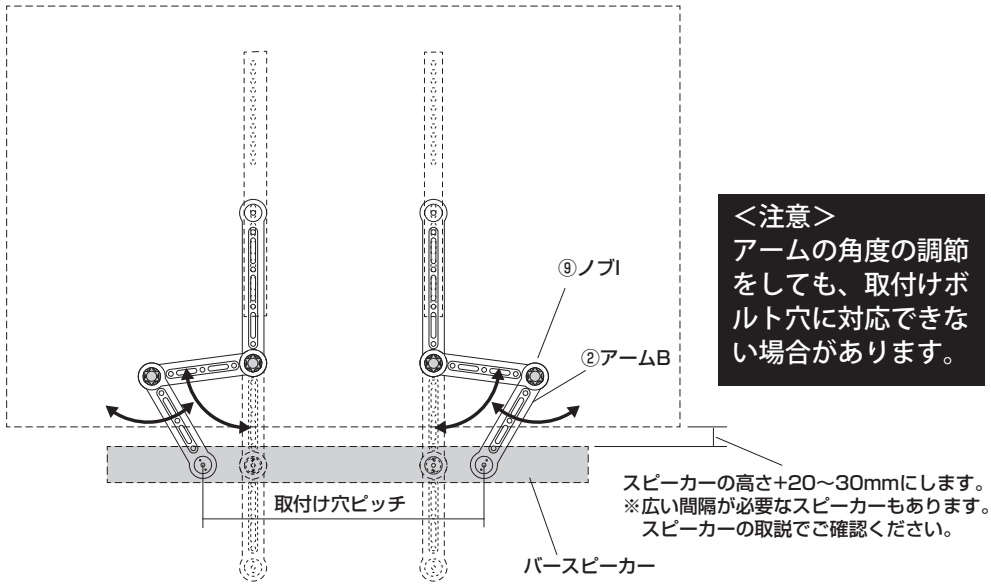

<注意>
アームの角度の調節をしても、取付けボルト穴に対応できない場合があります。

6.アームにスピーカーを取付けます。(ボルトで直接取付ける場合)

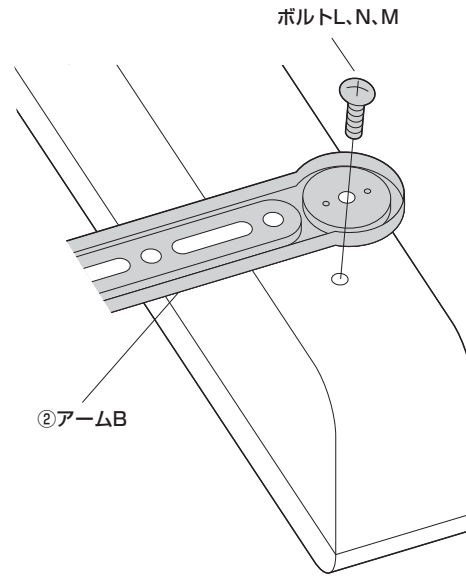

<注意>
ボルトが長すぎるとスピーカーを破損する場合があります。
また、ボルトが短すぎるとスピーカーがしっかりと固定できず脱落する恐れがあります。
取付けに適したボルトの長さは各スピーカーによって異なります。
必ずスピーカーの取扱説明書や、メーカーへの問い合わせなどでご確認の上、適切な長さのボルトを使用してください。

※付属のボルトが最後まで締まらない、またボルトが少ししか回っていないなど、ボルトが合わない場合は、強度に十分で注意の市販の適切なサイズのボルトをご用意ください。

6.アームにスピーカーを取付けます。(穴に引っ掛ける場合)

付属のボルトOを使用する場合のスピーカー側のダルマ穴のサイズ

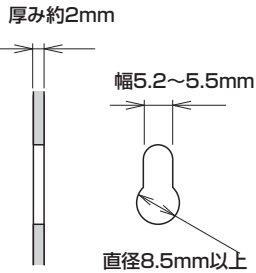

- ①アームBにボルトOを取付けます。 ②ボルトOにスピーカーを引っ掛けます。

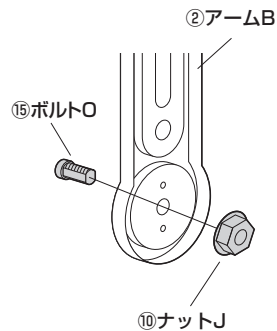
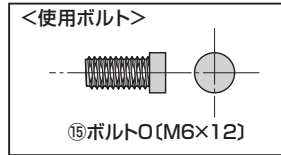

※ナットJは2~3回転回します。(ボルトOが途中まで入った様になります)

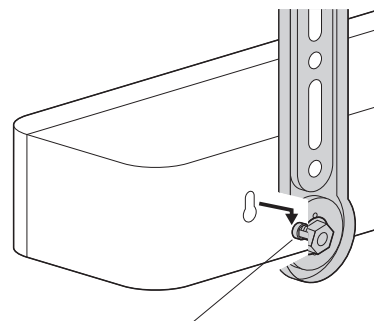

※ネジ山が平になっている側を横向きにします。

- ③スパナでナットJを締めます。

<注意>
強く締め過ぎるとスピーカーを破損する恐れがあります。

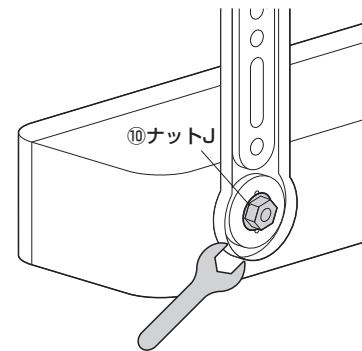

10mmのスパナ
※別途ご用意してください。

7.テレビを壁面取付金具やスタンドに取付けます。

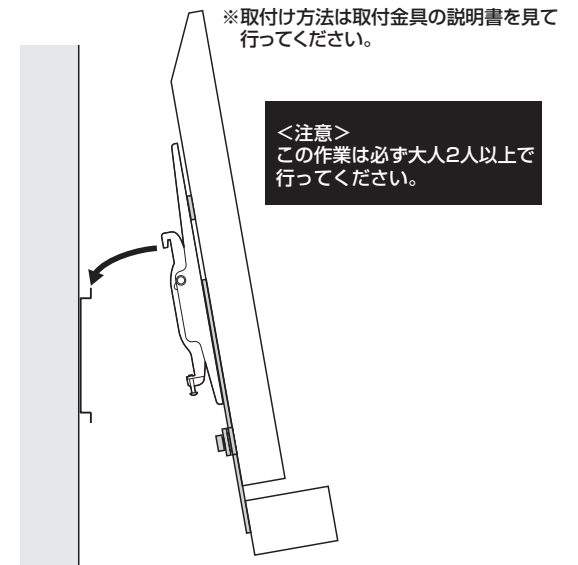

<注意>
この作業は必ず大人2人以上で行ってください。

4. テレビ背面にアームを取付けます。

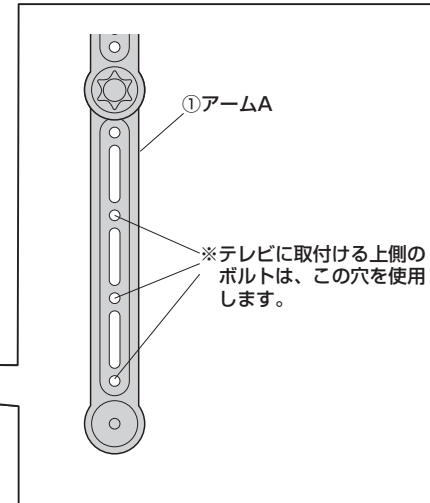
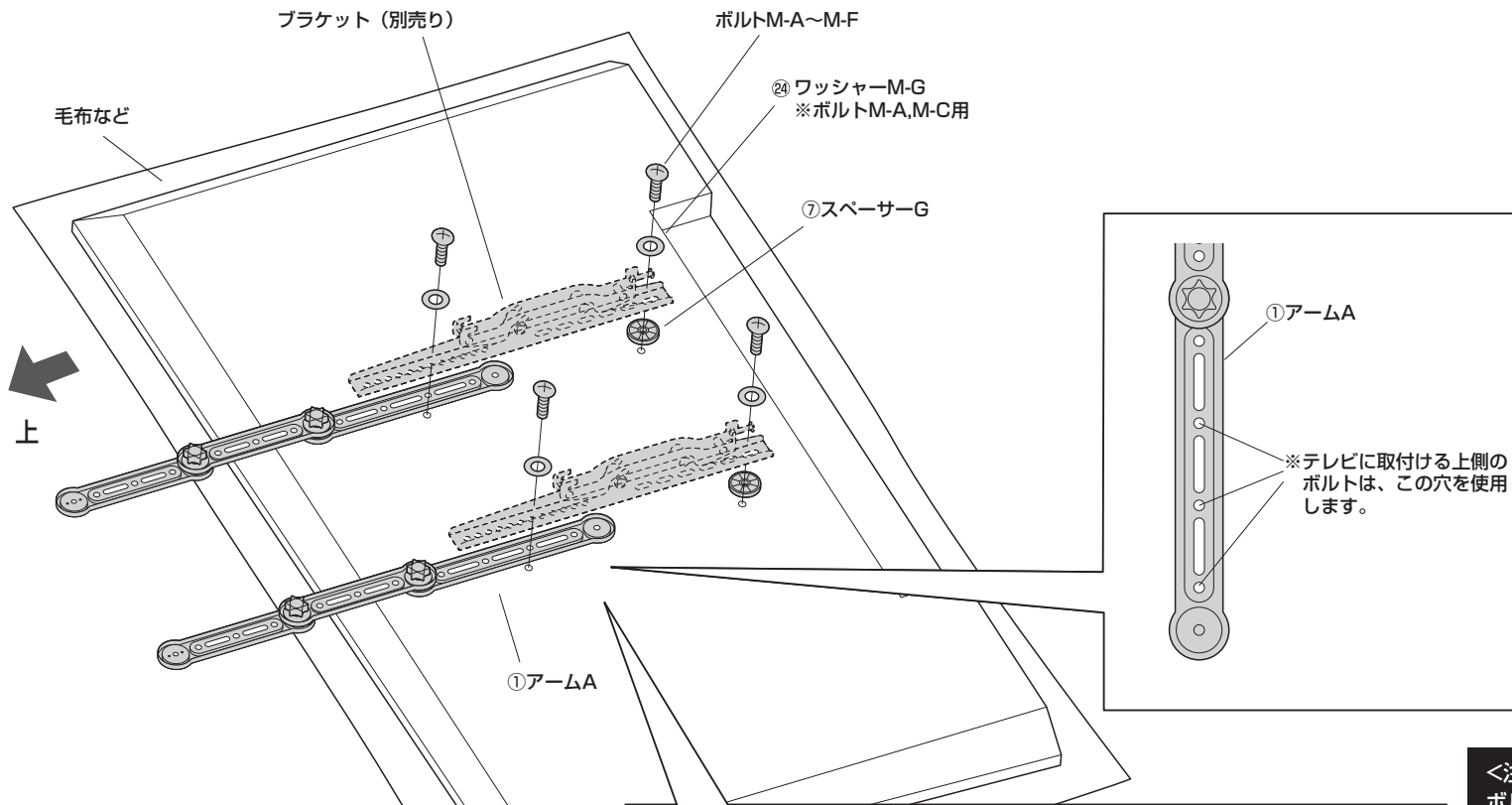

ディスプレイの突起と干渉する場合

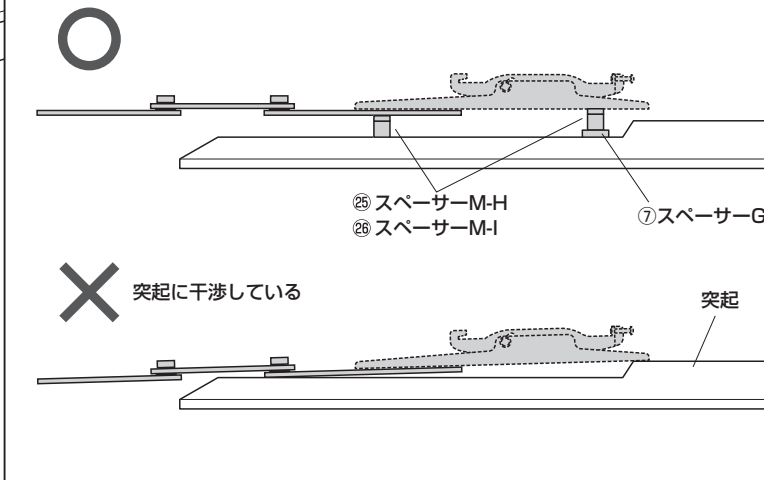

<注意>
 ボルトが長すぎるとテレビを破損する場合があります。また、ボルトが短すぎるとテレビがしっかりと固定できず脱落する恐れがあります。取付けに適したボルトの長さは各テレビによって異なります。必ずテレビの取扱説明書や、メーカーへの問い合わせなどでご確認の上、適切な長さのボルトを使用してください。

※付属のボルトが最後まで締まらない、またボルトが少ししか回っていないなど、ボルトが合わない場合は、強度に十分ご注意の上、市販の適切なサイズのボルトをご用意ください。

<注意>
 毛布などを下に敷き、テレビへの傷や破損に十分ご注意ください。

<注意>
 テレビに付属しているスタンド類は取外してください。スタンド類の取外し方法はテレビの取扱説明書をご参照ください。

5.スピーカーの取付け穴に合わせてアームを調節します。

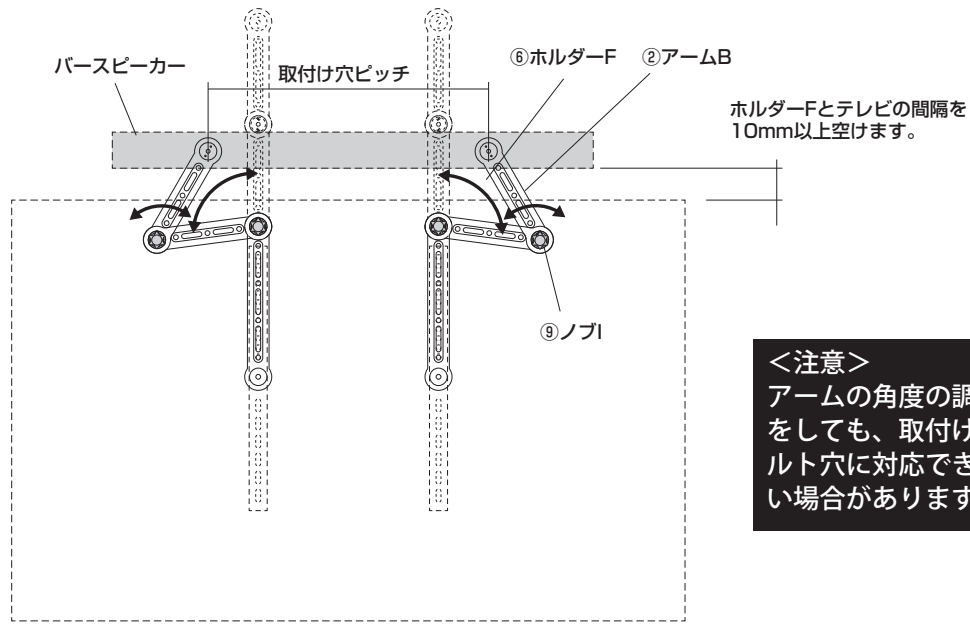

6.アームにスピーカーを取付けます。(ボルトで直接取付ける場合)

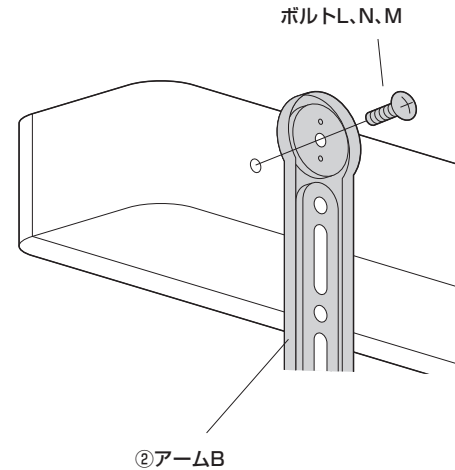

<注意>
 ボルトが長すぎるとスピーカーを破損する場合があります。
 また、ボルトが短すぎるとスピーカーがしっかりと固定できず脱落する恐れがあります。
 取付けに適したボルトの長さは各スピーカーによって異なります。
 必ずスピーカーの取扱説明書や、メーカーへの問い合わせなどでご確認の上、適切な長さのボルトを使用してください。

※付属のボルトが最後まで締まらない、またボルトが少ししか回っていないなど、ボルトが合わない場合は、強度に十分ご注意の市販の適切なサイズのボルトをご用意ください。

6.アームにスピーカーを取付けます。(穴に引っ掛ける場合)

付属のボルトOを使用する場合のスピーカー側のダルマ穴のサイズ

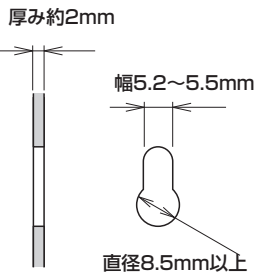

- ①アームBにボルトOを取付けます。 ②ボルトOにスピーカーを引っ掛けます。

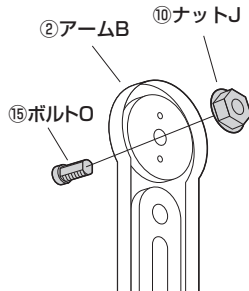
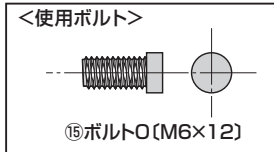

※ナットJは2~3回転回します。(ボルトOが途中まで入った様になります)

- ③ボルトO
 ※ネジ山が平になっている側を横向きにします。

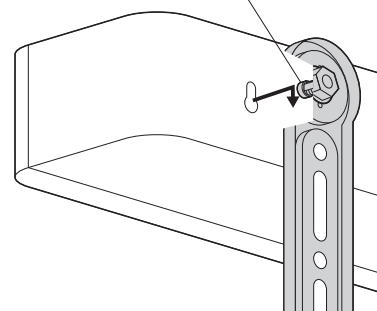

- ④スパナでナットJを締めます。

<注意>
 強く締め過ぎるとスピーカーを破損する恐れがあります。

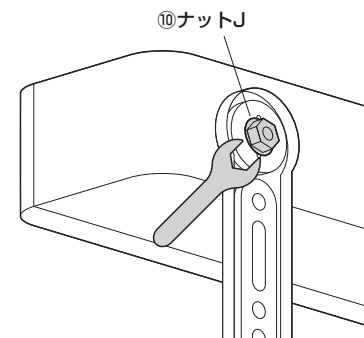

10mmのスパナ
 ※別途ご用意してください。

7.テレビを壁面取付金具やスタンドに取付けます。

※取付け方法は取付金具の説明書を見て行ってください。

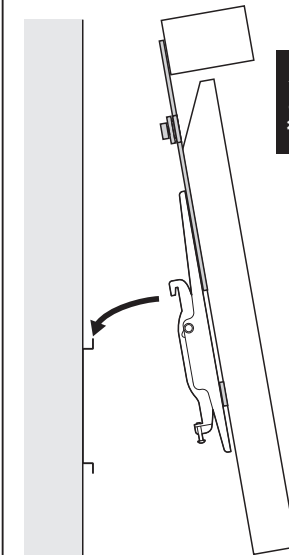

<注意>
 この作業は必ず大人2人以上で行ってください。

4. テレビ背面にアームを取付けます。

※アームとテレビ取付け用のブラケットが分離できるモニターアームに取付け可能です。

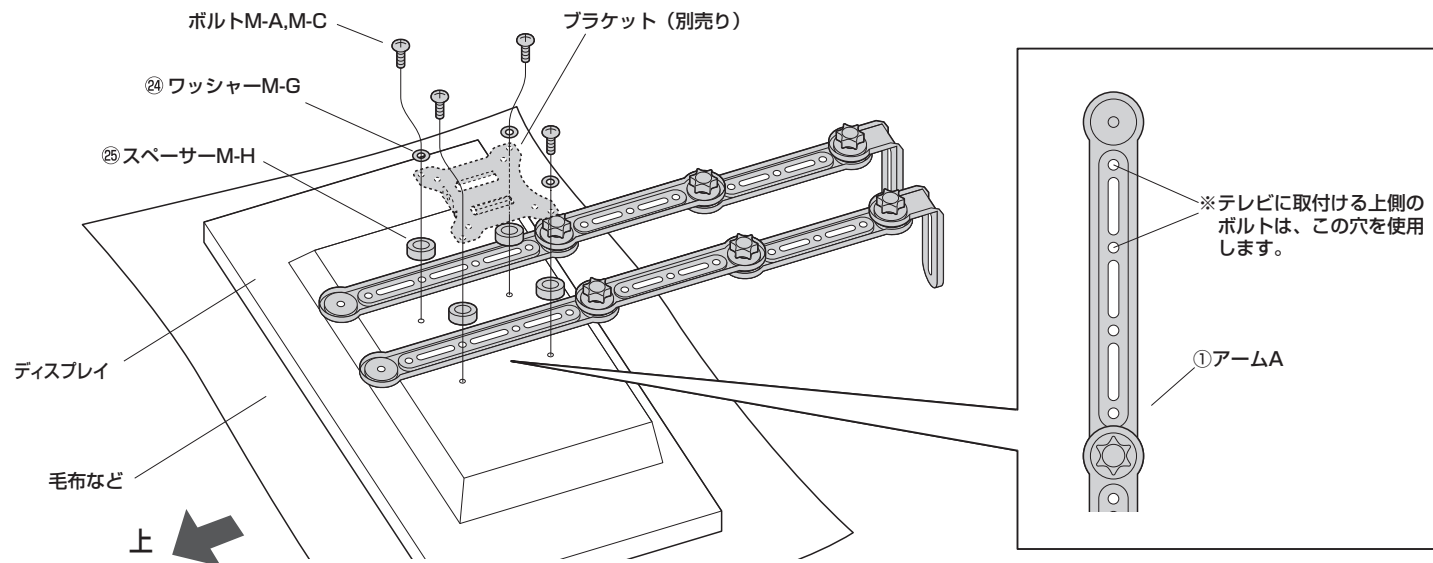

<注意>
 ボルトが長すぎるとテレビを破損する場合があります。また、ボルトが短すぎるとテレビがしっかりと固定できず脱落する恐れがあります。取付けに適したボルトの長さは各テレビによって異なります。必ずテレビの取扱説明書や、メーカーへの問い合わせなどでご確認の上、適切な長さのボルトを使用してください。

※付属のボルトが最後まで締まらない、またボルトが少ししか回っていないなど、ボルトが合わない場合は、強度に十分ご注意の上、市販の適切なサイズのボルトをご用意ください。

<注意>
 毛布などを下に敷き、テレビへの傷や破損に十分ご注意ください。

<注意>
 テレビに付属しているスタンド類は取外してください。スタンド類の取外し方法はテレビの取扱説明書をご参照ください。

5. アームを調節します。

※アームの角度を調節後、すべてのノブを締めます。

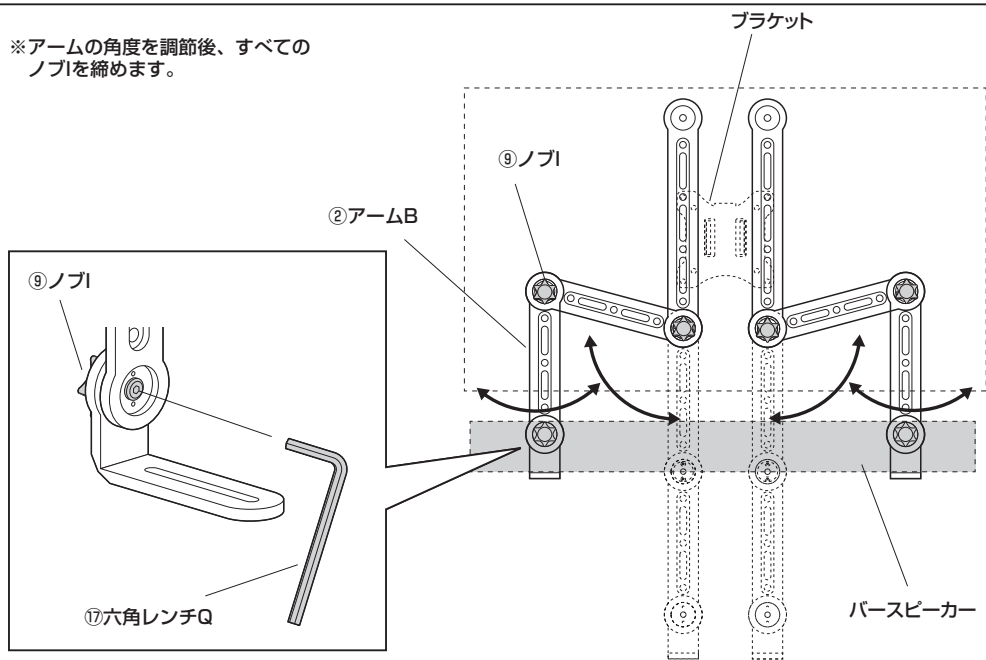

6. アームにテレビを取付けます。

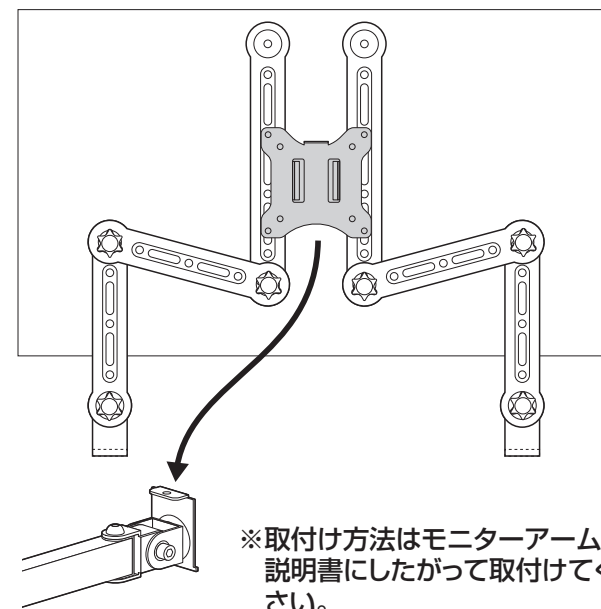

※取付け方法はモニターアームの説明書にしたがって取付けてください。

7.ホルダーにスピーカーを取付けます。

＜スピーカーの底面にボルトの取付け穴がある場合＞

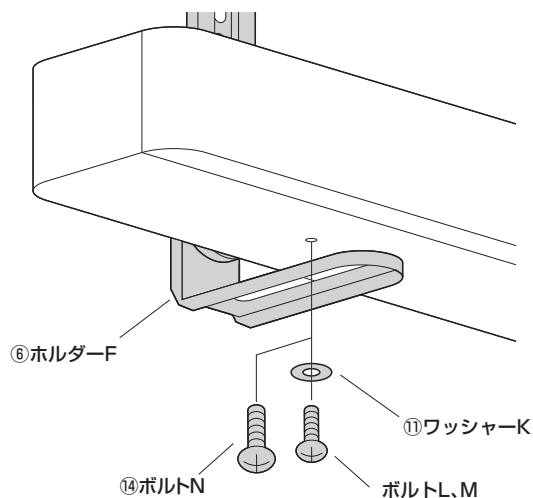

＜注意＞

ボルトが長すぎるとスピーカーを破損する場合があります。また、ボルトが短すぎるとスピーカーがしっかりと固定できず脱落する恐れがあります。取付けに適したボルトの長さは各スピーカーによって異なります。必ずスピーカーの取扱説明書や、メーカーへの問い合わせなどでご確認の上、適切な長さのボルトを使用してください。

※付属のボルトが最後まで締まらない、またボルトが少ししか回っていないなど、ボルトが合わない場合は、強度に十分ご注意の市販の適切なサイズのボルトをご用意ください。

＜スピーカーの底面にボルトの取付け穴が無い場合＞

※粘着シートEの水色の剥離紙をはがしてから載せます。

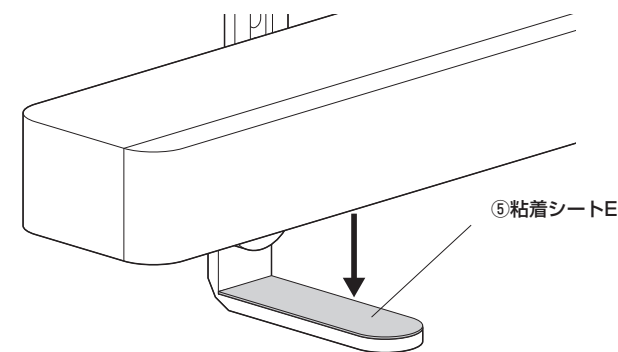

モニターアームに取付ける (上)

4.テレビ背面にアームを取付けます。

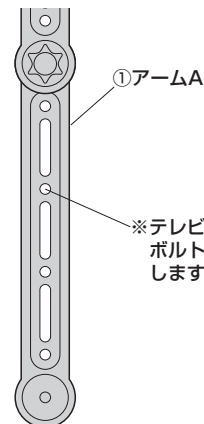
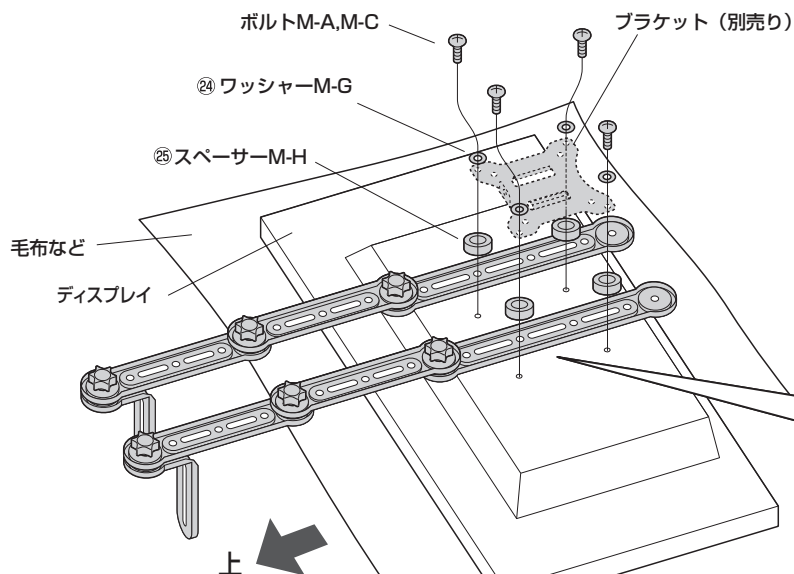

＜注意＞

ボルトが長すぎるとテレビを破損する場合があります。また、ボルトが短すぎるとテレビがしっかりと固定できず脱落する恐れがあります。取付けに適したボルトの長さは各テレビによって異なります。必ずテレビの取扱説明書や、メーカーへの問い合わせなどでご確認の上、適切な長さのボルトを使用してください。

※付属のボルトが最後まで締まらない、またボルトが少ししか回っていないなど、ボルトが合わない場合は、強度に十分ご注意の上、市販の適切なサイズのボルトをご用意ください。

＜注意＞

毛布などを下に敷き、テレビへの傷や破損に十分ご注意ください。

＜注意＞

テレビに付属しているスタンド類は取外してください。スタンド類の取外し方法はテレビの取扱説明書をご参照ください。

5.アームを調節します。

※アームの角度を調節後、すべてのノブを締めます。

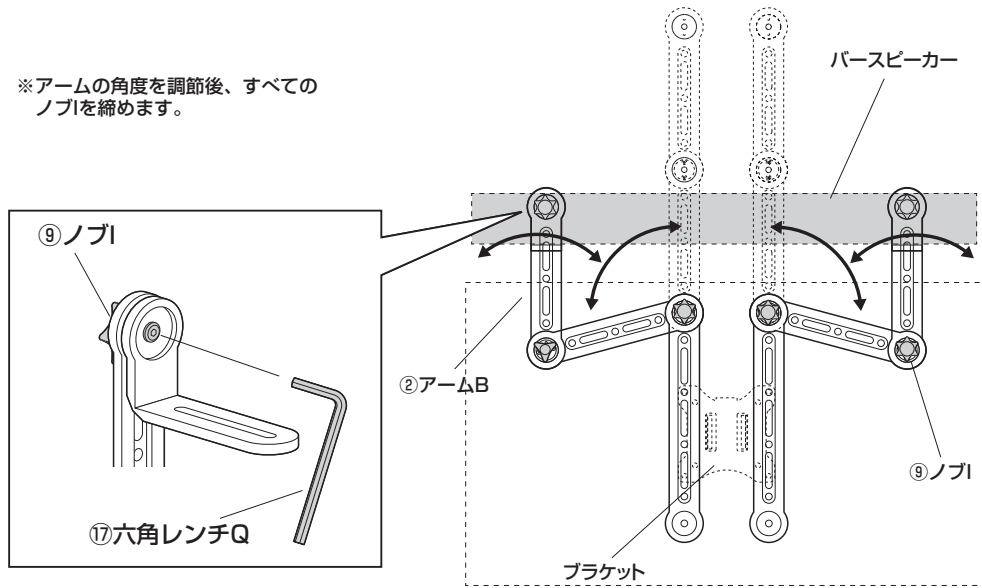

6.アームにテレビを取付けます。

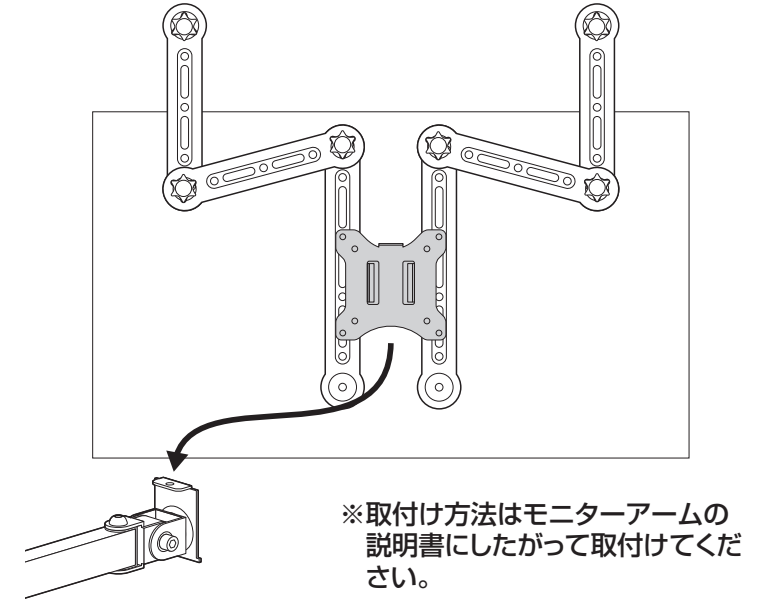

7.ホルダーにスピーカーを取付けます。

※粘着シートEの水色の剥離紙をはがしてから載せます。

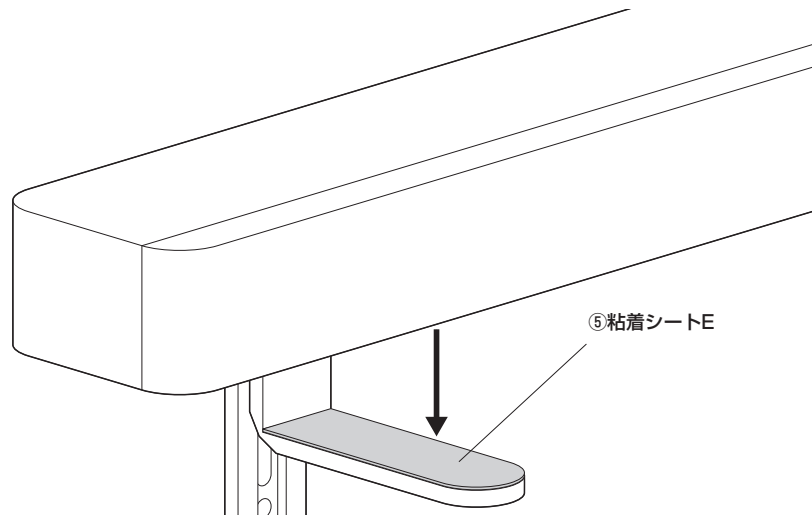

4. テレビ背面にアームを取付けます。

※アームとテレビ取付け用のブラケットが分離できるモニターアームに取付け可能です。

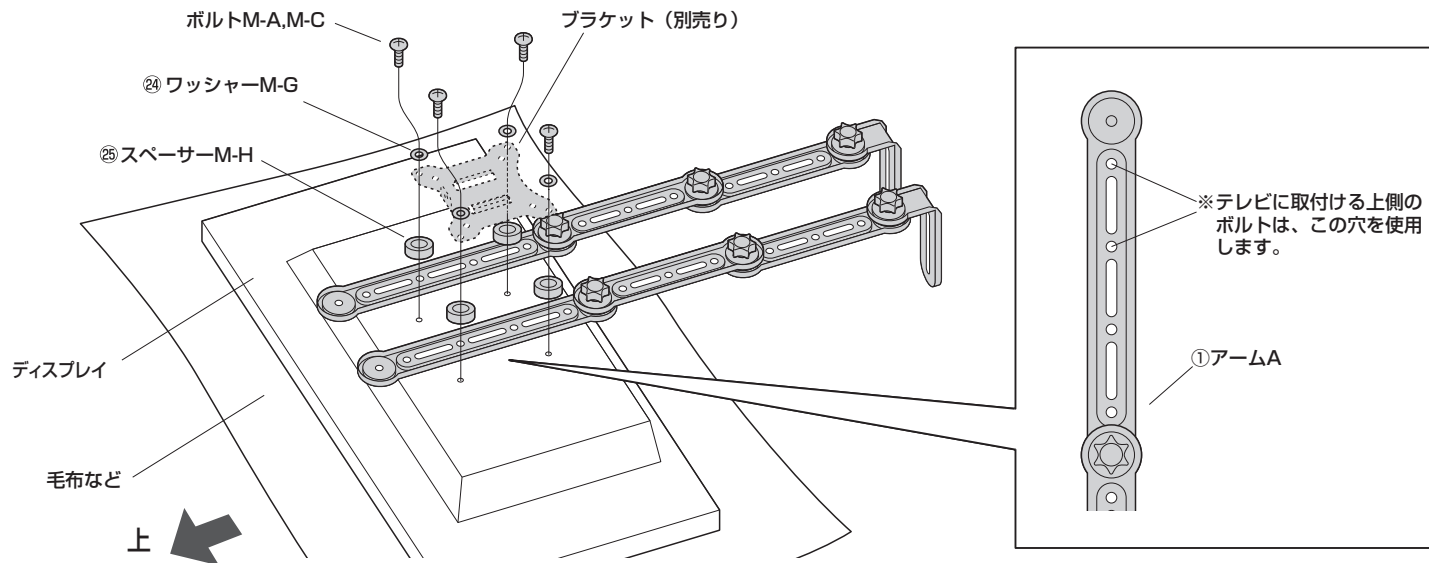

<注意>
 ボルトが長すぎるとテレビを破損する場合があります。また、ボルトが短すぎるとテレビがしっかりと固定できず脱落する恐れがあります。取付けに適したボルトの長さは各テレビによって異なります。必ずテレビの取扱説明書や、メーカーへの問い合わせなどでご確認の上、適切な長さのボルトを使用してください。

※付属のボルトが最後まで締まらない、またボルトが少ししか回っていないなど、ボルトが合わない場合は、強度に十分ご注意の上、市販の適切なサイズのボルトをご用意ください。

<注意>
 毛布などを下に敷き、テレビへの傷や破損に十分ご注意ください。

<注意>
 テレビに付属しているスタンド類は取外してください。スタンド類の取外し方法はテレビの取扱説明書をご参照ください。

5. アームを調節します。

※アームの角度を調節後、すべてのノブを締めます。

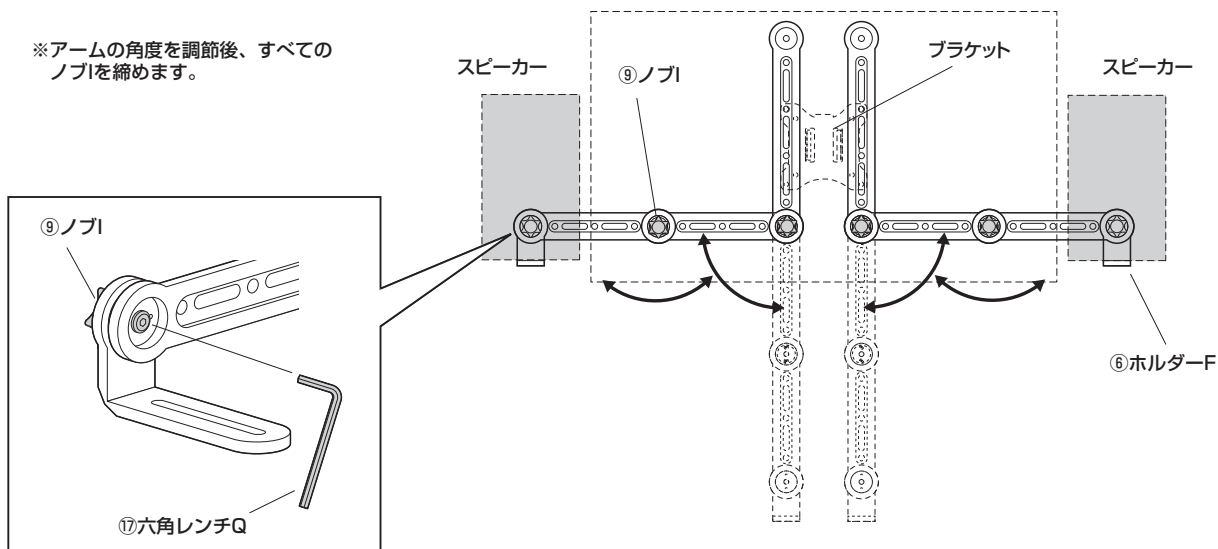

※左右に取付け可能なテレビは、アームの取付け幅 (VESA) とスピーカーの横幅により限定されます。

6. アームにテレビを取付けます。

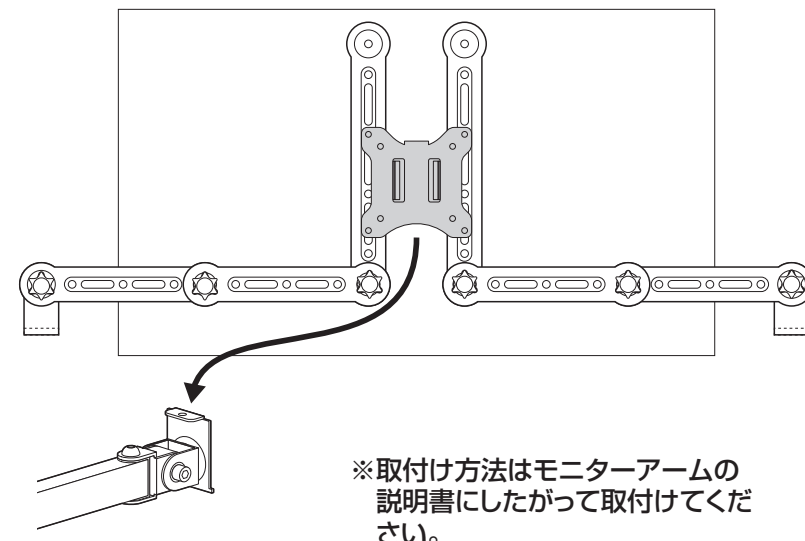

7.ホルダーにスピーカーを取付けます。

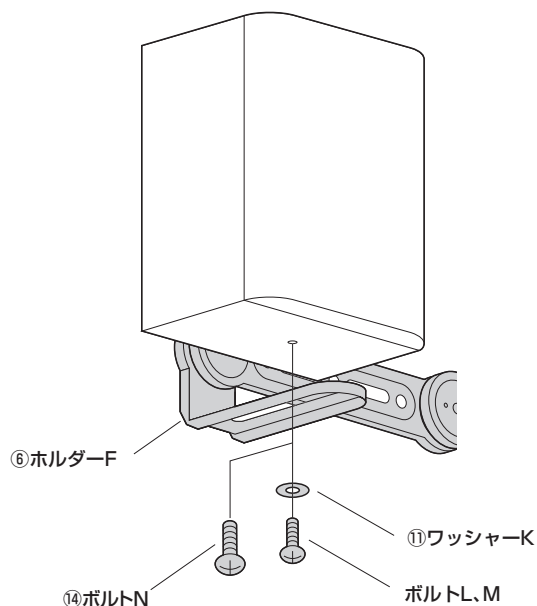

<注意>

ボルトが長すぎるとスピーカーを破損する場合があります。また、ボルトが短すぎるとスピーカーがしっかりと固定できず脱落する恐れがあります。取付けに適したボルトの長さは各スピーカーによって異なります。必ずスピーカーの取扱説明書や、メーカーへの問い合わせなどで確認の上、適切な長さのボルトを使用してください。

※付属のボルトが最後まで締まらない、またボルトが少ししか回っていないなど、ボルトが合わない場合は、強度に十分で注意の市販の適切なサイズのボルトをご用意ください。

使用上のご注意

【取扱い上の注意】

- 可動部に手足などを挟まないように注意してください。
- 製品の上に腰掛けたり、乗らないでください。
- 加熱した鍋、湯沸かし器、アイロン等を直接置かないでください。
- 直射日光またはストーブの熱、クーラーの風が当たる場所や高温、湿気及び乾燥の著しい場所を避けてください。
- 必ず屋内の平坦で安定した場所で使用してください。
- 物を載せた状態で移動させないでください。
- 著しい汚れを落とす場合は、薄めた中性洗剤を使用してください。
- 用途以外で使用しないでください。
- 分解、改造、修理をしないでください。
- 部品を外したり、部品が外れたままで使用しないでください。
- ボルト・ネジ類がゆるんだまま使用しないでください。
- 耐荷重以上の重さの物や、積み重ね禁止の物を乗せないでください。
- 移動する頻度に応じて、定期的にキャスター取付けボルトを締めてください。

以上の点に注意して取扱ってください。

製品に関するお問い合わせ

製品の品質管理には細心の注意をはらっていますが、万一、不都合な点や製品に関するお問い合わせなどございましたら、お買い求めの販売店までお気軽にご相談ください。

CD/BC/RTD9S

山陽トランスポート有限会社

店舗名: イーサプライ <https://www.esupply.co.jp>

岡山県倉敷市児島梅田町1861 TEL: 086-473-9152