

テレビスタンド(デジタルサイネージ用) (EEX-TVSO35シリーズ)組立説明書

この度は、弊社製品をお買求めいただきましてありがとうございました。
本製品は組立式になっておりますので、下記の要領で組立ててください。
パッキングケースの中には、下記の部品が入っています。

組立説明書は大切に保管してください。

この製品を第三者に貸し出すときは、この説明書も共に貸し出し、よく読んでから使用するようご指導ください。

<用意していただくもの>
プラスドライバー、毛布など、
手袋(組立て時のケガ等を防ぐために着用をおすすめします)

Ver.1.0

完成図

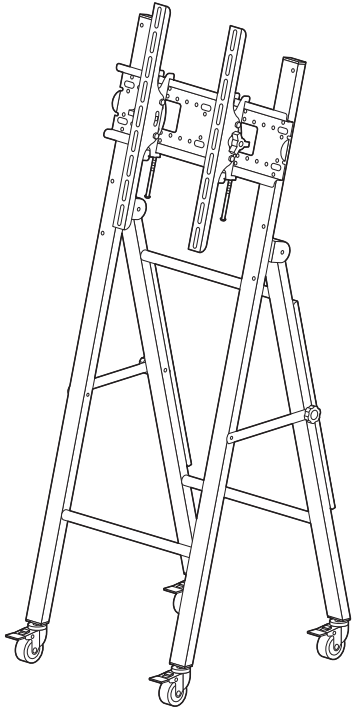

組立て部品

※部品の欠品や破損があった場合は、品番 (EEX-TVSO35BKなど) と上記の部品番号 (①~⑳) と部品名 (ワッシャーなど) をお知らせください。

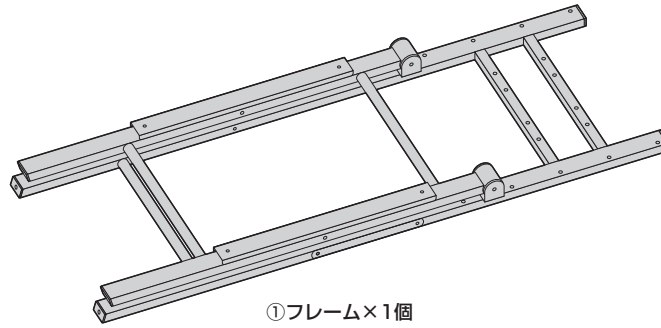

① フレーム×1個

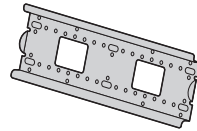

② プラケット×1枚



③ テレビプラケット
(左)
×1本



④ テレビプラケット
(右)
×1本

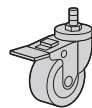

⑤ キャスター×4個



⑥ ノボボルト×2本



⑦ ワッシャー×4枚



⑧ ナット×4個



⑨ 六角レンチ (5mm) ×1本

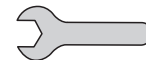

⑩ スパナ (11mm) ×1本

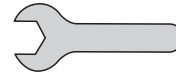

⑪ スパナ (14mm) ×1本

<使用ボルト類>

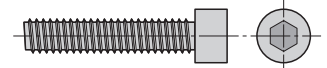

⑫ ボルトA×4本 (1/4"×32)

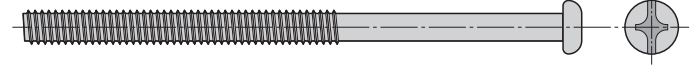

⑬ ボルトB×2本 (1/4"×102)

<テレビ取付け用ボルト類>

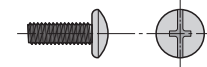

⑭ ボルトM-A×4本 (M4×12)

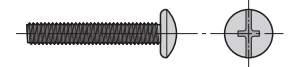

⑮ ボルトM-B×4本 (M4×25)

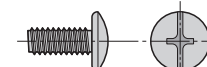

⑯ ボルトM-C×4本 (M5×12)

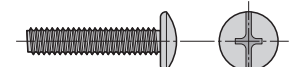

⑰ ボルトM-D×4本 (M5×25)

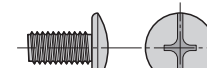

⑱ ボルトM-E×4本 (M6×12)

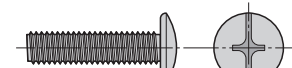

⑲ ボルトM-F×4本 (M6×25)

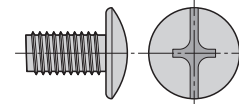

⑳ ボルトM-G×4本 (M8×15)

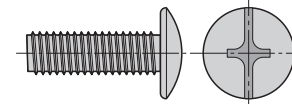

㉑ ボルトM-H×4本 (M8×25)



㉒ スプリング
ワッシャーM-I
×4枚



㉓ スプリング
ワッシャーM-J
×4枚



㉔ スプリング
ワッシャーM-K
×4枚



㉕ スプリング
ワッシャーM-L
×4枚



㉖ ワッシャーM-M
×4枚



㉗ ワッシャーM-N
×4枚

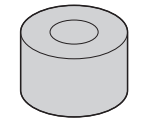

㉘ スペーサーM-O
×4個

※テレビの取付けに適した部品をご選定いただき、ご利用ください。

<注意>

指などを挟まないように十分ご注意ください。
組立て時のケガ等を防ぐために、手袋の着用をおすすめします。

<注意>

テレビを取付ける時に毛布などが必要です。
ご用意ください。

<注意>

テレビの取付けに適したボルトの長さは各テレビによって異なります。必ずテレビの取扱説明書や、メーカーへの問い合わせなどでご確認の上、取付けるボルトの長さを決めてください。

1. テレビにテレビブラケットを取付けます。

<注意>

ボルトが長すぎるとテレビを破損する場合があります。また、ボルトが短すぎるとテレビがしっかりと固定できず脱落する恐れがあります。取付けに適したボルトの長さは各テレビによって異なります。必ずテレビの取扱説明書や、メーカーへの問い合わせなどでご確認の上取付けるボルトの長さを決めてください。

<注意>

テレビに付属しているスタンド類は取外してください。スタンド類の取外し方法はテレビの取扱説明書をご参照ください。

<注意>

毛布などを下に敷き、テレビへの傷や破損に十分ご注意ください。

<テレビ取付け用ボルト類>

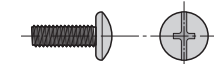

⑭ボルトM-A (M4×12)

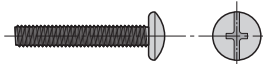

⑮ボルトM-B (M4×25)

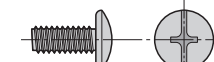

⑯ボルトM-C (M5×12)

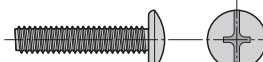

⑰ボルトM-D (M5×25)

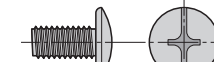

⑱ボルトM-E (M6×12)

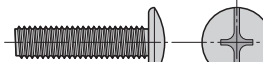

⑲ボルトM-F (M6×25)

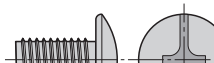

⑳ボルトM-G (M8×15)

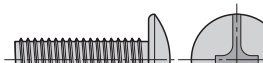

㉑ボルトM-H (M8×25)



㉒スプリング
ワッシャーM-I



㉓スプリング
ワッシャーM-J



㉔スプリング
ワッシャーM-K



㉕スプリング
ワッシャーM-L



㉖ワッシャーM-M



㉗ワッシャーM-N

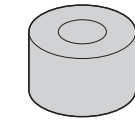

㉘スペーサーM-O

※テレビの取付けに適した部品をご選定いただき、ご利用ください。

<縦向きに取付ける場合>

③テレビブラケット (左)
※調節ノブが外側です。
※折り曲げてある方が下です。

⑭~⑳
ボルトM-A~M-H

調節ノブ

㉒~㉕
スプリングワッシャー
M-I~M-L

㉖~㉗
ワッシャーM-M~M-N

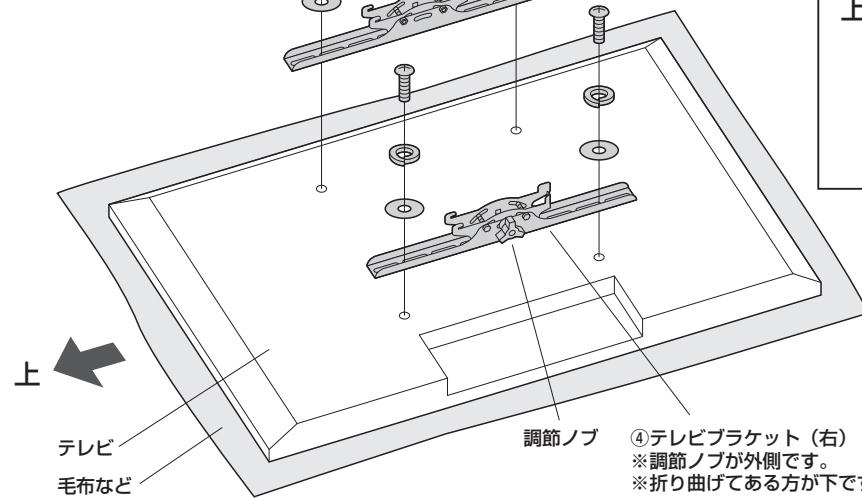

上

テレビ
毛布など

調節ノブ

④テレビブラケット (右)

※調節ノブが外側です。
※折り曲げてある方が下です。

ボルト選定時の注意

※付属のボルトが最後まで締まらない、またボルトが少ししか回っていないなど、ボルトが合わない場合は強度に十分ご注意ください。市販の適切なサイズのボルトをご用意ください。

<取付け穴断面図>

ボルト

テレビ本体

スプリングワッシャー (厚み約1~2mm)

ワッシャー (厚み約1.5mm)

テレビブラケット (厚み約2mm)

ボルトとスペーサーの長さを選ぶ際は、
ブラケットの厚み+ワッシャー、スプリングワッシャーの
厚みを加味してご用意ください。

<横向きに取付ける場合>

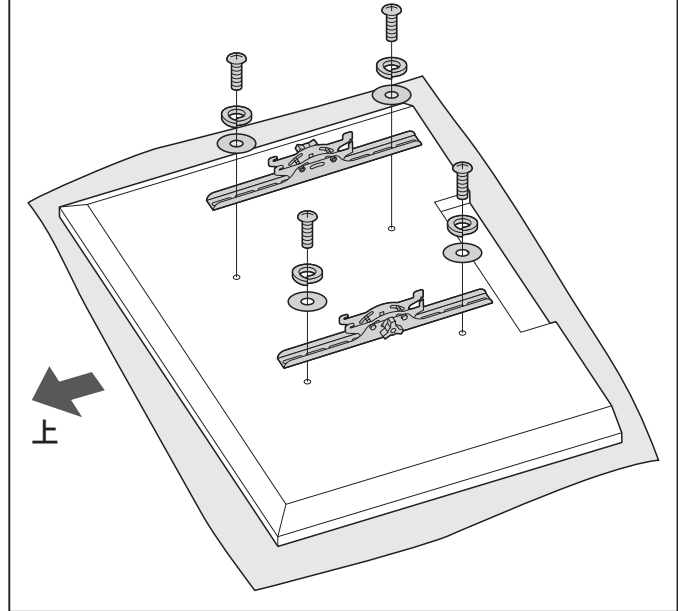

上

テレビの突起とテレビブラケットが干渉する場合



突起に干渉している



㉘スペーサーM-O

2. フレームを開きます。

① フレームの脚を開きます。

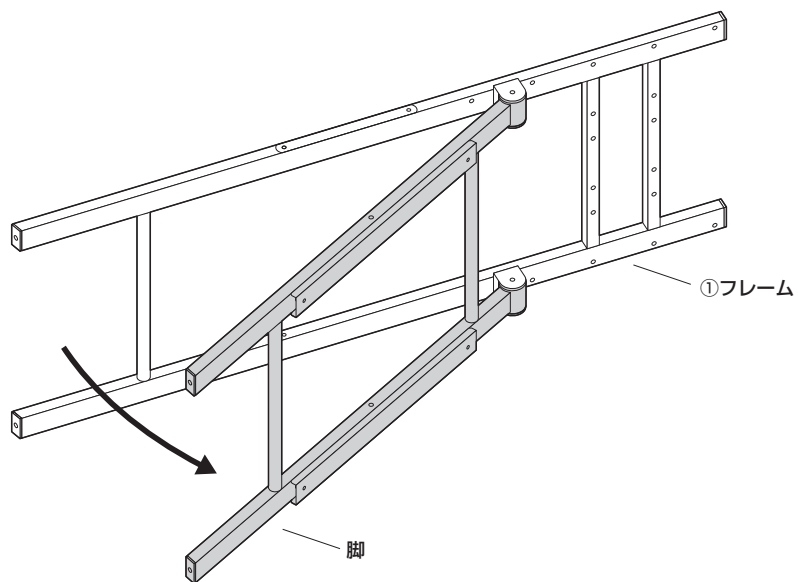

② 補強プレートを開いて、ノブボルトで固定します。

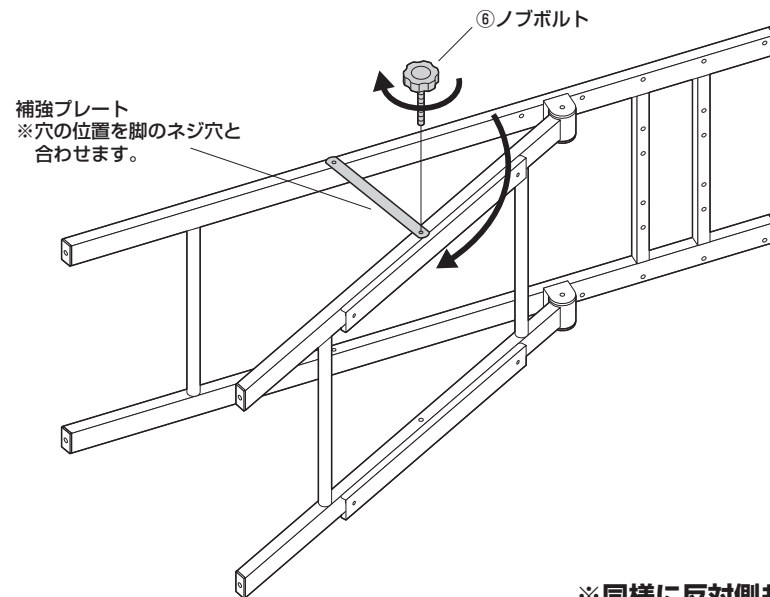

※同様に反対側も固定します。

3. キャスターを取付けます。

① ストッパーを下げて、キャスターをロックします。

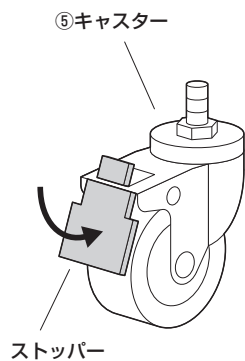

② キャスターを回して、フレームに取付けます。

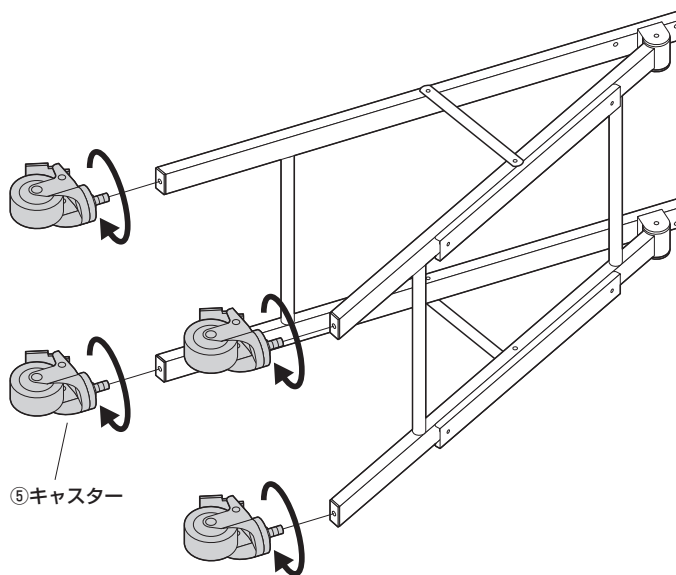

③ スパナ (14mm) で締め付けて、固定します。

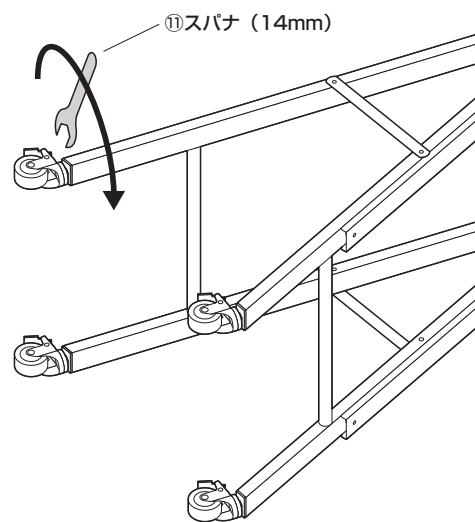

4. フレームを起こします。

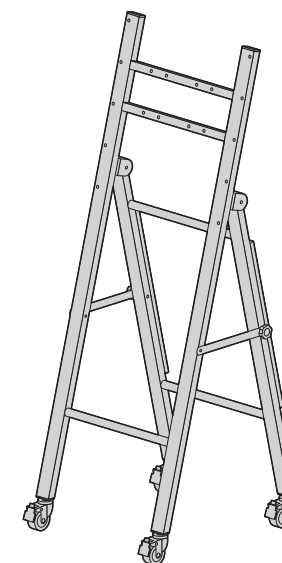

5. ブラケットを取付けます。

<使用ボルト類>

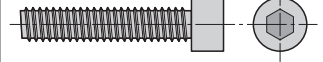

⑫ボルトA (1/4"×32)

②ブラケット
※任意の高さで取付けます。

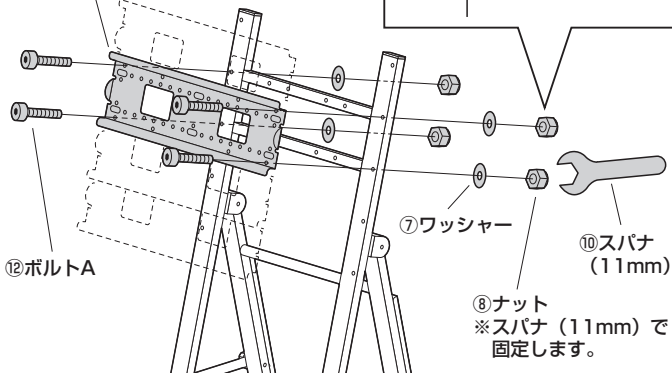

<横から見た図>

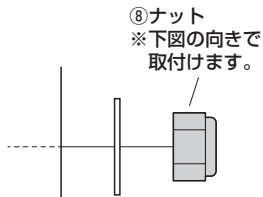

6. テレビを取付けます。

①テレビブラケットを引っ掛けます。

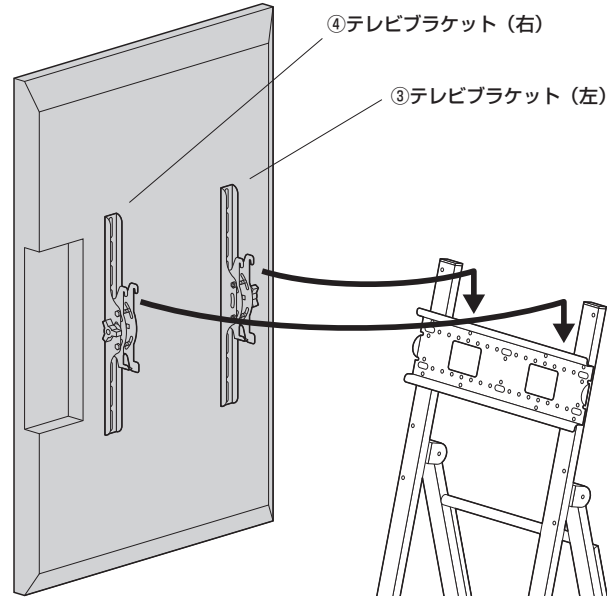

②ボルトBで固定します。

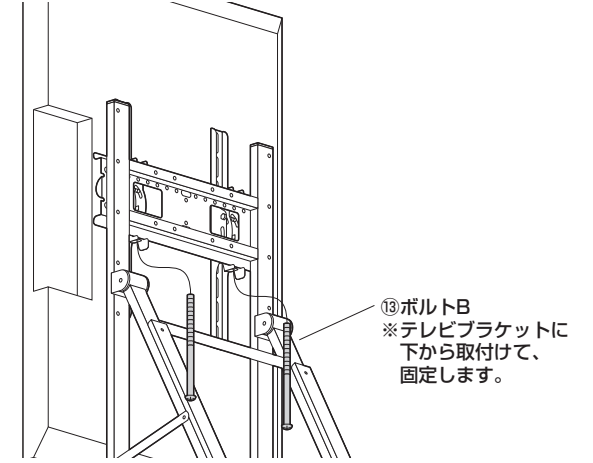

<使用ボルト類>

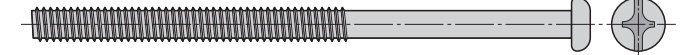

⑬ボルトB (1/4"×102)

7. ケーブルを通して完成です。

①ケーブルカバーを外します。

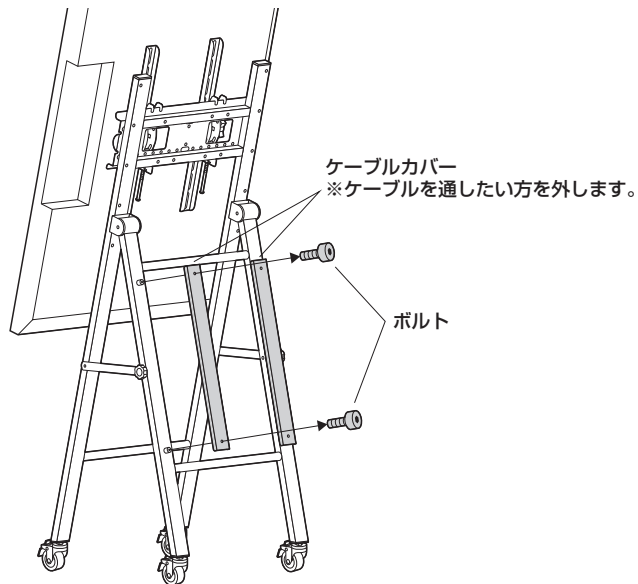

②ケーブルを通して、ケーブルカバーをかぶせます。

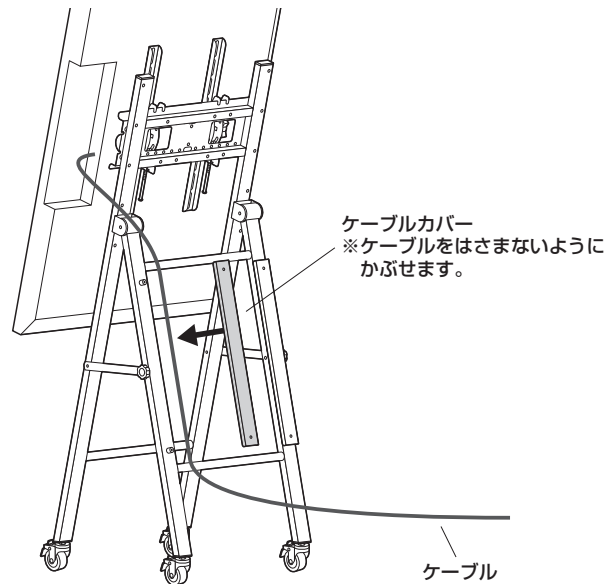

③ボルトで固定します。

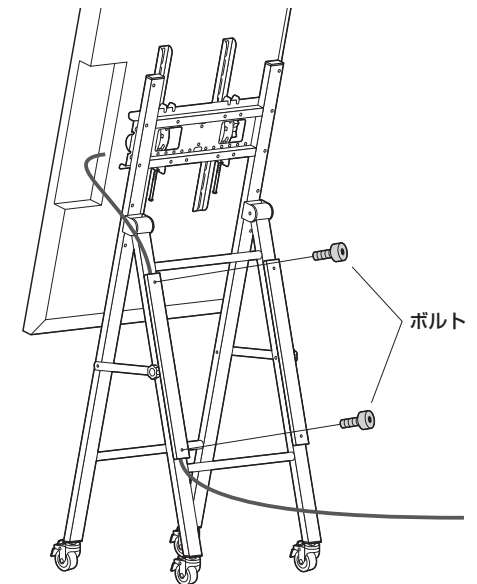

角度の調節方法

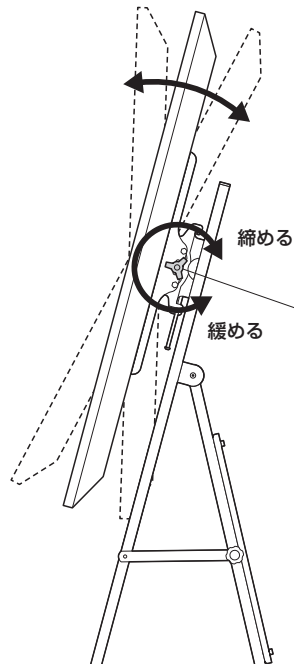

左右のノブボルトを緩めると、テレビの角度調節ができます。
※調節後はしっかりと締め付けて固定します。

移動時のご注意

移動する場合はキャスターのロックを解除してください。ロックを解除しないで移動させようとすると、キャスターが緩んで転倒し、ケガや破損の恐れがあります。

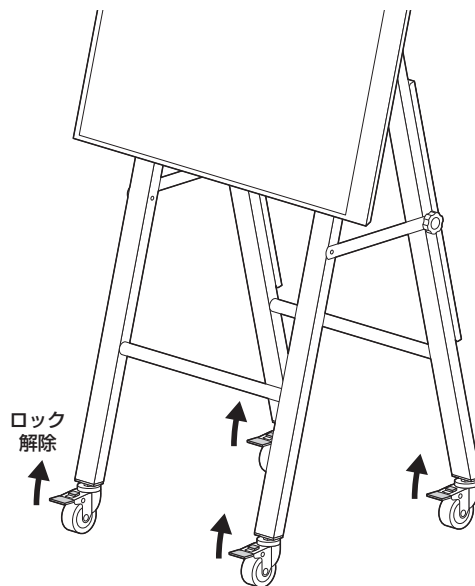

キャスターのメンテナンス方法

ご使用中にキャスターが緩む場合があります。定期的に増し締めを行ってください。

① ストッパーを上げて、キャスターのロックを解除します。

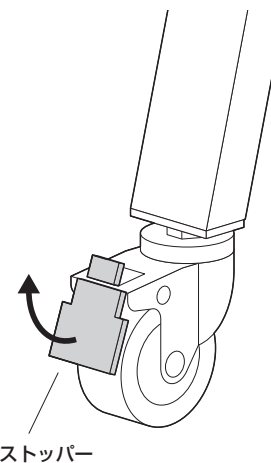

② キャスターのナット部分をスパナ（14mm）で締め付けます。

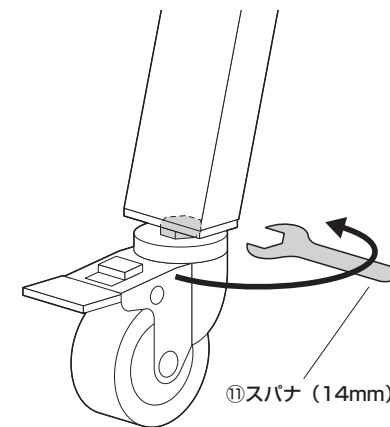

使用上のご注意

- 可動部分で指などをはさまない様に注意してください。
- 耐荷重を超えるテレビは取付けしないでください。
- 本製品を振動のある場所に設置しないでください。
- 用途以外で使用しないでください。
- 部品が外れたままで使用しないでください。
- ボルト・ネジ類がゆるんだまま使用しないでください。
- 本製品を分解・修理・加工・改造はしないでください。
- 本製品に強い振動や衝撃、無理な力を与えないでください。
- 本製品を高温・多湿となる場所や、ホコリや静電気、油煙の多い場所で使用・保管しないでください。
- 本製品を水などの液体で濡らさないでください。また、濡れた手で触れないでください。
- お子様には本製品や付属品を触れさせないでください。
- 本製品のお手入れをする場合には、ベンジンやシンナーなどの揮発性有機溶剤が含まれているものは使用しないでください。
- 本製品の故障、またはその使用によって生じた事故や直接、間接の損害については弊社はその責を負わないものとします。あらかじめご了承ください。