

# テレビスタンド(EEX-TVS027シリーズ)組立説明書

この度は、弊社製品をお求めいただきましてありがとうございました。  
本製品は組立式になっておりますので、下記の要領で組立ててください。  
パッキングケースの中には、下記の部品が入っています。

**組立説明書は組立て後も  
大切に保管してください。**

この製品を第三者に貸し出すときは、この説明書も共に  
貸し出し、よく読んでから使用するようご指導ください。

★用意していただくもの・・・  
毛布、プラスドライバー  
手袋（組立て時のケガ等を防ぐために着用することをお勧めします）

Ver1.0

## 完成図

200×200、200×300  
200×400  
300×100、300×200  
300×300、300×400  
400×100、400×200  
400×300、400×400  
のVESA規格に対応

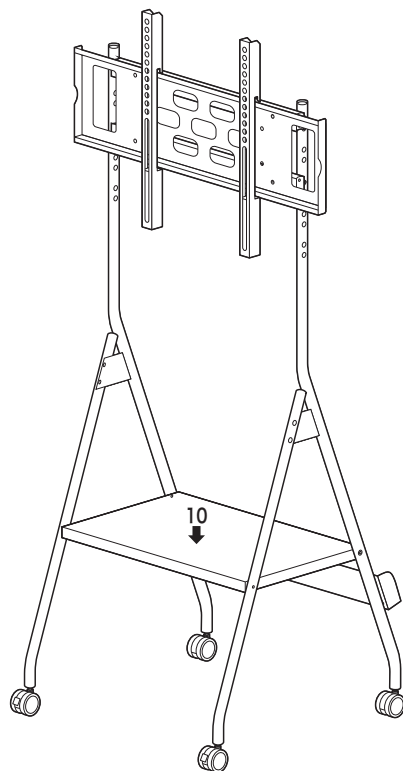

総耐荷重 50kg  
(テレビは40kgまで)  
※テレビと棚板に設置する機器を合わせて50kg以内でご使用ください。

<注意>  
本製品の組立て作業は必ず大人2人以上で行ってください。

<注意>  
指などを挟まないように十分ご注意ください。  
組立て時のケガ等を防ぐために、手袋の着用をお勧めします。

<注意>  
テレビを取付ける時に毛布、プラスドライバーが必要です。  
ご用意ください。

<注意>  
テレビの取付けに適したボルトの長さは各テレビによって異なります。  
必ずテレビの取扱説明書や、メーカーへの問い合わせなどで  
ご確認の上、取付けるボルトの長さを決めてください。

## 組立て部品

※部品の欠品や破損があった場合は、品番(EEX-TVS027WHなど)と下記の  
部品番号(①~⑫)と部品名(ワッシャーなど)をお知らせください。

### <使用ボルトセット>

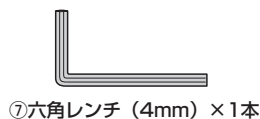
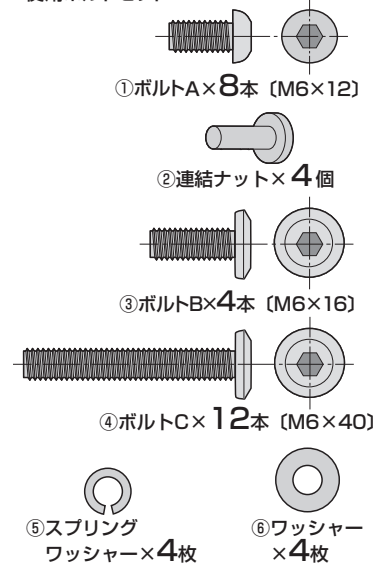

⑦六角レンチ (4mm) × 1本



⑧スパナ×1本



⑨キャスター  
(ストッパー無し)  
×2個



⑩キャスター  
(ストッパー付き)  
×2個

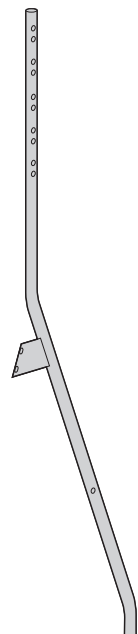

⑪サイドフレームA  
×2本

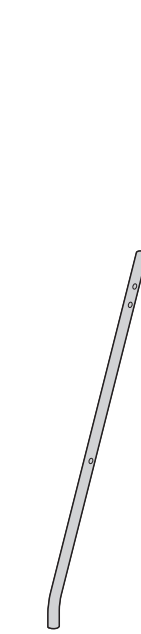

⑫サイドフレームB  
×2本

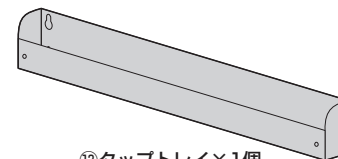

⑬タップトレイ×1個

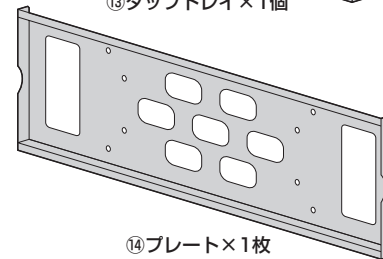

⑭プレート×1枚

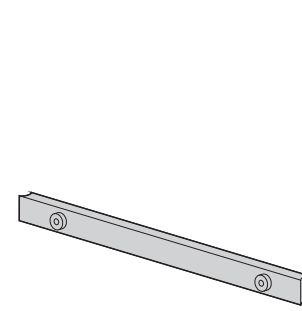

⑮リーンフォースメント×2本



⑯ブラケット×2個

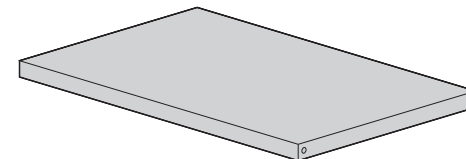

⑰棚板×1枚

### <テレビ取付け用ボルトセット>

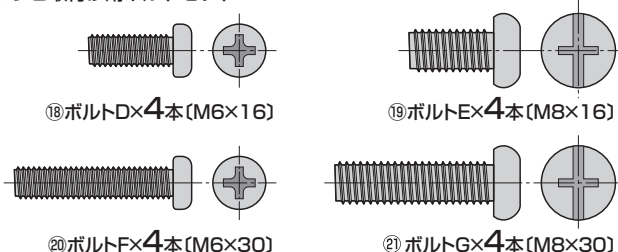

⑱ボルトD×4本 (M6×16)

⑲ボルトE×4本 (M8×16)

⑳ボルトF×4本 (M6×30)

㉑ボルトG×4本 (M8×30)

※テレビの取付けに適した部品を  
ご選定いただきご利用ください。

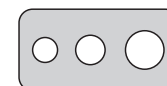

㉒ テレビ用ワッシャー×4枚

## 1. テレビの裏面にブラケットを取付けます。

※取付け可能なテレビの重量は40kgまでです。それ以上のテレビは絶対に取付けないでください。

### <注意>

ボルトが長すぎるとテレビを破損する場合があります。また、ボルトが短すぎるとテレビがしっかりと固定できず脱落する恐れがあります。取付けに適したボルトの長さは各テレビによって異なります。必ずテレビの取扱説明書や、メーカーへの問い合わせなどでご確認の上、適切な長さのボルトを使用してください。

※付属のボルトが最後まで締まらない、またボルトが少ししか回っていないなど、ボルトが合わない場合は、強度に十分ご注意の上、市販の適切なサイズのボルトをご用意ください。

### <注意>

毛布などを下に敷き、テレビへの傷や破損に十分ご注意ください。

### <注意>

テレビに付属しているスタンド類は取外してください。スタンド類の取外し方法はテレビの取扱説明書をご参照ください。

テレビ用ワッシャーの穴は使用するボルトに合った場所を使ってください。

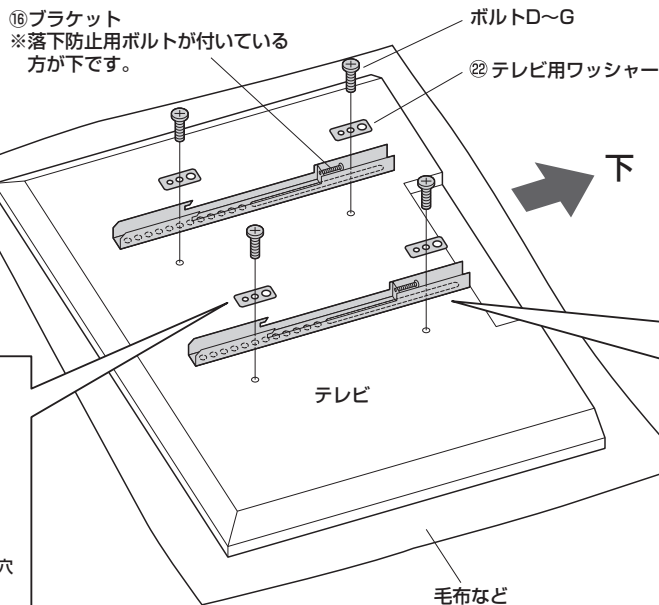
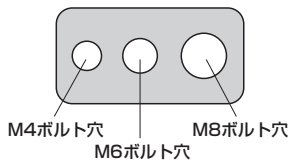

### ブラケット取付け位置の注意

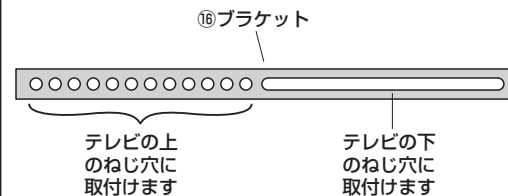

### ボルト選定時の注意

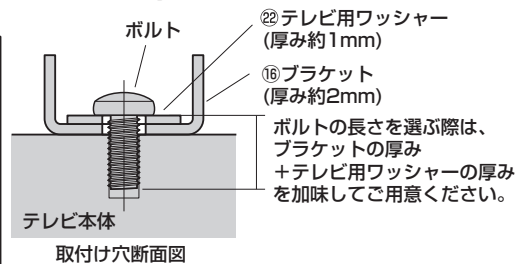

## 2. プレートにリーンフォースメントを取付けます。

### ① プレートにリーンフォースメントを取付けます。

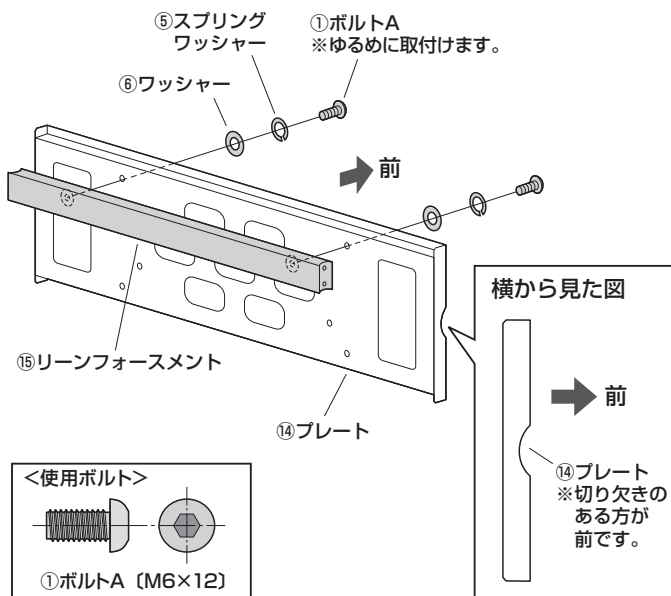

### ② もう片方のリーンフォースメントを取付けます。

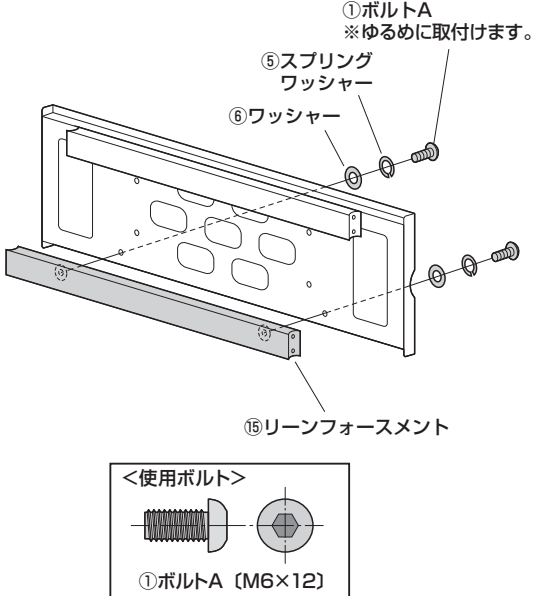

## 3. サイドフレームAにキャスター（ストッパー無し）を取付けます。

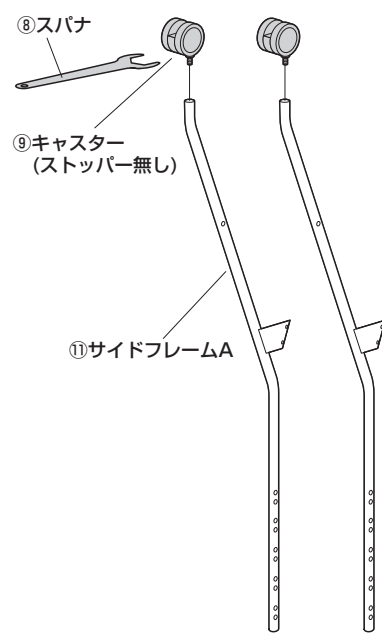

## 4. サイドフレームBにキャスター（ストッパー付き）を取付けます。

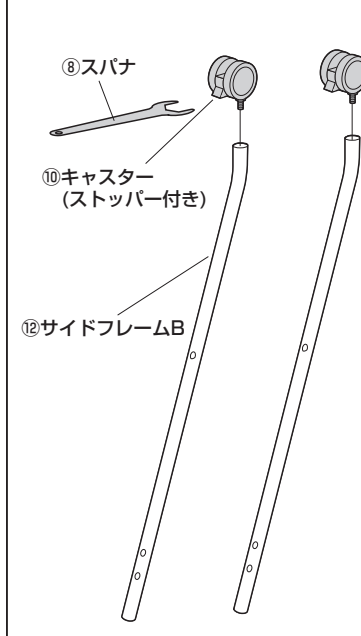

## 5. サイドフレームBにサイドフレームAを取付けます。

① サイドフレームBにサイドフレームAを差し込みます。

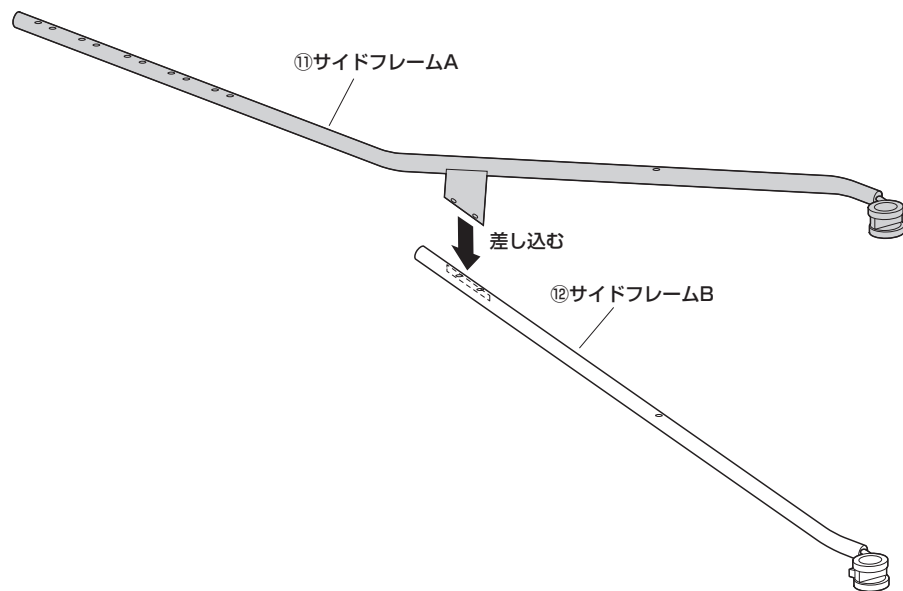

② ボルトBで固定します。

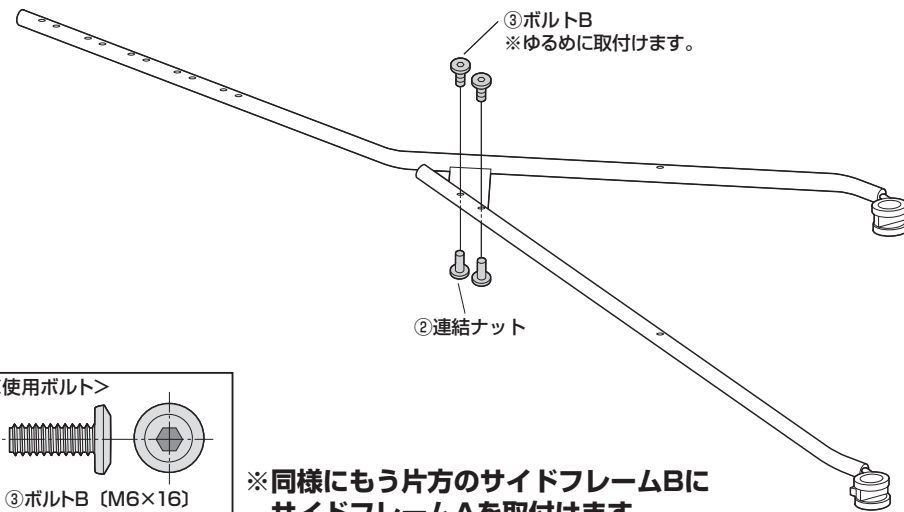

※同様にもう片方のサイドフレームBに  
サイドフレームAを取付けます。

## 6. サイドフレームA、サイドフレームBに棚板を取付けます。

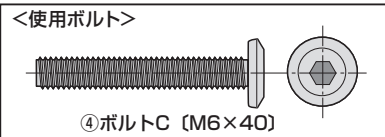
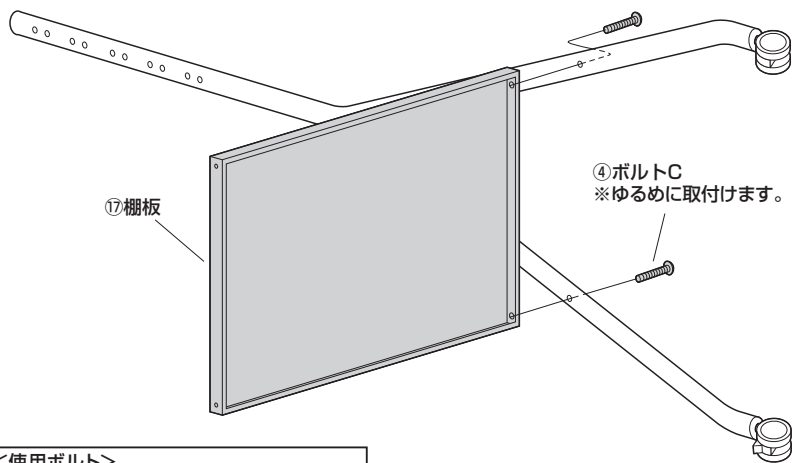

## 7. サイドフレームAの任意の高さにリーンフォースメントを取付けます。

※3段階の取付け位置があります。

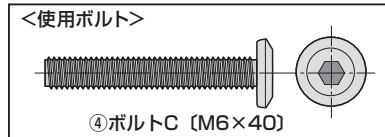
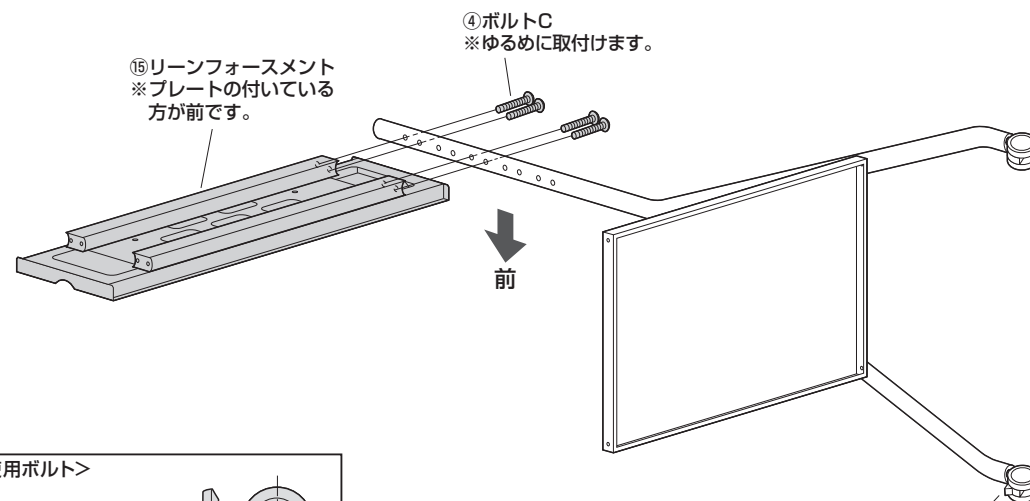

⑩ キャスター(ストッパー付き)  
※ストッパーのある方が前です。

## 8.もう片方のサイドフレームA、サイドフレームBを取付けます。

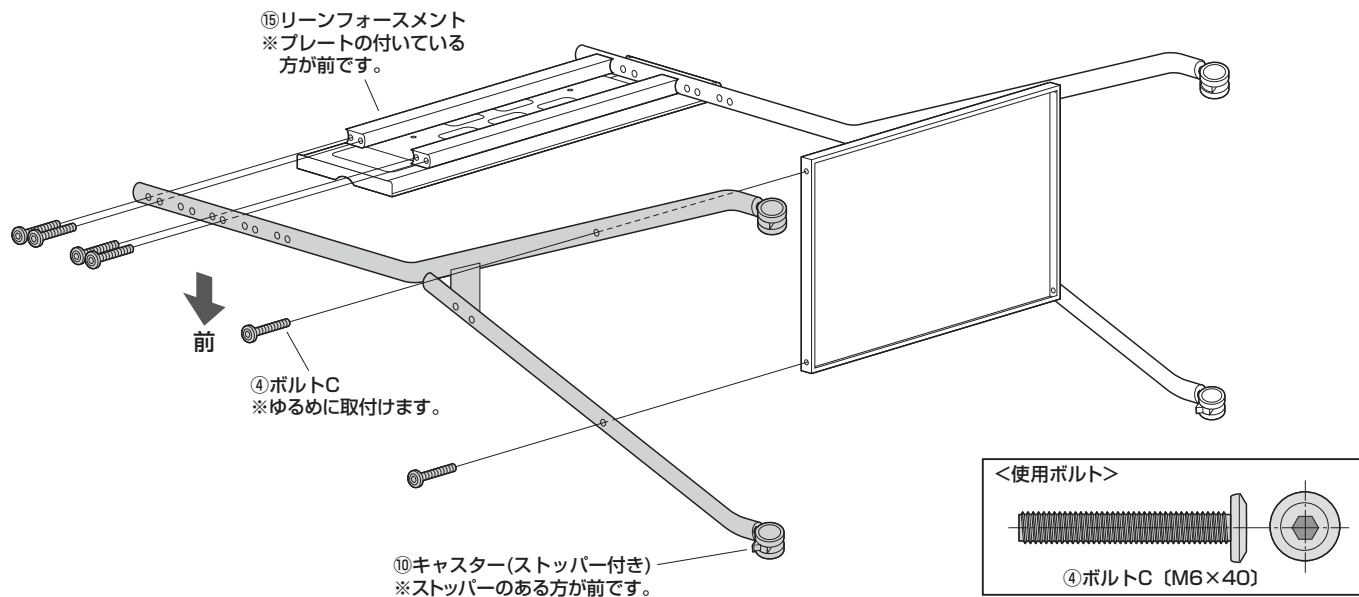

## 9.テレビスタンドを起こします。

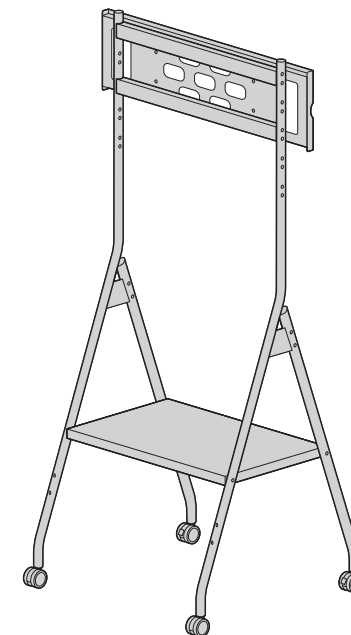

## 10.サイドフレームAにタップトレイを取付けます。

- ① サイドフレームAのタップトレイを取付ける位置にボルトAを取付けます。  
※上下どちらかに取付けます。

### 横から見た図

※ボルトAはフレームから5mm程度すき間をあけて取付けておきます。

5mm

① ボルトA

### <使用ボルト>

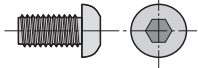

① ボルトA (M6×12)

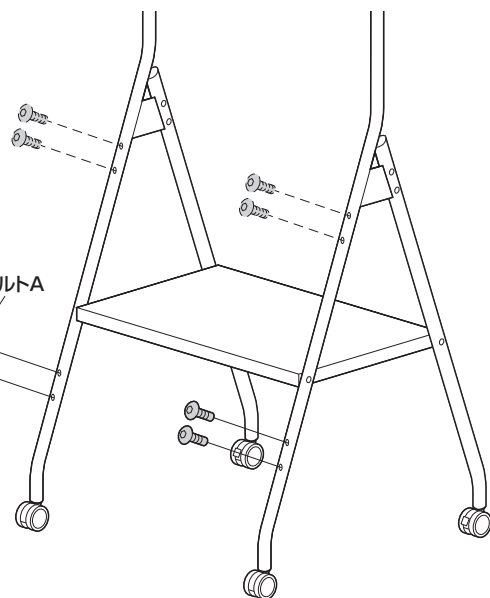

- ② サイドフレームAにタップトレイを引っ掛けます。  
※下記は下側に取付けた場合のイラストです。

ひっかける

⑬ タップトレイ

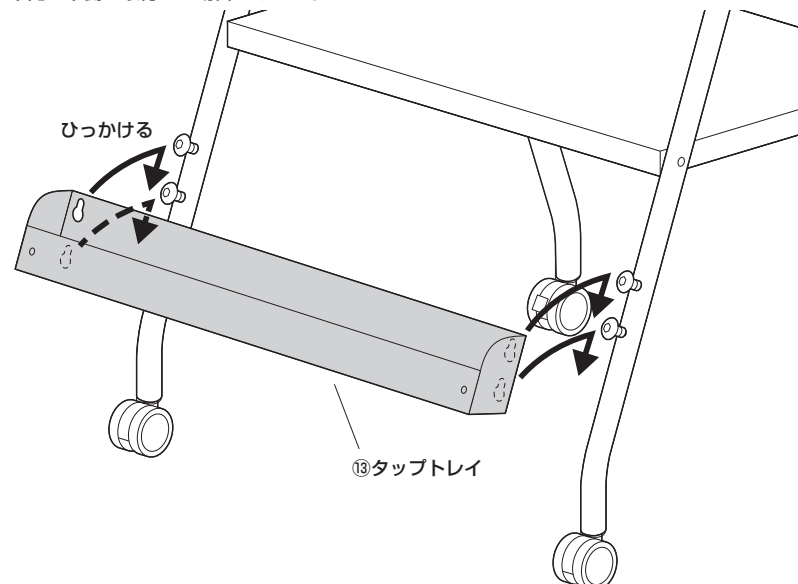

## 11.全てのボルトを締め込みます。

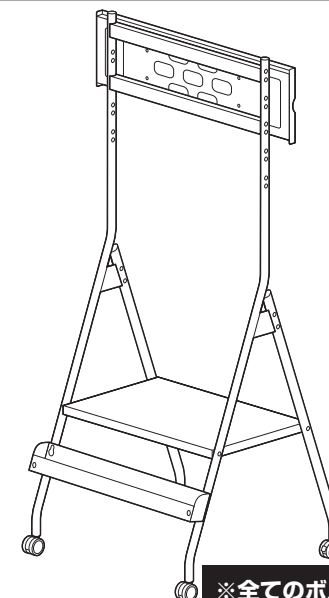

※全てのボルトを締め込みます。

## 12. プレートにブラケットを取付けて完成です。

① ブラケットの落下防止ボルトを緩めます。

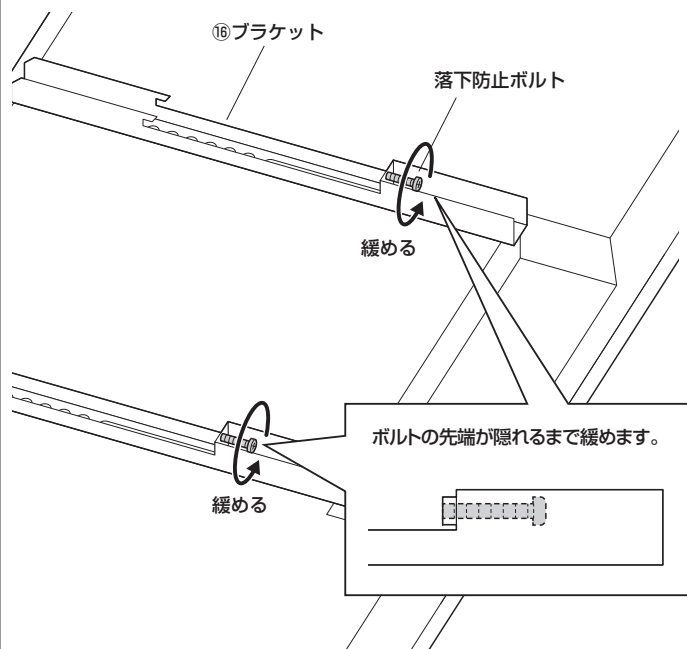

② プレートにブラケットを引っ掛けます。

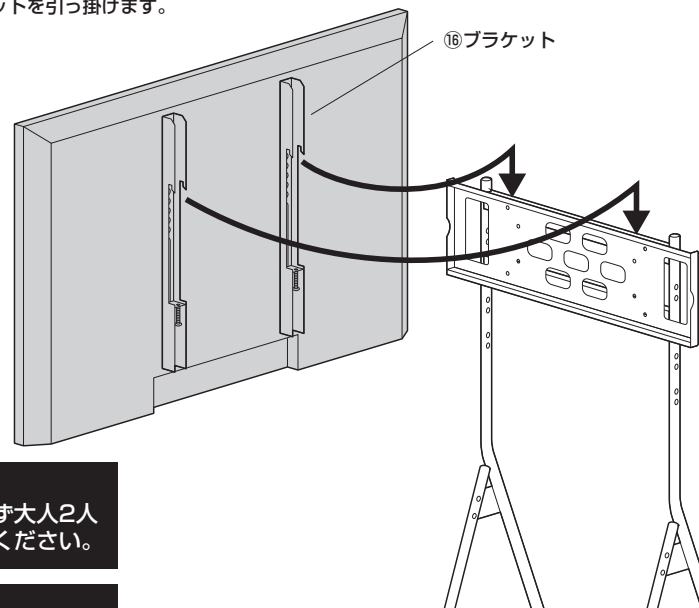

<注意>  
※この作業は必ず大人2人以上で行ってください。

<注意>  
※指などを挟まないように十分ご注意ください。

③ 落下防止ボルトを締め付けます。

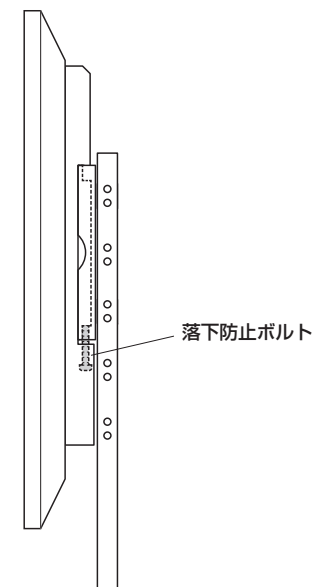

※同様にもう片方の落下防止ボルトも締め付けます。

### 製品に関するお問い合わせ

製品の品質管理には細心の注意を払っていますが、万一、不都合な点や製品に関するお問い合わせなどございましたら、お買い求めの販売店までお気軽にご相談ください。

CC/AD/TTD&C

山陽トランスポート有限公司  
店舗名: イーサプライ <https://www.esupply.co.jp>  
岡山県倉敷市児島神田町1861 TEL: 086-473-9152