

# 32~60型対応TVスタンド(EEX-TVS025シリーズ)組立説明書

この度は、弊社製品をお買求めいただきましてありがとうございました。  
本製品は組立式になっておりますので、下記の要領で組立ててください。  
パッキングケースの中には、下記の部品が入っています。

Ver.1.0

**組立説明書は大切に保管してください。**

この製品を第三者に貸し出すときは、この説明書も共に貸し出し、よく読んでから使用するようご指導ください。

<用意していただくもの>  
プラスドライバー、スパナ(12mm)、毛布など、  
手袋(組立て時のケガ等を防ぐために着用をおすすめします)

## 完成図

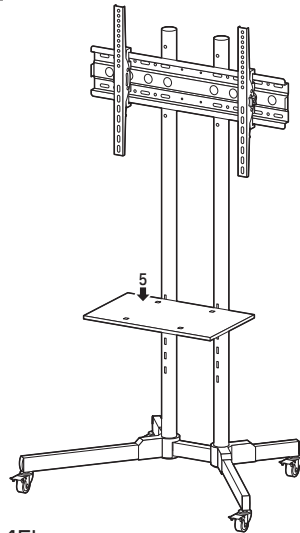

総耐荷重：45kg  
(40kg以下のテレビを取付け可能)

**<注意>**  
本製品の組立て作業は必ず大人2人以上で行ってください。

**<注意>**  
指などを挟まないように十分ご注意ください。  
組立て時のケガ等を防ぐために、手袋の着用をおすすめします。

**<注意>**  
本製品の組立には12mmのスパナが2本必要です。  
付属しているスパナは1本ですので、もう1本をご用意ください。

**<注意>**  
テレビを取付ける時に毛布などが必要です。  
ご注意ください。

**<注意>**  
テレビの取付けに適したボルトの長さは各テレビによって異なります。  
必ずテレビの取扱説明書や、メーカーへの問い合わせなどで確認の上、  
取付けるボルトの長さを決めてください。

## 組立て部品

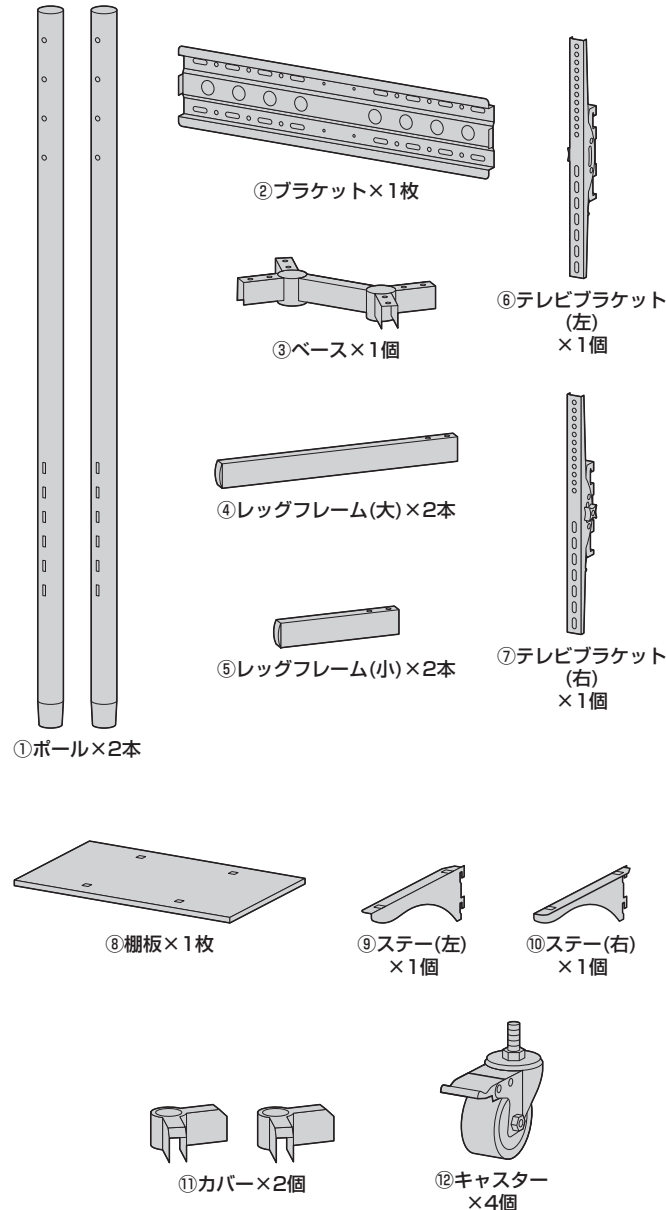

## <使用ボルト類>

### <A>



⑬スパナA (12・14mm) ×1本



⑭六角レンチA (8mm) ×1本

### <B>

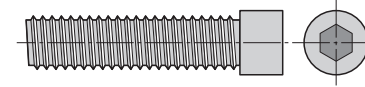

⑮ボルトB×2本 (M10×40)

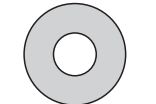

⑯ワッシャーB×2枚

### <C>

※使用しません。

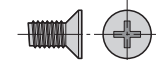

⑰ボルトC×4本 (M5×8)

### <H>

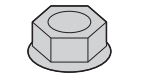

⑳ナットH×12個

### <I>

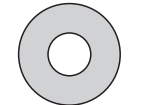

㉑ワッシャーI×18枚  
※うち6枚は予備

### <J・K>

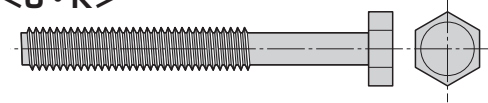

㉒ボルトJK×12本 (M8×65)

## <テレビ取付け用ボルト類>

### <D>



⑲スペーサーD×4個

### <E>

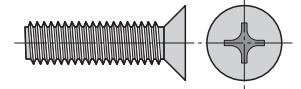

⑲ボルトE×4本 (M8×25)

### <F>

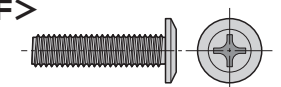

⑳ボルトF-A×4本 (M6×25)

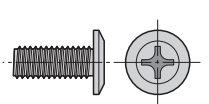

㉑ボルトF-B×4本 (M6×15)

### <G>

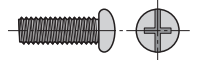

㉒ボルトG-A×4本 (M5×15)

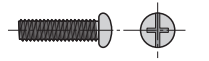

㉓ボルトG-B×4本 (M4×15)



㉔ワッシャーG×4枚

※部品の欠品や破損があった場合は、品番 (EEX-TVS025など) と上記の部品番号 (①~㉔) と部品名 (カバーなど) をお知らせください。

# 1. テレビにテレビブラケットを取付けます。

## <注意>

ボルトが長すぎるとテレビを破損する場合があります。また、ボルトが短すぎるとテレビがしっかりと固定できず脱落する恐れがあります。取付けに適したボルトの長さは各テレビによって異なります。必ずテレビの取扱説明書や、メーカーへの問い合わせなどでご確認の上、取付けるボルトの長さを決めてください。

## <注意>

テレビに付属しているスタンド類は取外してください。スタンド類の取外し方法はテレビの取扱説明書をご参照ください。

## <注意>

毛布などを下に敷き、テレビへの傷や破損に十分ご注意ください。

### <テレビ取付け用ボルト類>

#### <D>



18 スペースーD

#### <E>

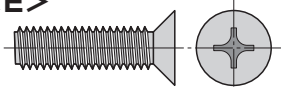

19 ボルトE (M8×25)

#### <F>

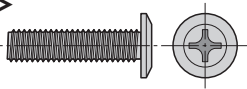

20 ボルトF-A (M6×25)

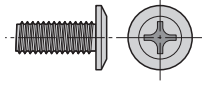

21 ボルトF-B (M6×15)

#### <G>

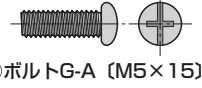

22 ボルトG-A (M5×15)

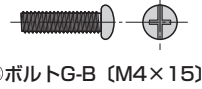

23 ボルトG-B (M4×15)

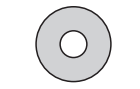

24 ワッシャーG

### ボルト選定時の注意

※付属のボルトが最後まで締まらない、またボルトが少ししか回っていないなど、ボルトが合わない場合は、強度に十分ご注意ください。市販の適切なサイズのボルトをご用意ください。

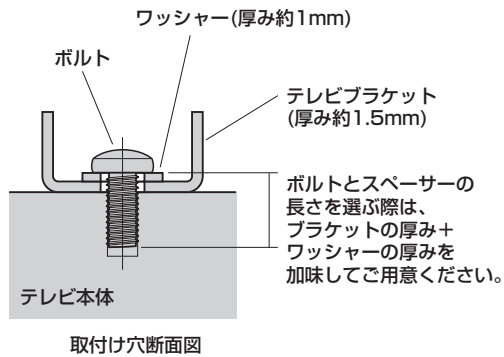

### ボルト穴部分にくぼみがある場合

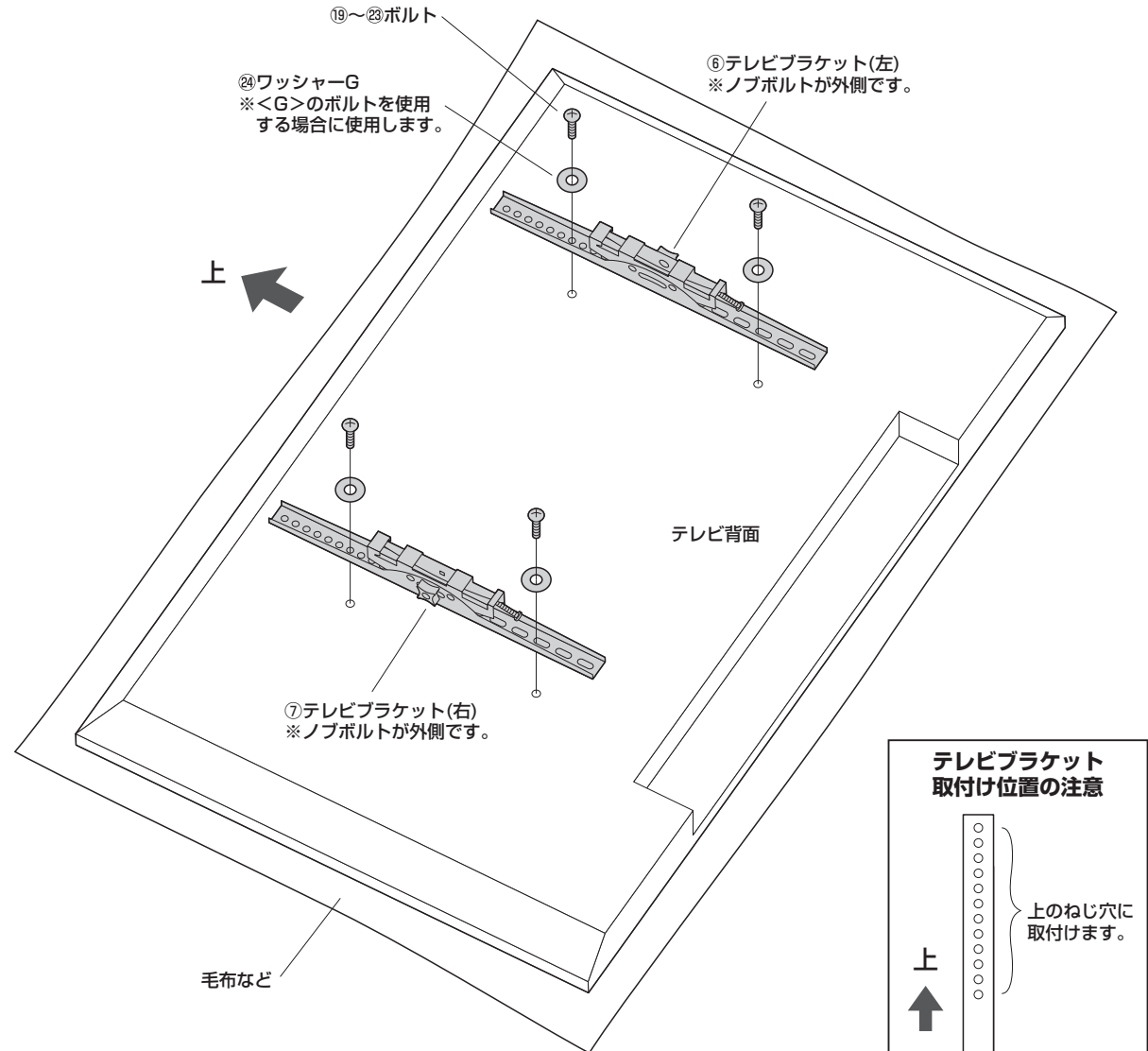
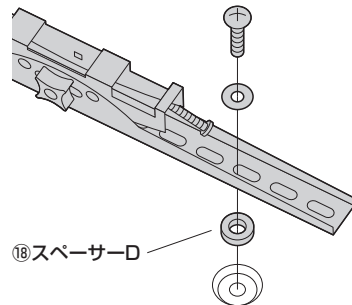

### テレビブラケット取付け位置の注意

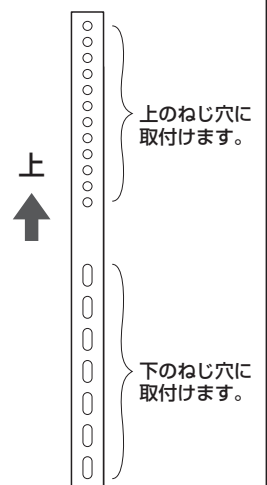

## 2. ベースにレッグフレーム(小)を取付けます。

①ボルトJKにワッシャーを通し、ベースに差し込みます。

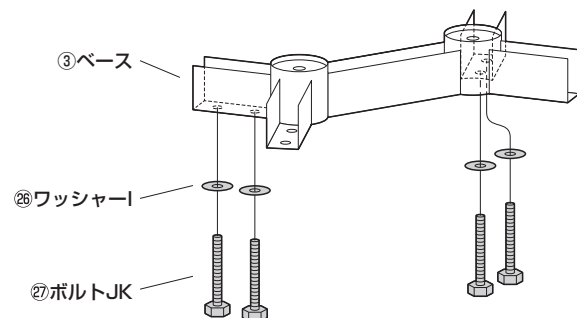

②レッグフレーム(小)を差し込み、ナットHで取付けます。

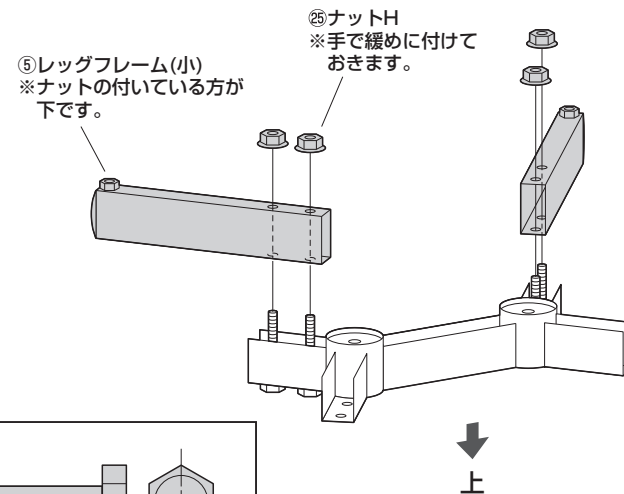

<H>



②⑤ナットH

<I>

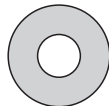

②⑥ワッシャー

<J・K>

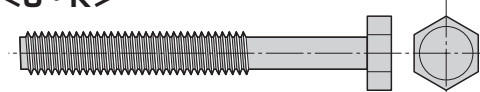

②⑦ボルトJK (M8×65)

## 3. レッグフレーム(大)を取付けます。

①ボルトJKにワッシャーを通し、ベースに差し込みます。

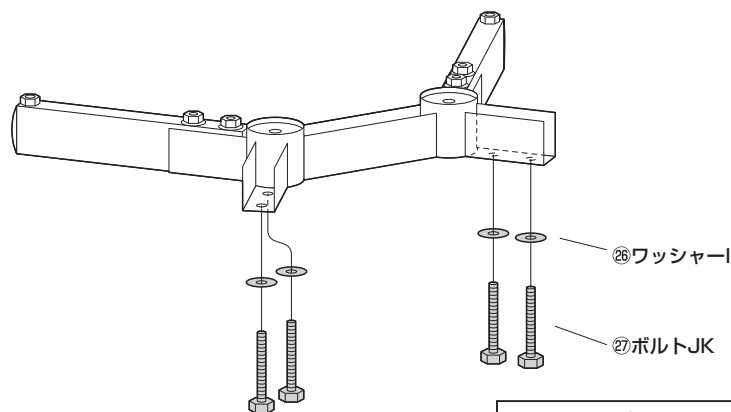

②レッグフレーム(大)を差し込み、ナットHで取付けます。

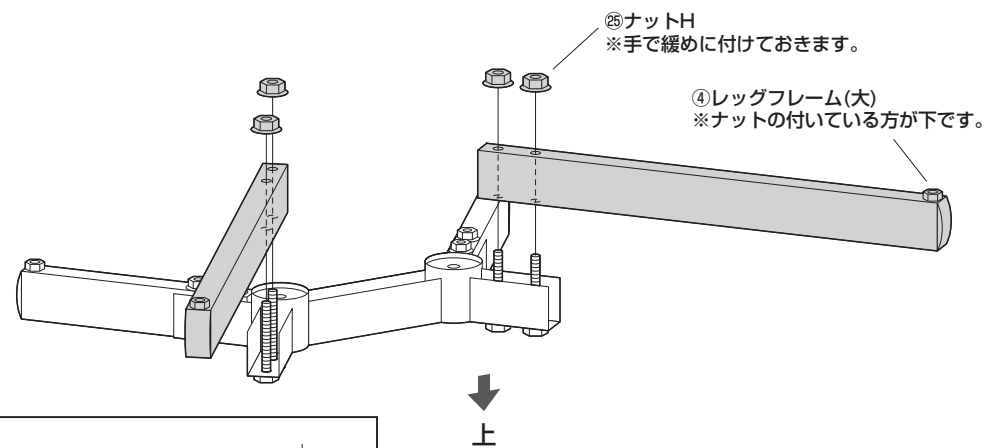

<H>



②⑤ナットH

<I>

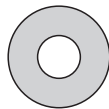

②⑥ワッシャー

<J・K>

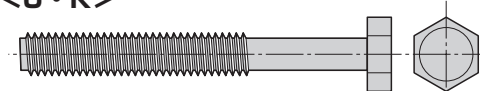

②⑦ボルトJK (M8×65)

#### 4. レッグフレームのナットを締め付けます。

##### <注意>

12mmのスパナが2本必要です。  
付属しているスパナは1本ですので、  
もう1本をご用意ください。

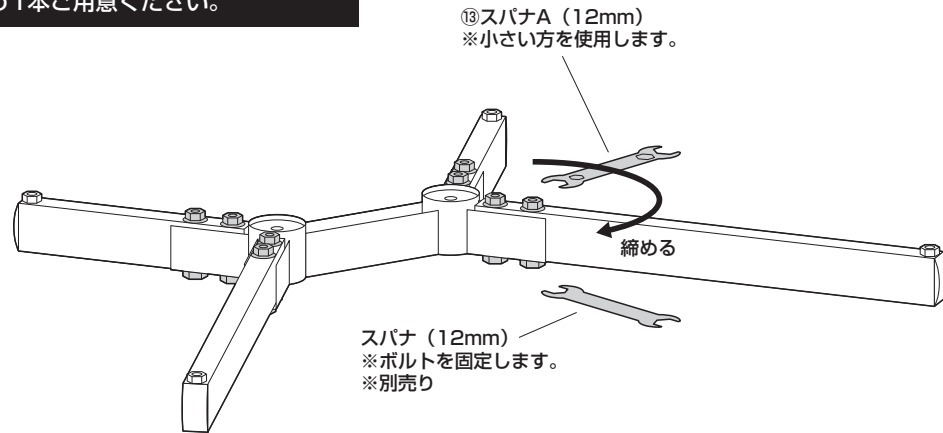

#### 5. キャスターのストッパーをロックします。

##### <注意>

指などを挟まないように  
十分ご注意ください。

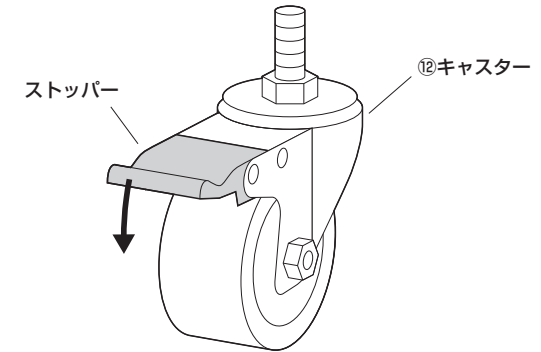

※同様に残りのキャスターもストッパーをロックします。

#### 6. レッグフレームにキャスターを取付けます。

①キャスターを矢印の方向に回して取付けます。

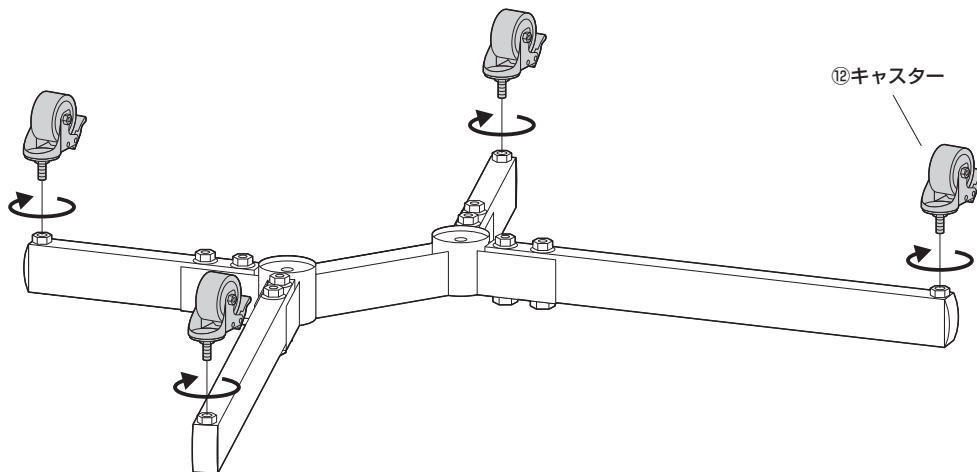

②スパナAでしっかりと締め付けて固定します。

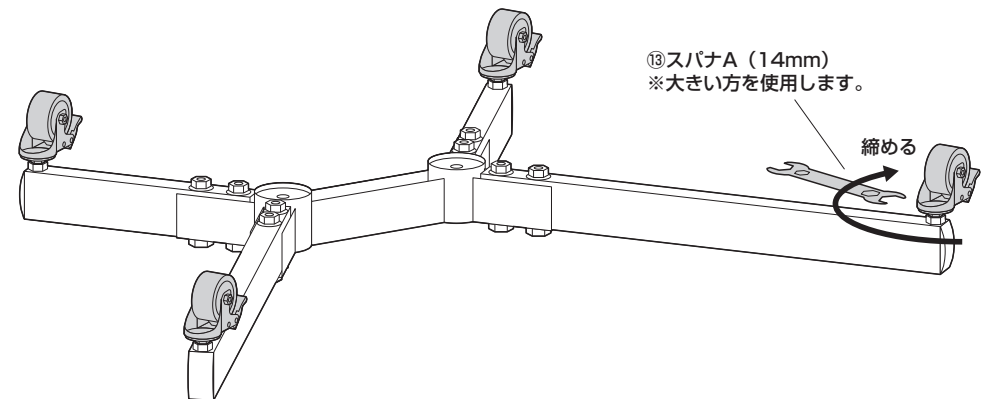

### 7. レッグフレームをひっくり返し、カバーを取付けます。

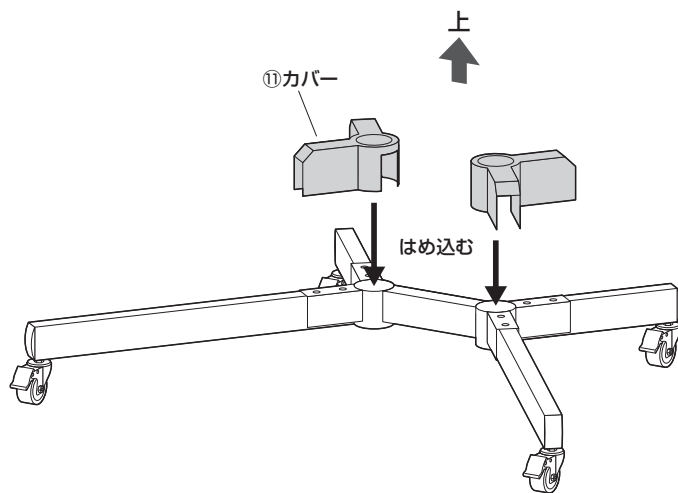

### 8. ポールを取付けます。

①レッグフレームにポールを差し込みます。

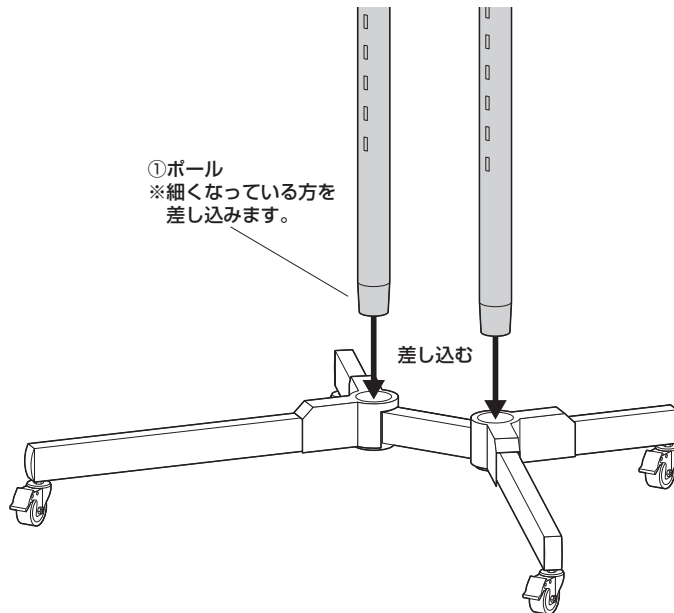

②ボルトBにワッシャーBを通してポールに取付けます。

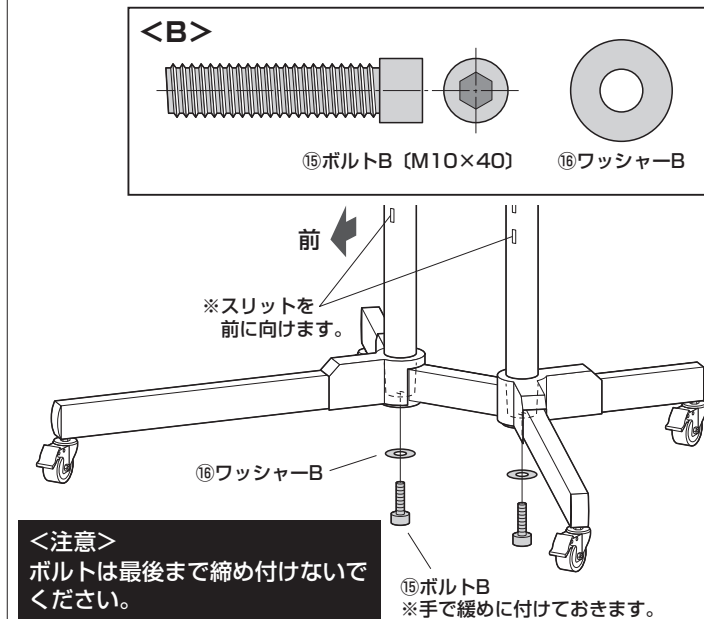

### 9. ポールにブラケットを取付けます。

<注意>  
この作業は必ず大人2人以上で行ってください。

<注意>  
ボルトは最後まで締め付けしないでください。

<前から見た図>

下図の長穴を使用します。

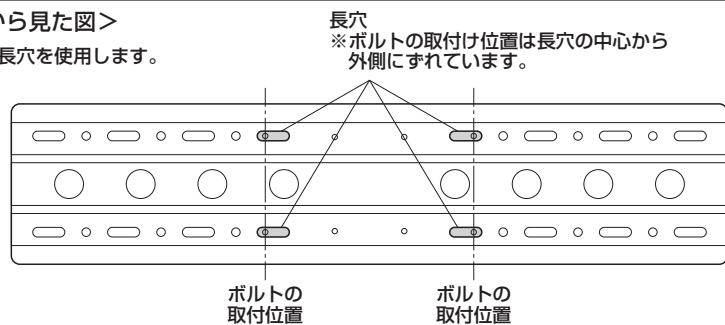

②ブラケット ※任意の高さに取付けます。

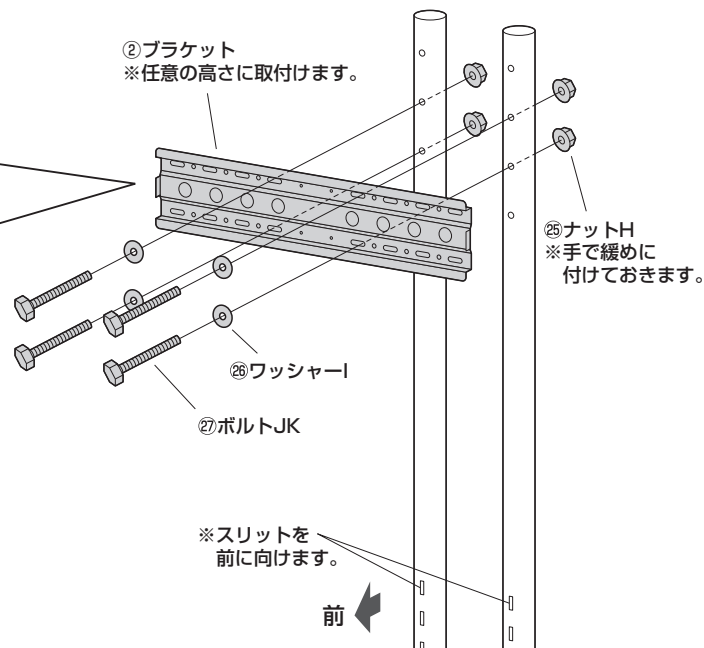

<H>



②ナットH

<I>

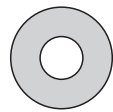

⑯ワッシャーI

<J・K>

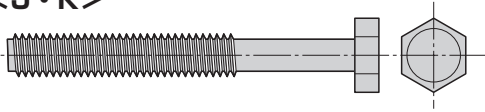

⑰ボルトJK (M8×65)

### 10. 棚板にステーを取付けます。

⑩ステー(右) ※ツメのある方が後・内側です。

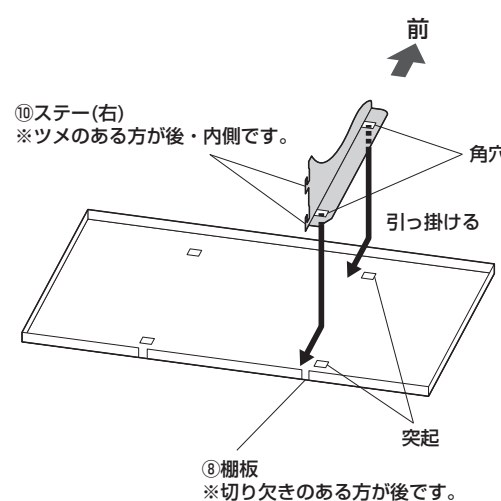

※同様にステー(左)も取付けます。

## 11. ポールに棚板を取付けます。

①ステアーを押さえながら棚板を起こします。

動画で  
チェック



<下から見た図>

ステアーが動いて外れないように  
指で押さえながら起こします。

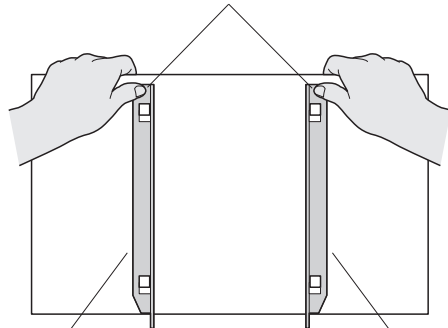

⑨ステアー(左)

⑩ステアー(右)

前  
↑

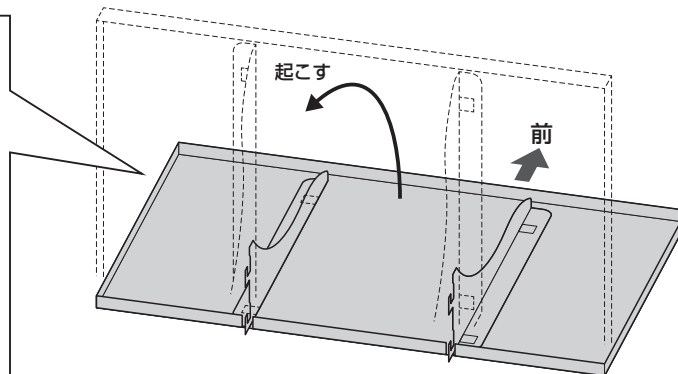

②ポールのスリットにステアーのツメを引っ掛けます。

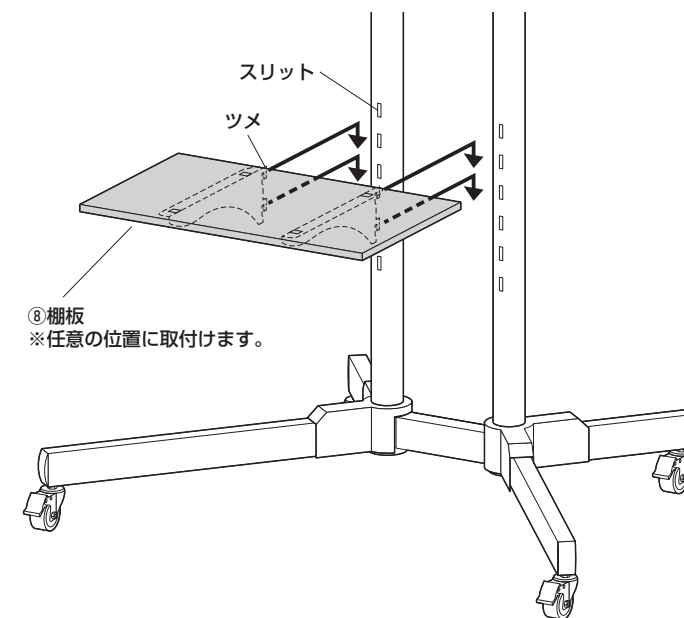

## 12. ブラケットのナットを締め付けます。

<注意>

12mmのスパナが2本必要です。  
付属しているスパナは1本ですので、  
もう1本ご用意ください。

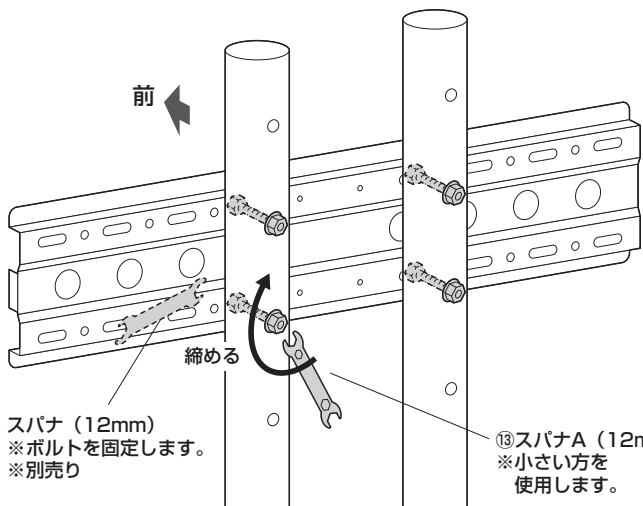

## 13. ポールのボルトを締め付けます。

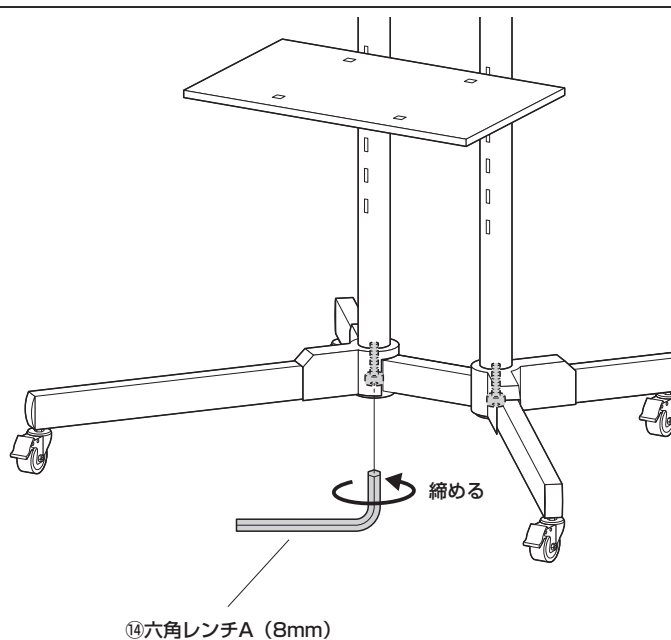

## 14. テレビブラケットの落下防止ボルトを緩めます。

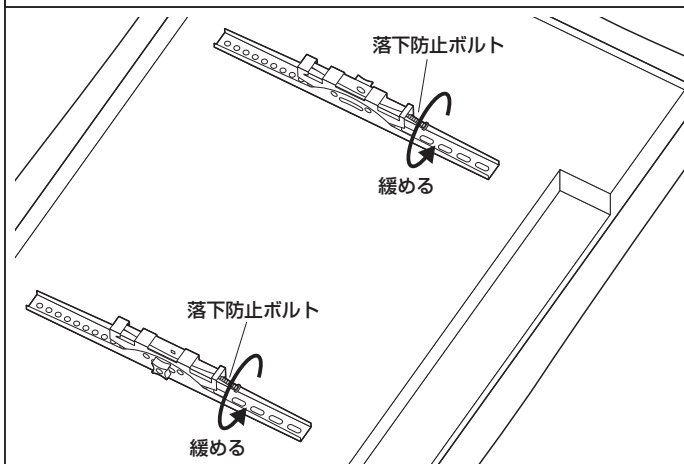

<横から見た図>

落下防止ボルトが20mm以上出るまで  
緩めます。

20mm

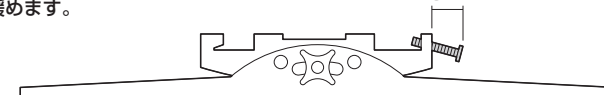



## 15. ブラケットにテレビを取付けて、完成です。

① ブラケットにテレビブラケットを引っ掛けます。

<注意>

この作業は必ず大人2人以上で行ってください。

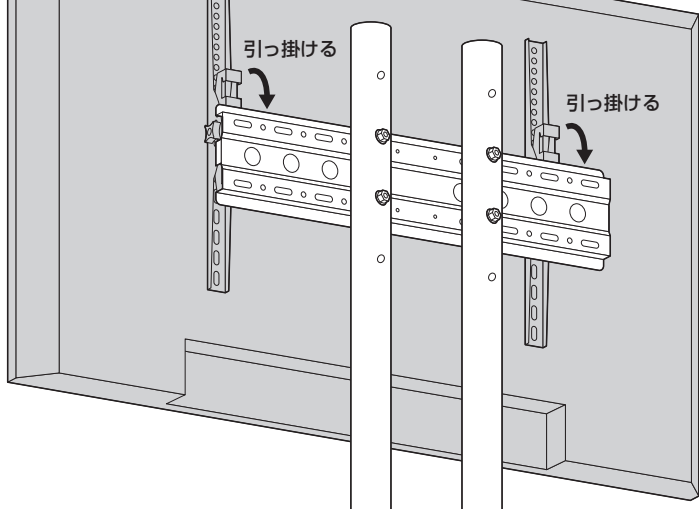

② 落下防止ボルトを締め付けます。

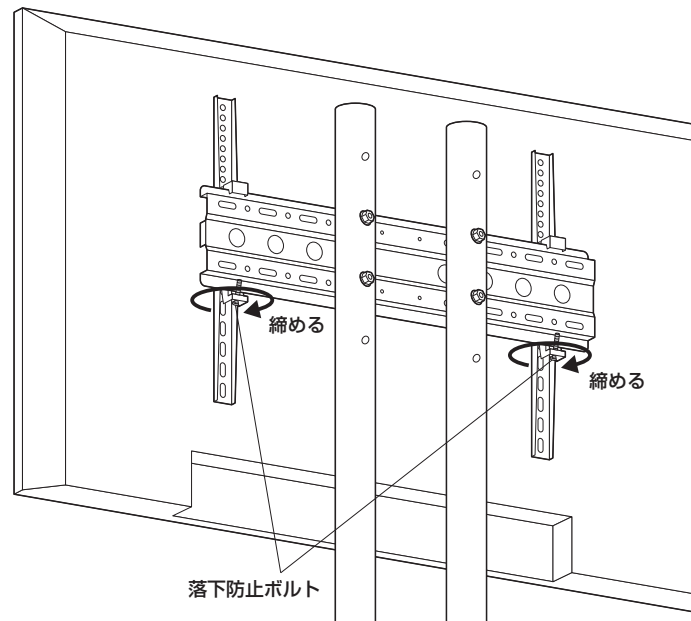

## テレビの角度調節方法

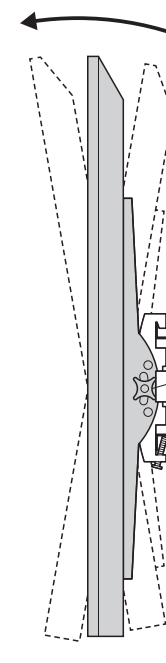

左右のノブボルトを緩めると、テレビの角度調節ができます。  
※調節後はしっかりと締め付けて固定します。

## 使用上のご注意

移動する場合はキャスターのロックを解除してください。

ロックを解除しないで移動させようとすると、キャスターが緩んで転倒し、ケガや破損の恐れがあります。

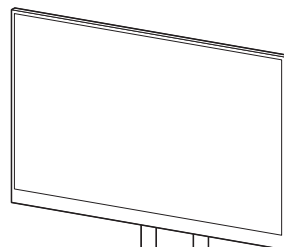

② 移動

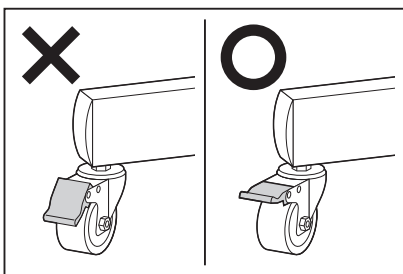

① ロック解除

## キャスターのメンテナンス方法

ご使用中にキャスターが緩む場合があります。定期的につき締めを行ってください。

① キャスターのロックを解除します。

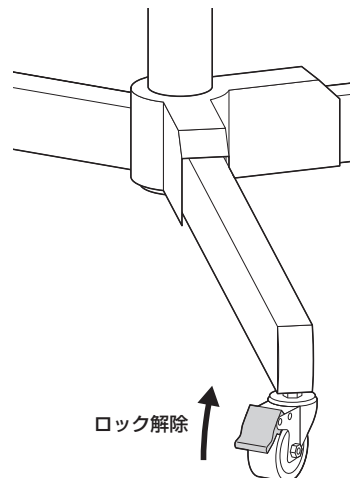

② キャスターのナット部をスパナで締め付けます。

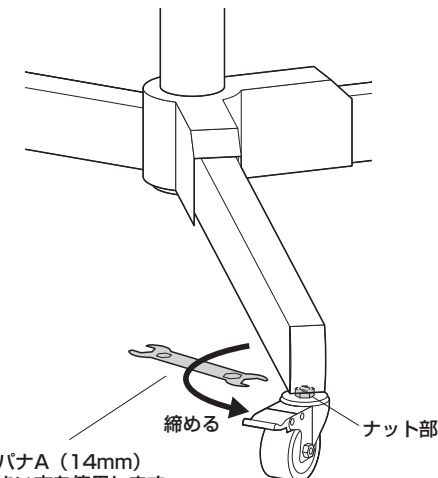

③ スパナA (14mm)  
※大きい方を使用します。