

# 70~120型対応TVスタンド(EEX-TVS024シリーズ)組立説明書

この度は、弊社製品をお買求めいただきましてありがとうございました。  
本製品は組立式になっておりますので、下記の要領で組立ててください。  
パッキングケースの中には、下記の部品が入っています。

Ver.1.0

**組立説明書は大切に保管してください。**

この製品を第三者に貸し出すときは、この説明書も共に貸し出し、よく読んでから使用するようご指導ください。

<用意していただくもの>  
手袋(組立て時のケガ等を防ぐために着用をお勧めします)  
プラスドライバー、毛布

## 完成図

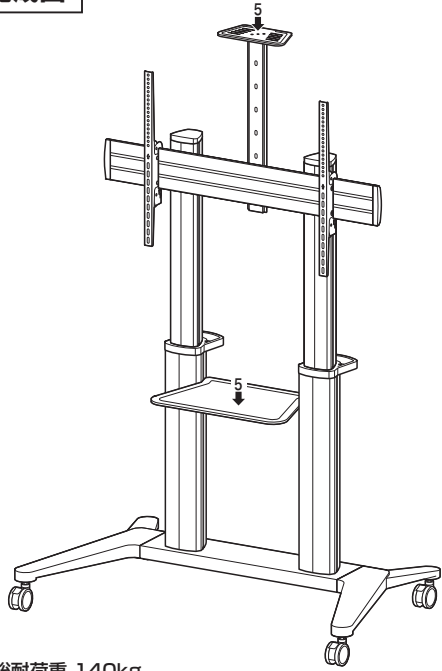

総耐荷重 140kg  
(ディスプレイは70型~120型程度の設置を想定)

## 組立て部品

※部品の欠品や破損があった場合は、品番(EEX-TVS024WHなど)と下記の部品番号(①~⑭)と部品名(ケーブルカバーPなど)をお知らせください。

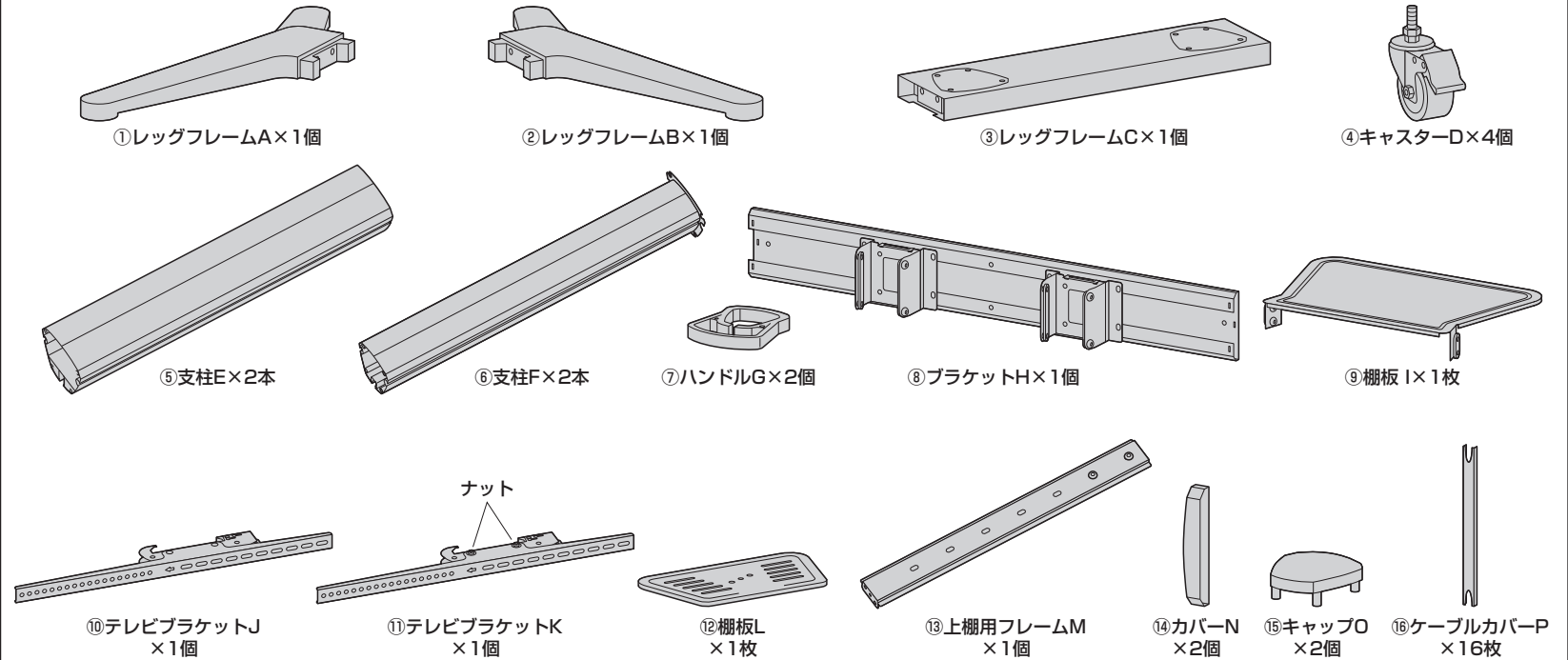

### <使用ボルト類>

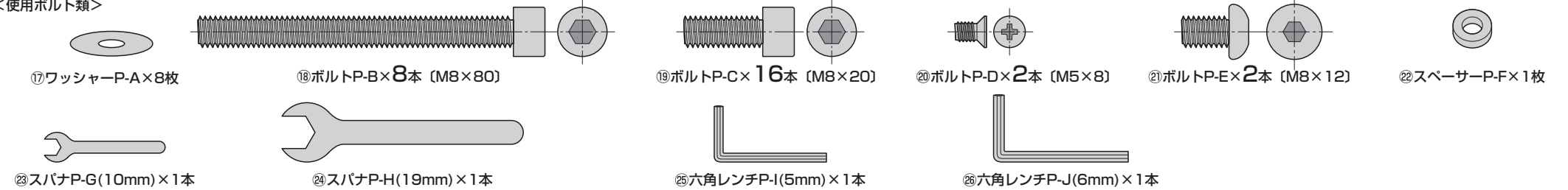

### <テレビ取付け用ボルト類>

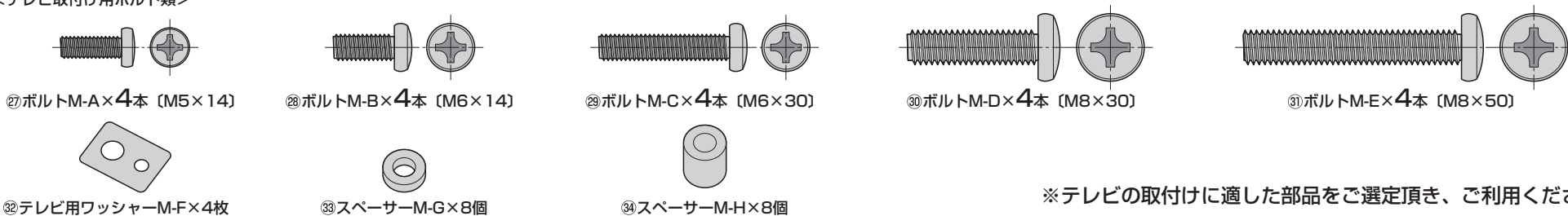

※テレビの取付けに適した部品をご選定頂き、ご利用ください。

# 1. テレビにテレビブラケットを取付けます。

## <注意>

テレビに付属しているスタンド類は取外してください。スタンド類の取外し方法はテレビの取扱説明書をご参照ください。

## <注意>

毛布などを下に敷き、テレビへの傷や破損に十分ご注意ください。

## <注意>

ボルトが長すぎるとテレビを破損する場合があります。また、ボルトが短すぎるとテレビがしっかりと固定できず脱落する恐れがあります。取付けに適したボルトの長さは各テレビによって異なります。必ずテレビの取扱説明書や、メーカーへの問い合わせなどでご確認の上、取付けるボルトの長さを決めてください。

テレビ用ワッシャーM-Fの穴は使用するボルトに合った場所を使ってください。

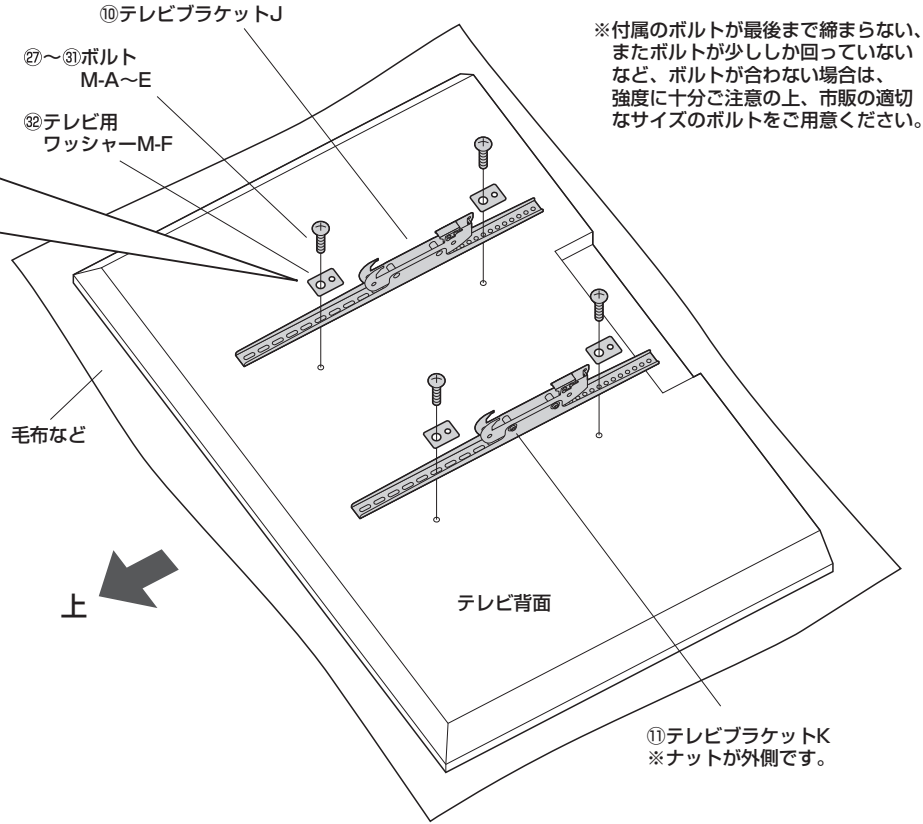
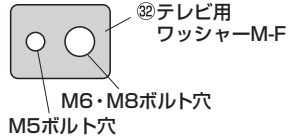

## テレビブラケット取付け位置の注意

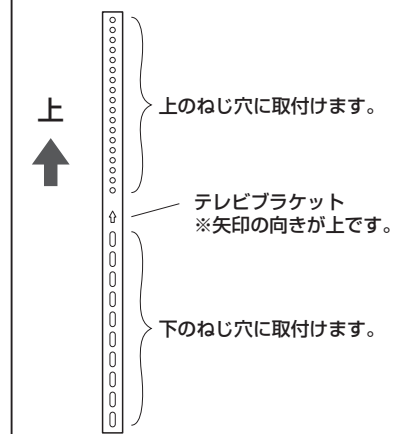

## ボルト穴部分にくぼみがある場合

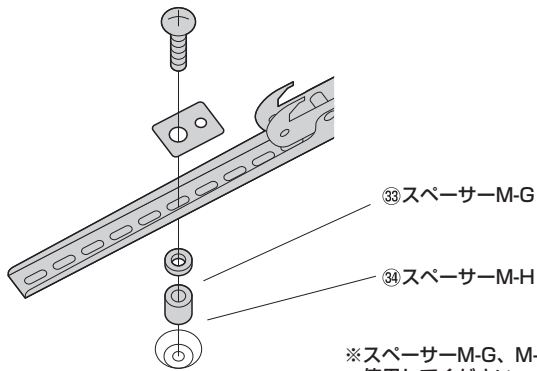

※スパースーM-G、M-Hを使用してください。  
※複数のスパースーを組み合わせて使用することができます。

## テレビの突起とテレビブラケットが干渉する場合

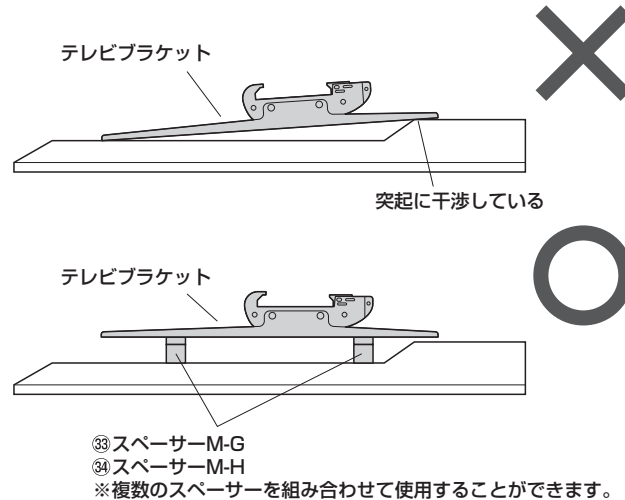

## ボルト選定時の注意

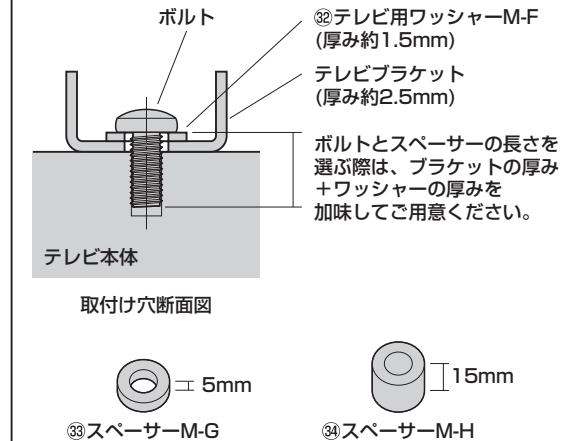

## 2. レッグフレーム C にレッグフレーム B を取付けます。

①レッグフレームCにレッグフレームBを差し込み、2本のボルトP-Cで取付けます。

**<注意>**  
指などを挟まないように  
十分ご注意ください。

①9ボルトP-C  
※六角レンチP-J(6mm)で締め付けます。  
※ゆるめに取付けます。

後  
←

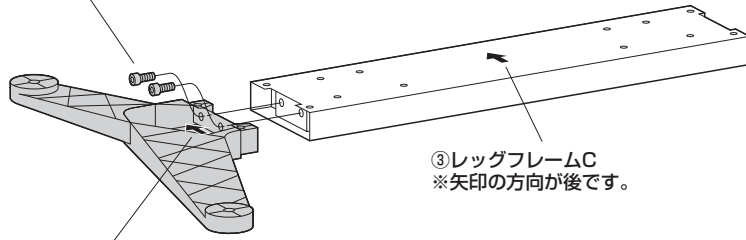

②レッグフレームB  
※矢印の方向が後です。

③レッグフレームC  
※矢印の方向が後です。

<使用ボルト>

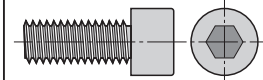

①9ボルトP-C (M8×20)

②2本のボルトP-Cでしっかりと固定します。

①9ボルトP-C  
※六角レンチP-J(6mm)で締め付けます。

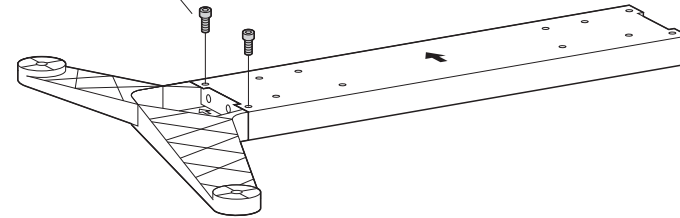

※最後に全てのボルトP-Cをしっかりと締め込みます。

<使用ボルト>

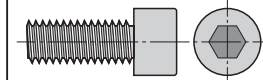

①9ボルトP-C (M8×20)

## 3. レッグフレーム A を取付けます。

①レッグフレームCにレッグフレームAを差し込み、2本のボルトP-Cで取付けます。

**<注意>**  
指などを挟まないように  
十分ご注意ください。

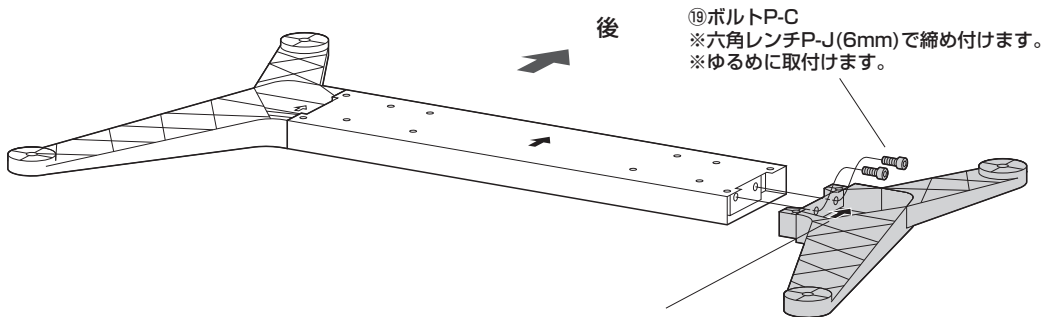

後  
←

①9ボルトP-C  
※六角レンチP-J(6mm)で締め付けます。  
※ゆるめに取付けます。

①レッグフレームA  
※矢印の方向が後です。

<使用ボルト>

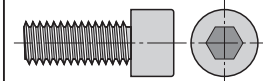

①9ボルトP-C (M8×20)

②2本のボルトP-Cでしっかりと固定します。

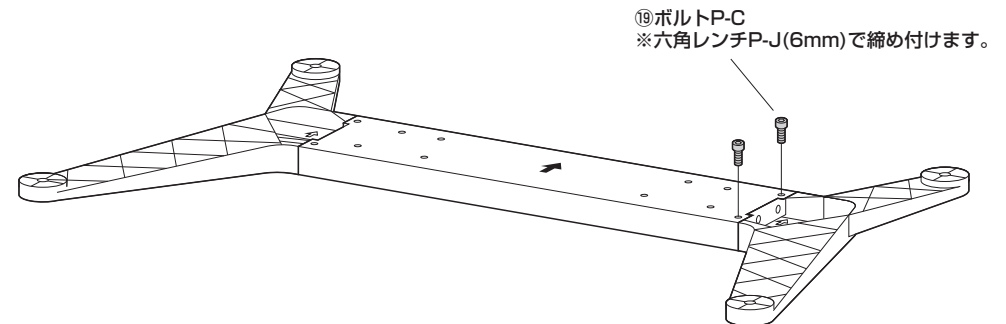

①9ボルトP-C  
※六角レンチP-J(6mm)で締め付けます。

※最後に全てのボルトP-Cをしっかりと締め込みます。

<使用ボルト>

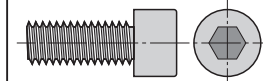

①9ボルトP-C (M8×20)

4. キャスター D のストッパーをロックします。

<注意>  
指などを挟まないように十分ご注意ください。

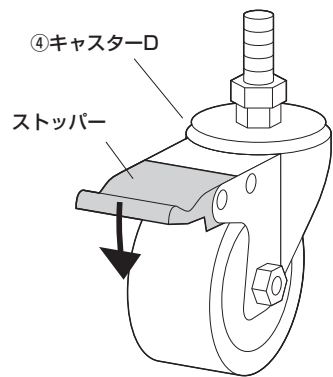

※同様に残りの3個のキャスターDのストッパーもロックしておきます。

5. キャスター D のナットを一番下まで下げます。

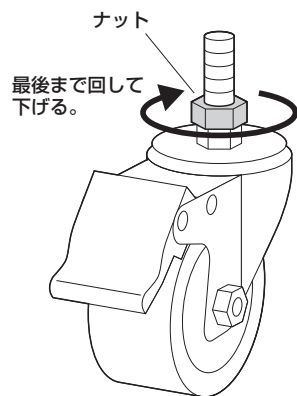

※同様に残りの3個のキャスターDのナットも下げておきます。

6. レッグフレームにキャスター D を取付けます。

①キャスターDを矢印の方向に回して取付けます。

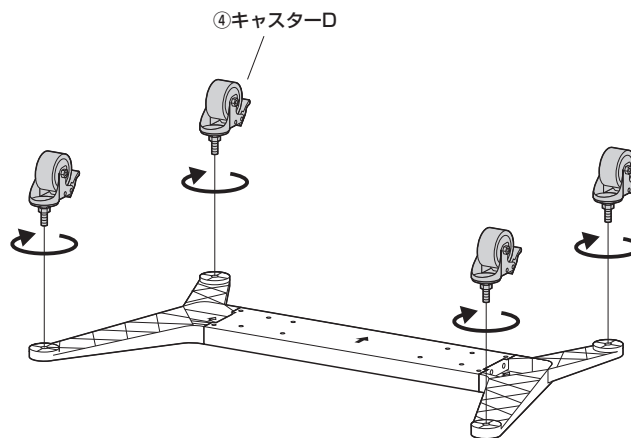

②スパナP-H (19mm) でしっかりと締め付けて固定します。

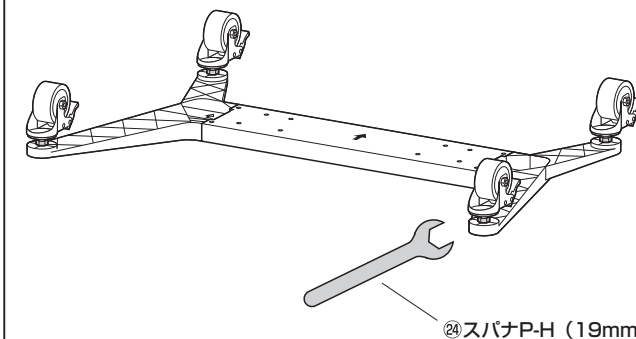

7. レッグフレームをひっくり返し、支柱 E を取付けます。

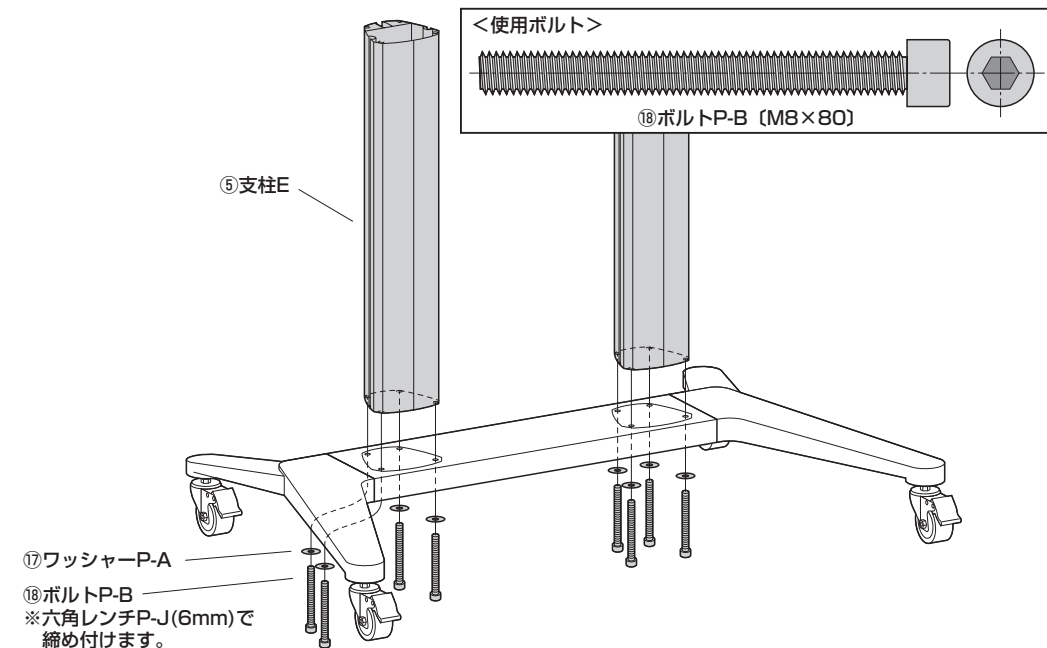

8. 棚板 I のボルトを緩めます。

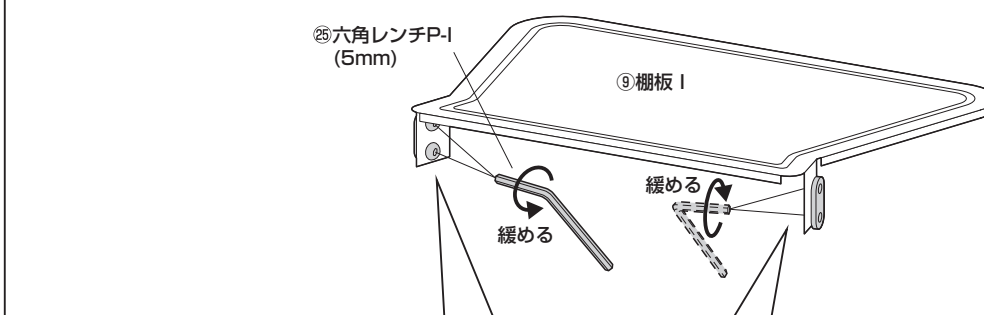

下から見た図

棚板 I のボルトを緩め、内側のプレートを4mm以上離します。

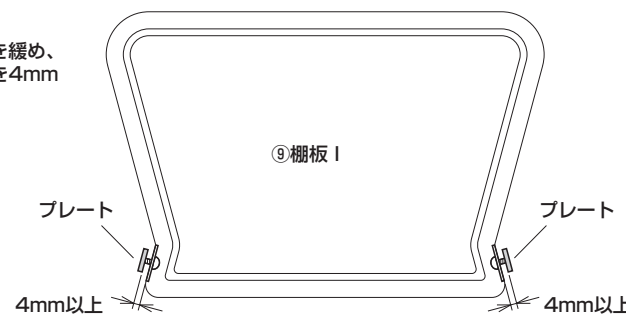

## 9. 支柱 E に棚板 I を取付けます。

① 支柱 E の内側の溝に棚板 I のプレートを差し込みます。

**<注意>**  
指などを挟まないように十分ご注意ください。

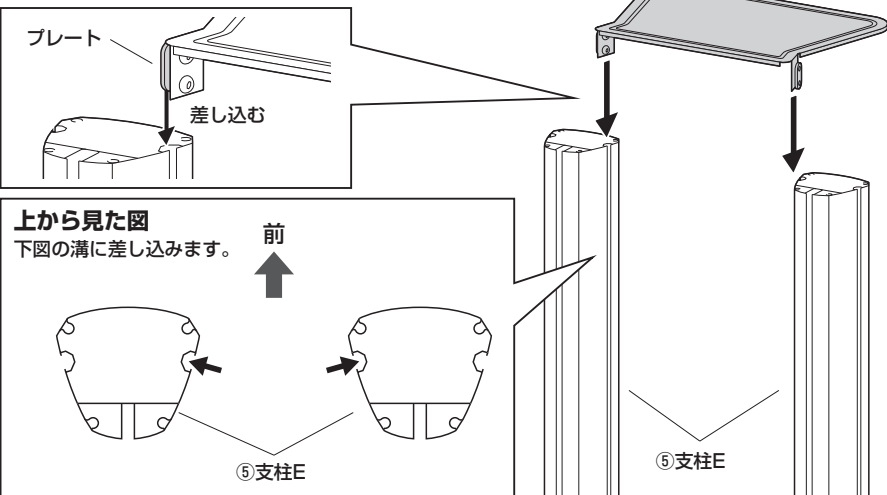

② 任意の高さでボルトを六角レンチ P-I (5mm) でしっかりと締め付けて、固定します。

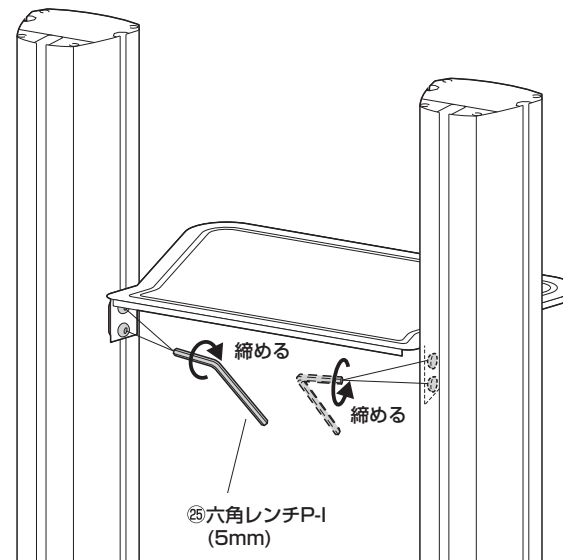

## 10. 支柱 F を取付けます。

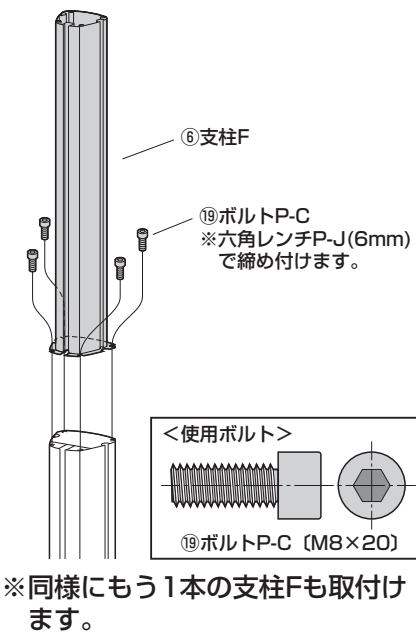

## 11. ハンドル G を取付けます。

① 上からハンドル G を差し込みます。

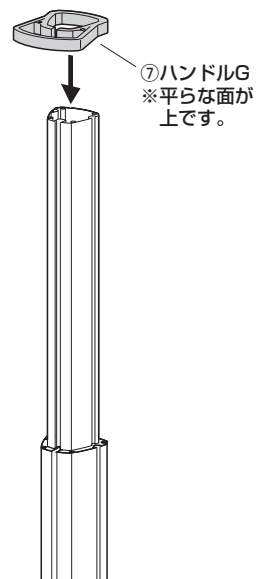

② 支柱 E にハンドル G を押し込んで固定します。

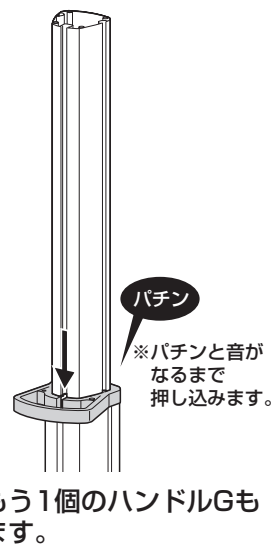

## 12. ブラケット H のボルトを緩めます。

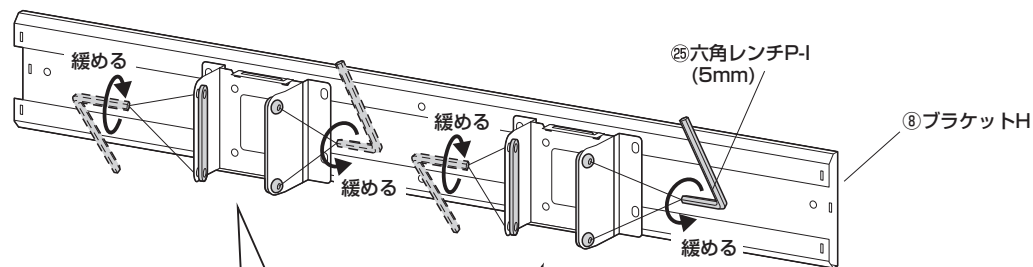

### 上から見た図

ボルトを緩め、内側のプレートを4mm以上離します。

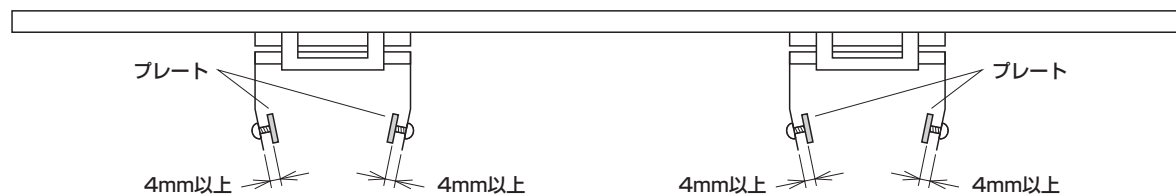

### 13. 支柱FにブラケットHを取付けます。

①支柱Fの左右の溝にブラケットHのプレートを差し込みます。

<注意>  
この作業は必ず大人2人以上で行ってください。

<注意>  
指などを挟まないように十分ご注意ください。

上から見た図  
下図の溝に差し込みます。

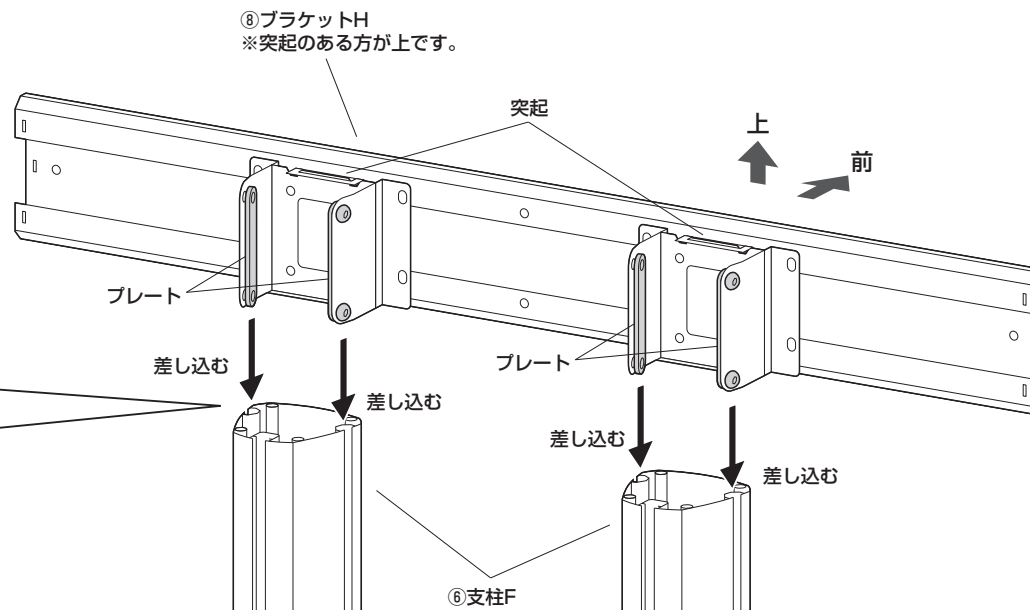
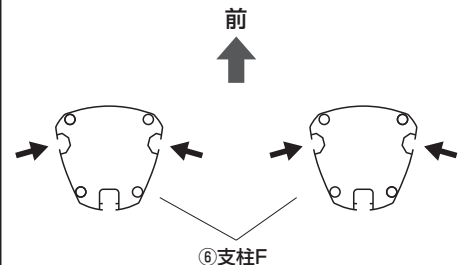

②任意の高さでボルトを六角レンチP-I(5mm)でしっかりと締め付けて、固定します。

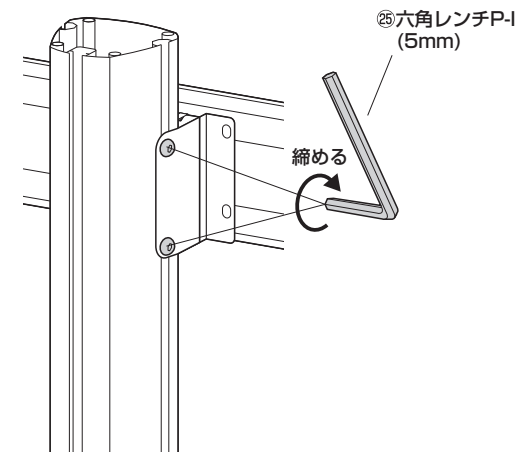

※もう一方のボルトも同様に締め付けます。  
※左右同じ高さで固定します。

### 14. キャップOを取付けます。

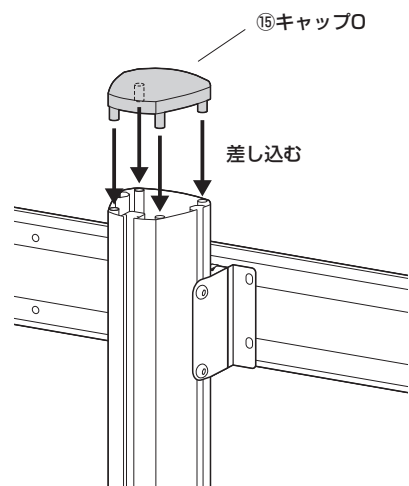

※もう一方の支柱にも同様に取付けます。

### 15. カバーNを取付けます。

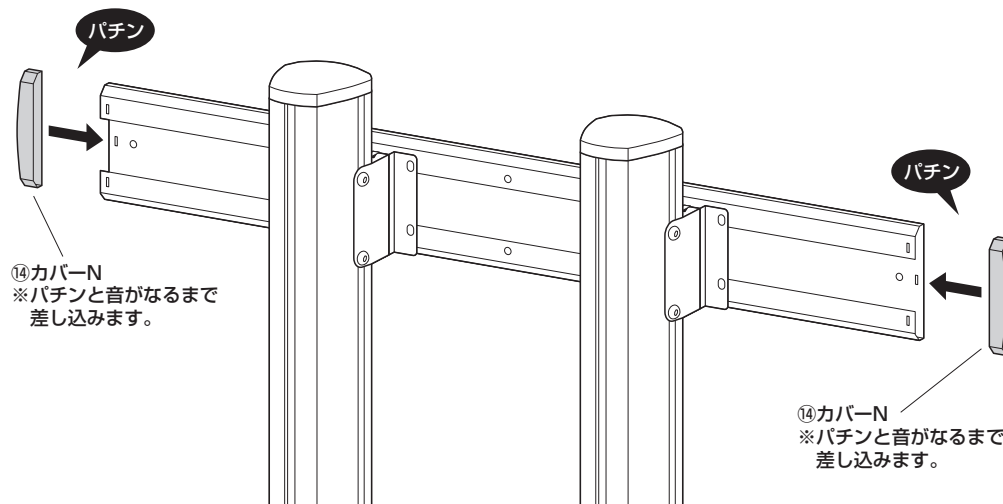

### 16. テレビブラケットの落下防止ボルトを緩めます。

ボルトを緩めて、ストッパーを広げます。

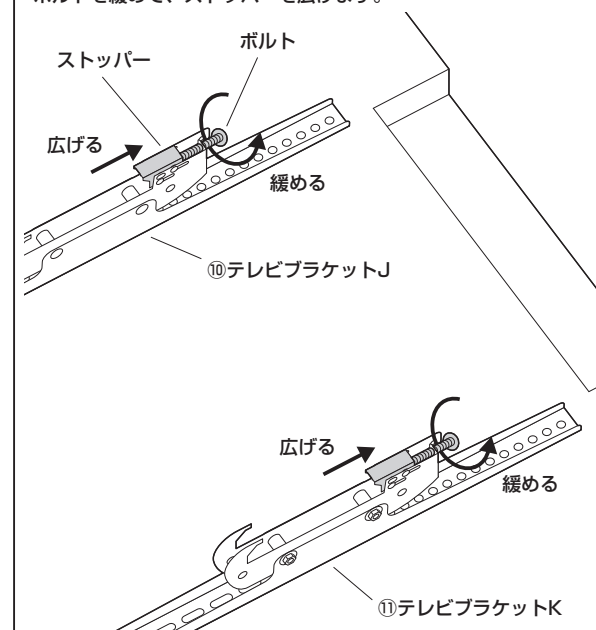

### 17. ブラケットHにテレビを取付けます。

①テレビブラケットを引っ掛けます。

<注意>  
この作業は必ず大人2人以上で行ってください。

<注意>  
指などを挟まないように十分ご注意ください。

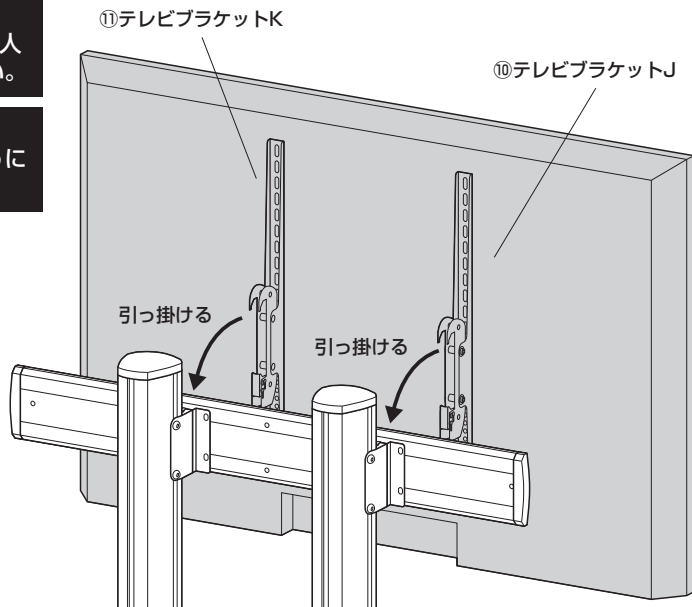

②ボルトをしっかり締め付けて、ストッパーで固定します。

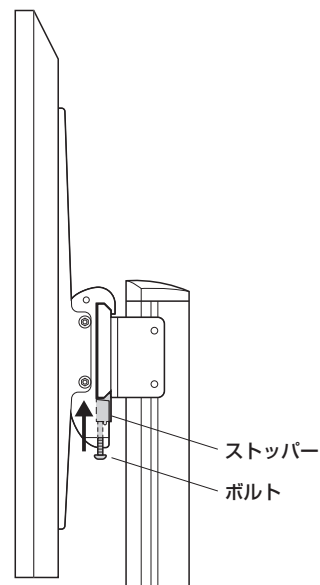

### 18. 上棚用フレームMに棚板Lを取付けます。

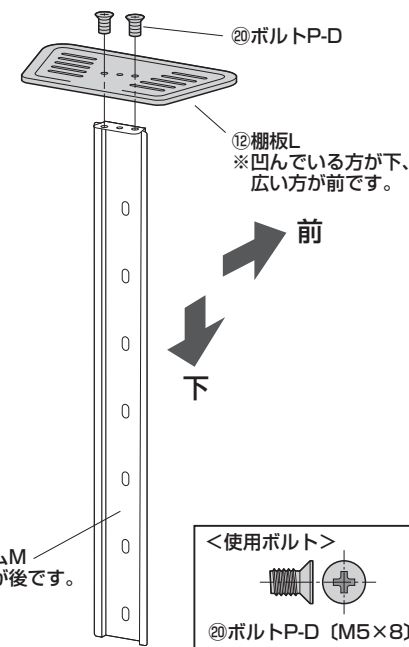

### 19. ブラケットHに上棚用フレームMを取付けます。

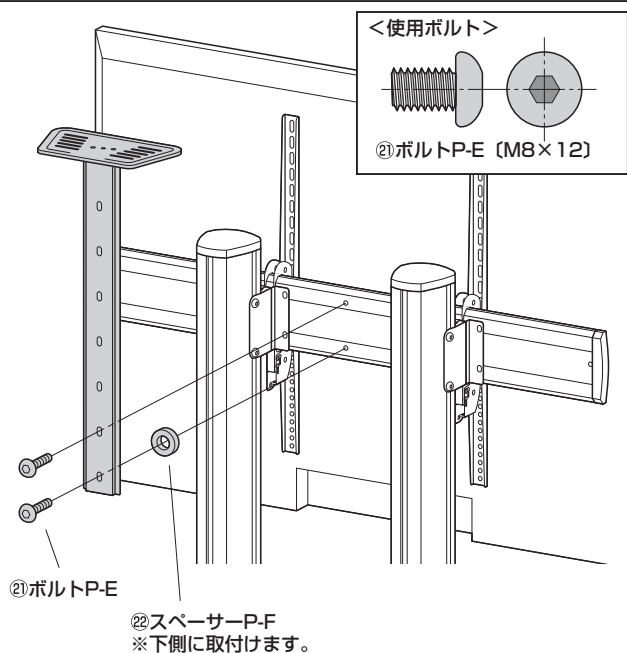

### 20. ハンドルGに六角レンチを収納します。

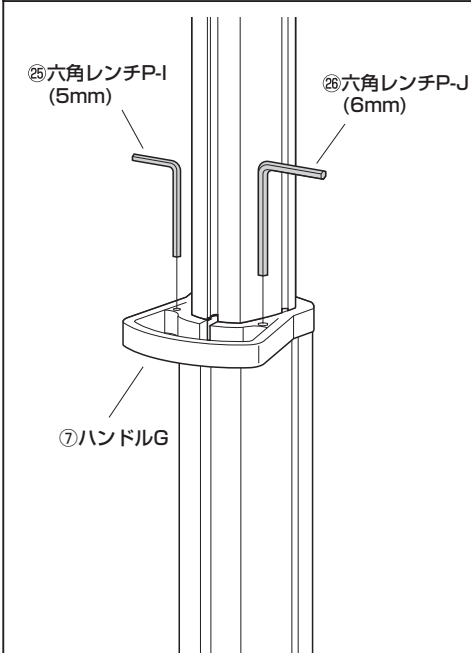

### 21. テレビのケーブルを配線して、完成です。

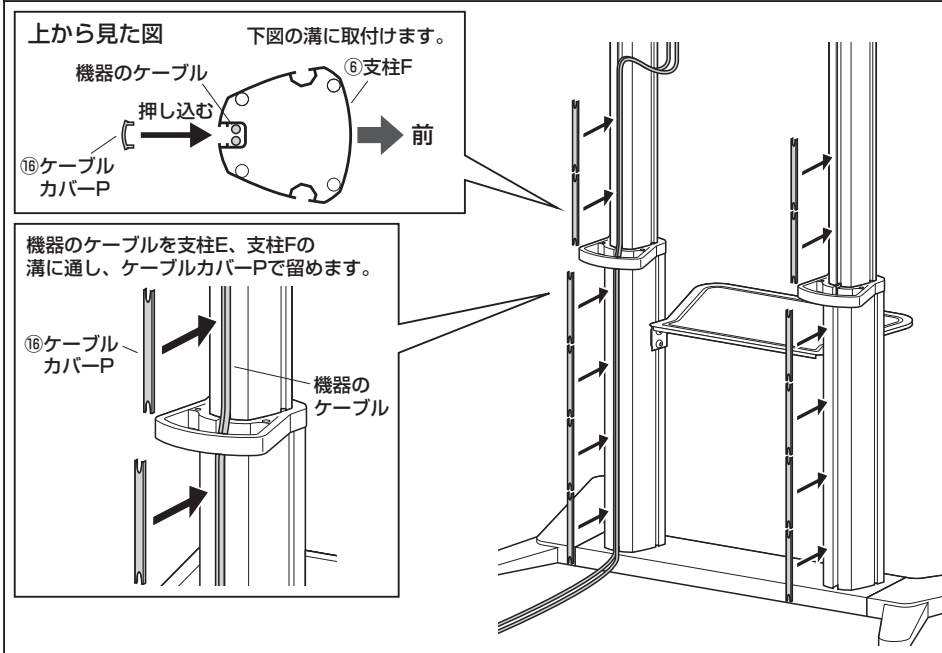

## テレビの高さ調節方法

① ボルトを緩めて、ストッパーを広げます。

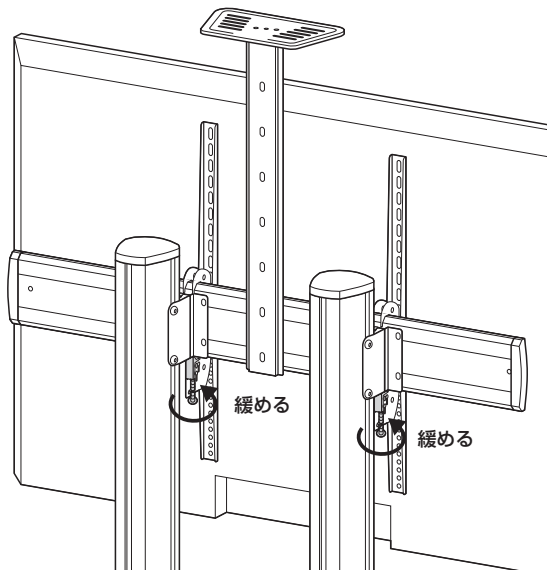

② テレビを取外します。

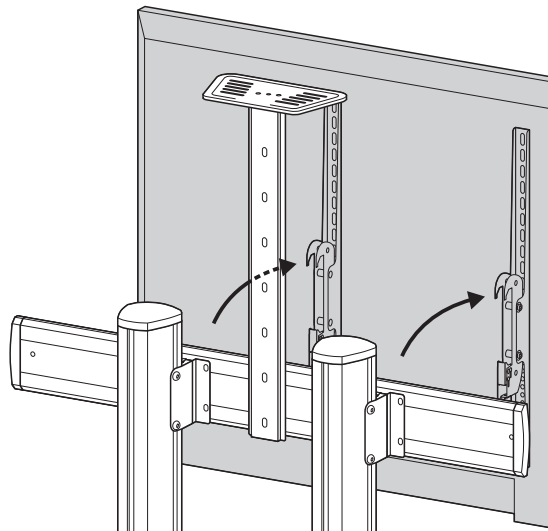

**<注意>**  
この作業は必ず大人2人以上で行ってください。

③ ブラケットHの側面のボルトを緩めて、任意の高さに調節します。調節後はしっかりと締め付けて固定します。

**<注意>**  
必ずテレビを取外してから作業してください。

**<注意>**  
この作業は必ず大人2人以上で行ってください。

**<注意>**  
指などを挟まないように十分ご注意ください。

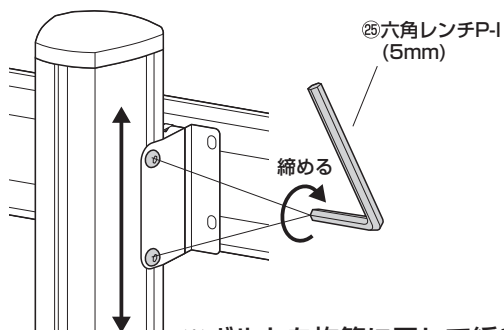

※ボルトを均等に回して緩めます。  
※もう一方も同様に緩めます。  
※左右同じ高さで固定します。

④ 組立手順19を参照し、テレビを取付けます。

**<注意>**  
この作業は必ず大人2人以上で行ってください。

**<注意>**  
指などを挟まないように十分ご注意ください。

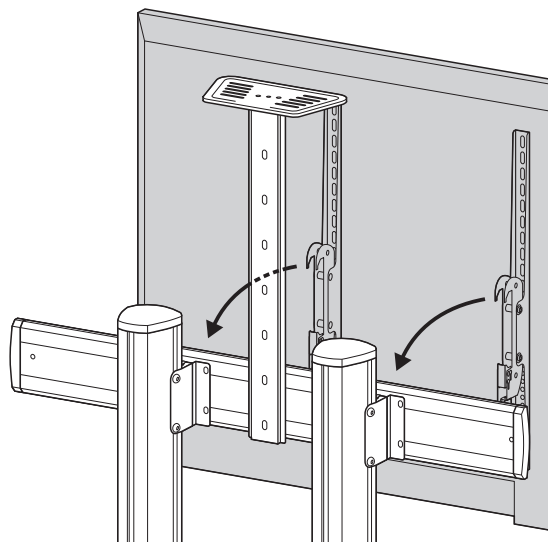

## 棚板の高さ調節方法

上棚用フレームMの取付け位置で棚板Lの高さを調節することができます。調節後はしっかりと締め付けて固定します。

**<注意>**  
必ず機器を降ろしてから作業してください。

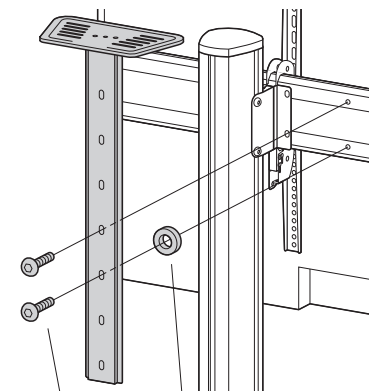

①ボルトP-E

②スペーサーP-F  
※下側に取付けます。

棚板Lのボルトを緩めると高さを調節することができます。調節後はしっかりと締め付けて固定します。

**<注意>**  
必ず機器を降ろしてから作業してください。

**<注意>**  
指などを挟まないように十分ご注意ください。

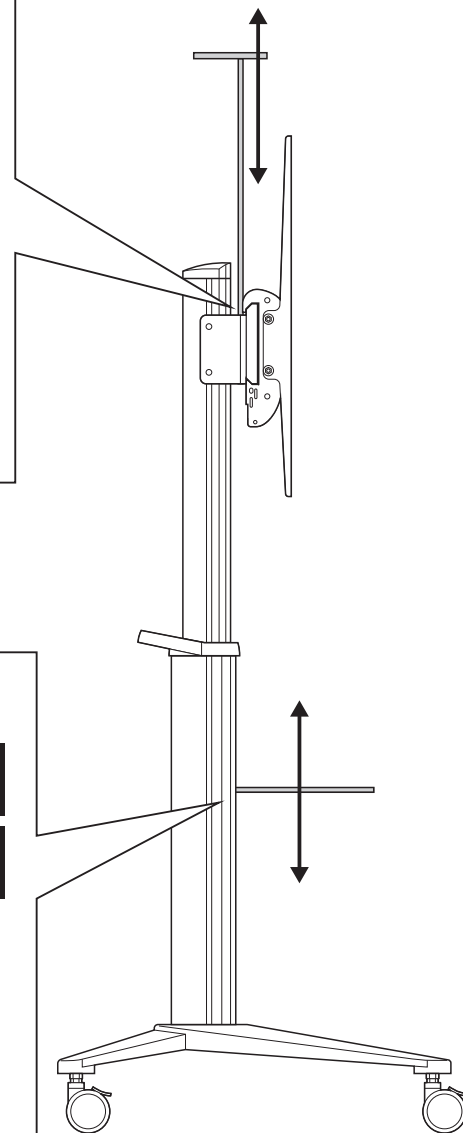
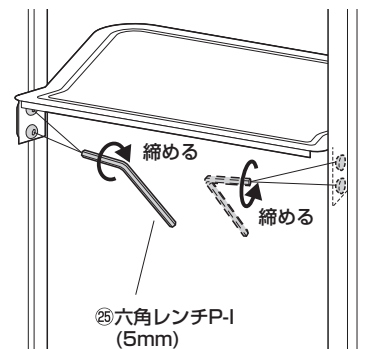



## テレビの角度調節方法

テレビブラケットの外側のナット（2ヶ所）を緩めると、テレビの角度調節ができます。調節後はしっかりと締め付けて固定します。

### <注意>

この作業は必ず大人2人以上で行ってください。

### <注意>

指などを挟まないように十分ご注意ください。

