

この度は、弊社製品をお買求めいただきましてありがとうございました。
このTVスタンドは組立式になっておりますので、下記の要領で組立ててください。
パッキングケースの中には、下記の部品が入っています。

<用意していただくもの>
手袋（組立て時のケガ等を防ぐために必ず着用してください）
プラスドライバー、ダンボールまたは毛布

完成図

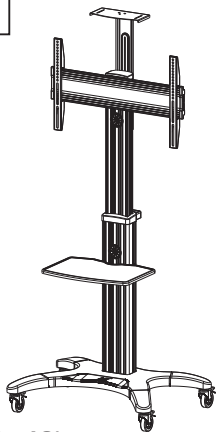

総耐荷重 40kg
(30kg以下のテレビを取付け可能)

組立て部品

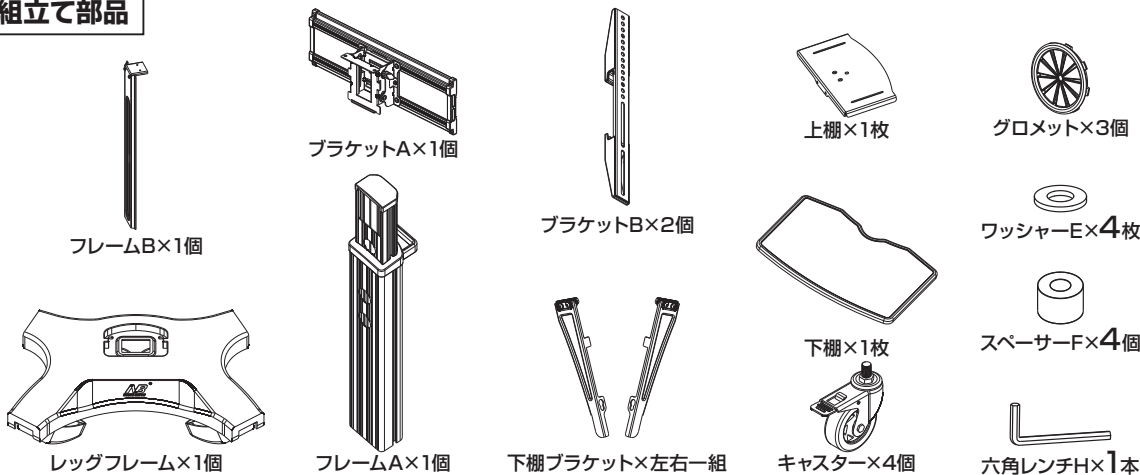

<使用ボルト>

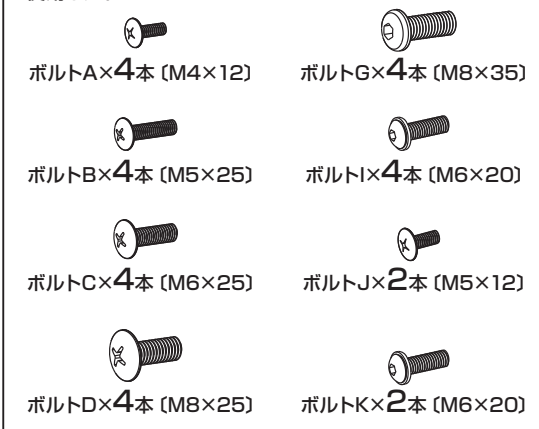

1. レッグフレームの先端を開き、キャスターを取付けます。

①ダンボールや毛布の上にレッグフレームを裏返して置き、先端を開きます。

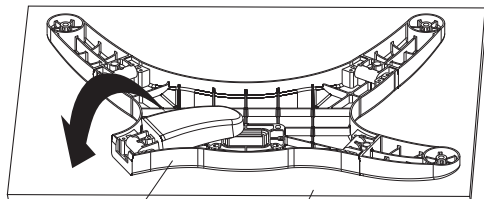

レッグフレーム ダンボールや毛布など

②ボルトIで固定します。

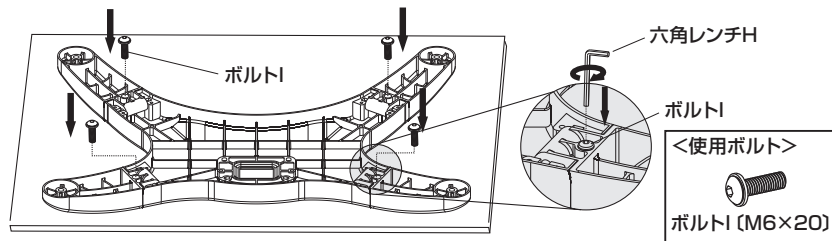

③キャスターを取付けます。

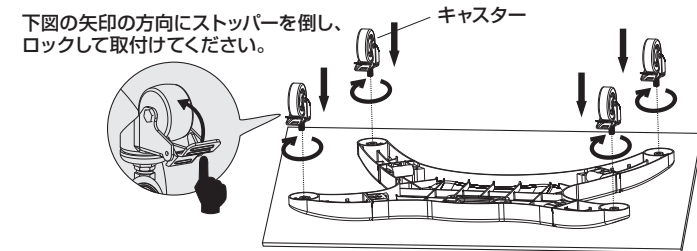

2. レッグフレームにフレームAを取付けます。

①レッグフレームにフレームAを差し、ゆっくりと倒します。

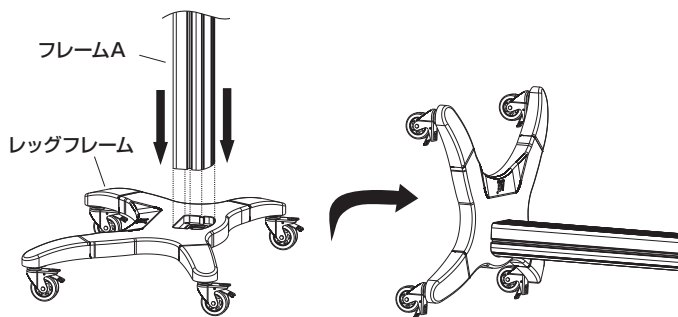

②ボルトGでしっかりと固定します。

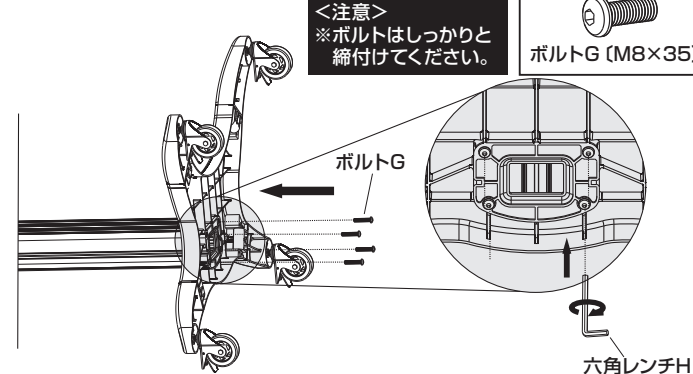

3. フレームA側面の下側の穴にボルトを付けます。

フレームAの上側を最後まで伸ばしてからボルトKを付けます。

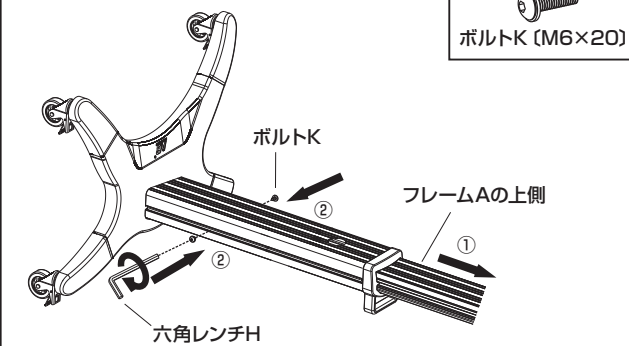

4. レッグフレームにフレームAを取付けます。

① フレームAを起します。

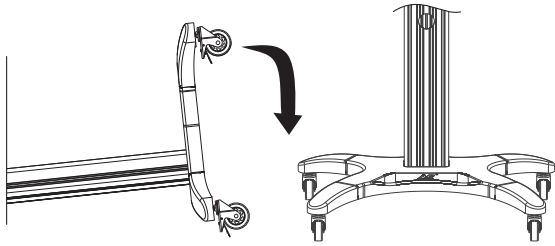

② フレームAからキャップを外し、上側のボルトを外します。

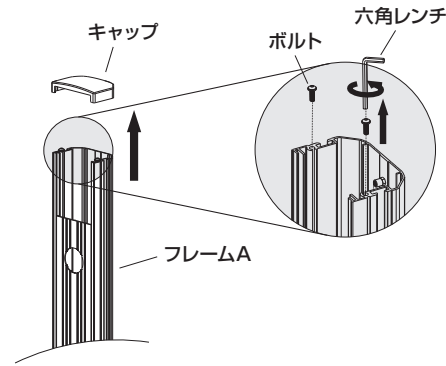

③ ブラケットAをフレームAの前側の溝に差し込み、取外していたボルトで固定します。

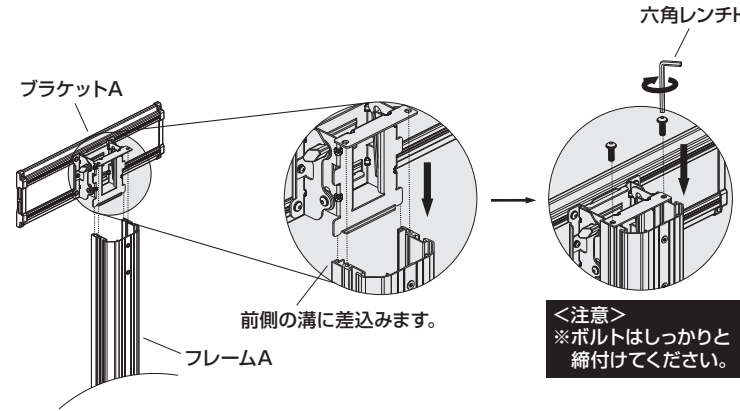

④ キャップを取付けます。

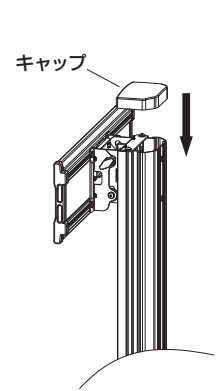

5. 下棚に下棚ブラケットを取付けます。

① 下棚裏側の突起に下棚ブラケットの穴を引っ掛けます。

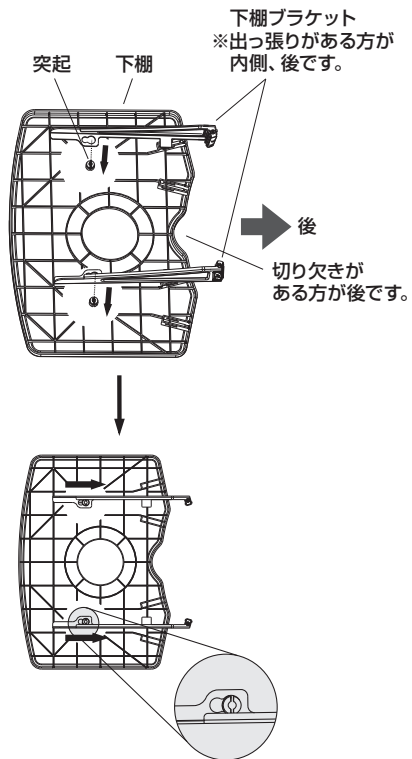

② フレームA側面の溝に下棚ブラケットのツメを押し込み、ボルトを締めて固定します。

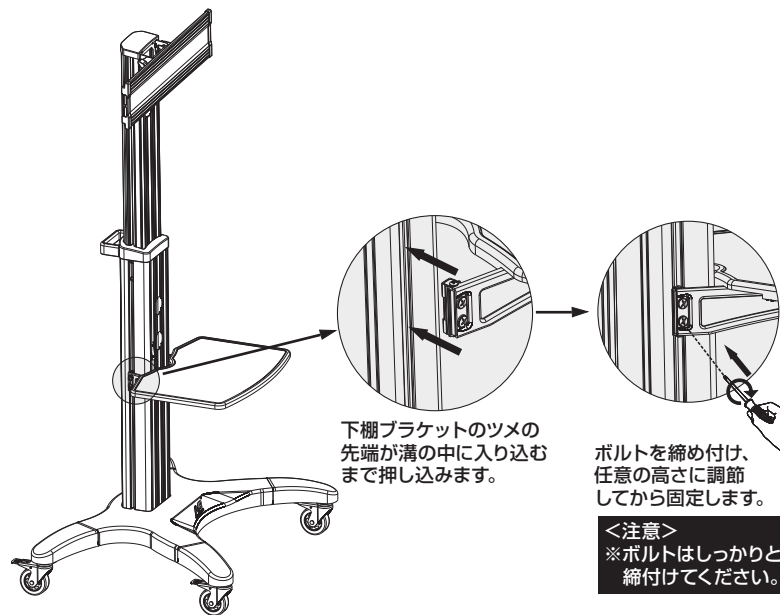

6. グロメットを取付けて、テレビなどのケーブルを通します。

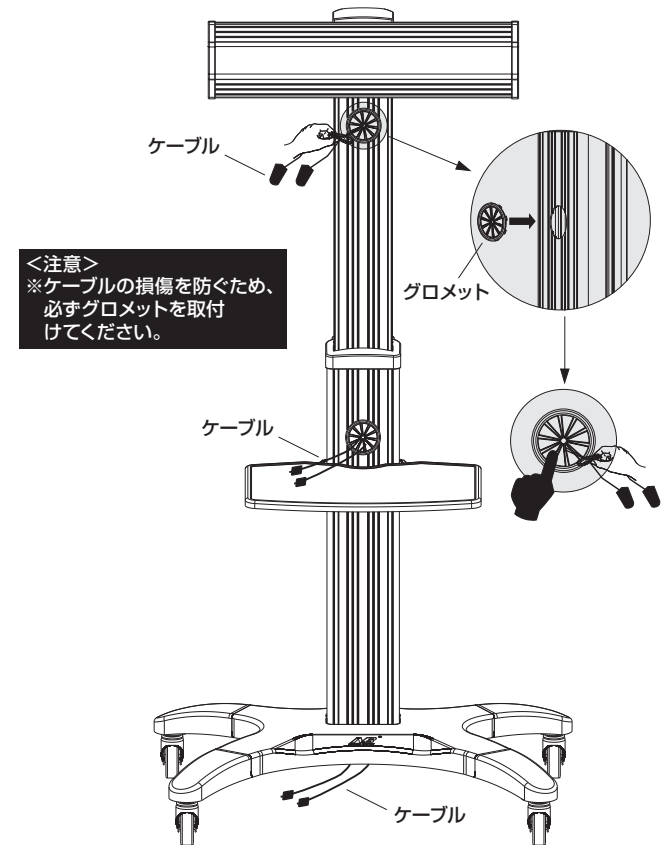

7.テレビの取付け穴の位置に合う取付けパターンを確認します。

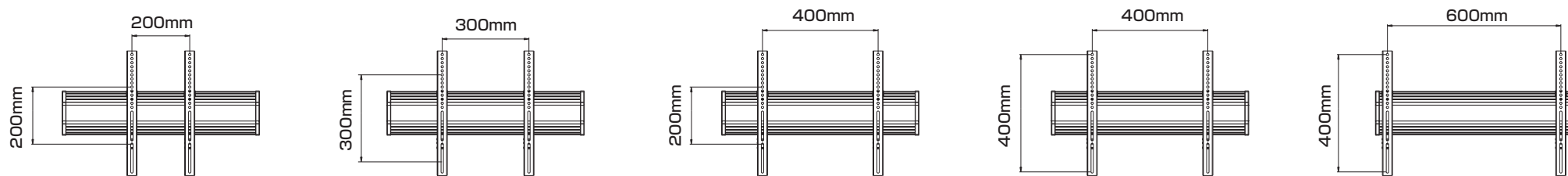

8.ブラケットBからカバーを取外し、レバーを下げます。

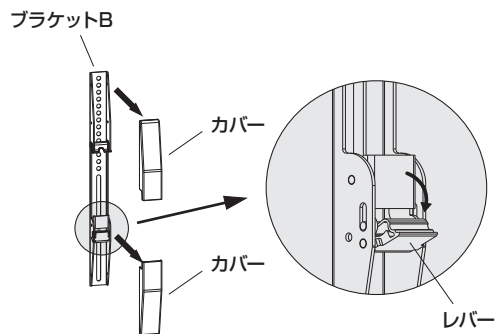

9.テレビの背面にブラケットBを取付けます。

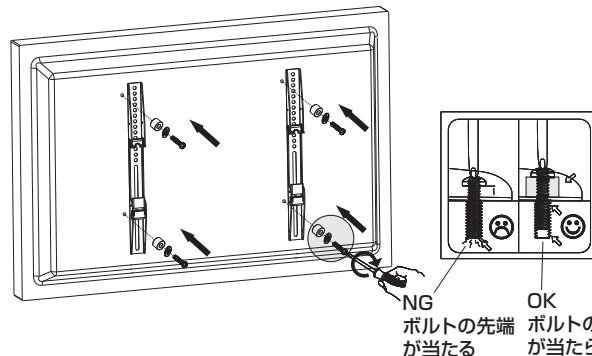

<注意>
 ※テレビの取付け穴の深さがボルトの先端が当たらない深さになっていることを確認してから締付けてください。

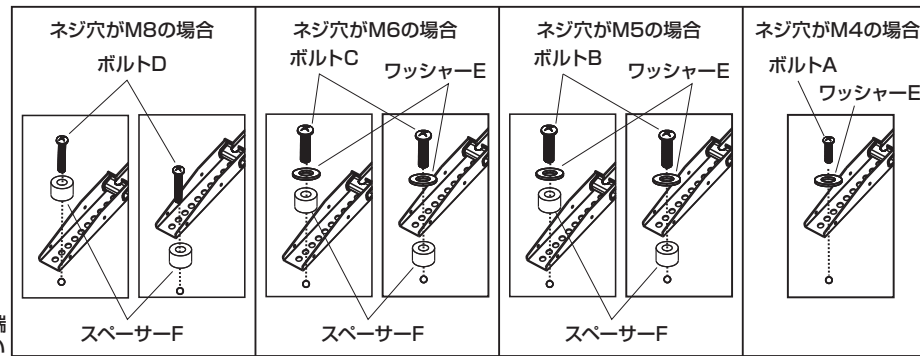

<ボルトの太さ、長さに関する注意>
 ・ボルトが太すぎたり、長すぎたりするとテレビを破損する場合があります。
 ・また、ボルトが短すぎるとテレビがしっかりと固定できず脱落する恐れがあります。
 取付けに適したボルトの太さ、長さは各テレビによって異なります。必ずテレビの取扱説明書や、メーカーへの問い合わせなどでご確認の上、適切な太さ、長さのボルトを使用してください。
 ・付属のボルトが合わない場合は、強度に十分ご注意の上、市販の適切な太さ、長さのボルトをご用意ください。

10.ブラケットAにブラケットBを取付けます。

①ブラケットAにブラケットBの上側を引っ掛けます。

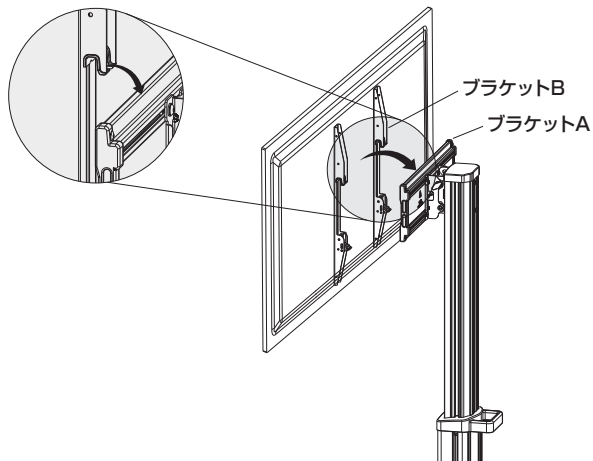

②ブラケットBの下側を押し込み、レバーを上げます。

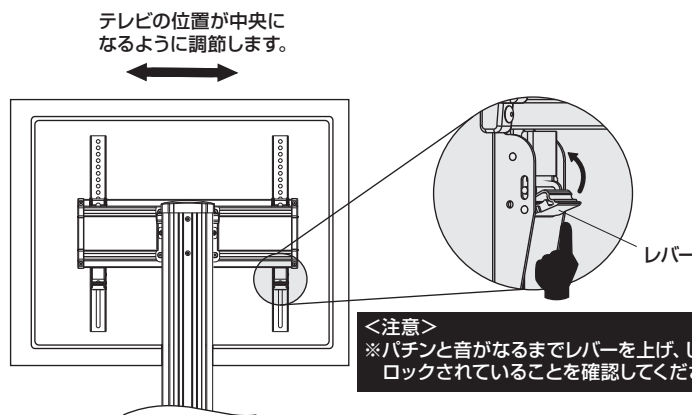

<注意>
 ※パチンと音が出るまでレバーを上げ、しっかりとロックされていることを確認してください。

③ブラケットBにカバーを取付けます。

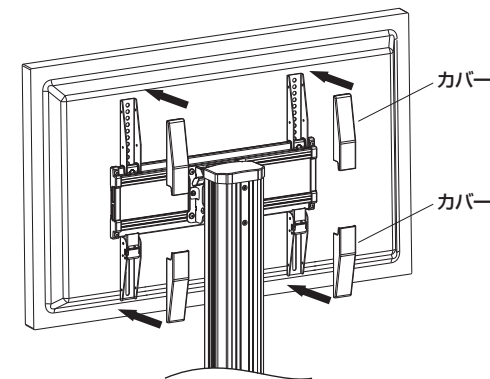

11. フレームBに上棚を取付けます。

① フレームBからボルト、皿ボルトを取外します。

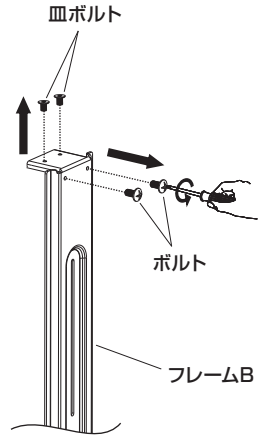

② 上棚を乗せます。

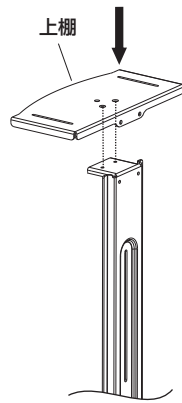

③ 取外していたボルト、皿ボルトで固定します。

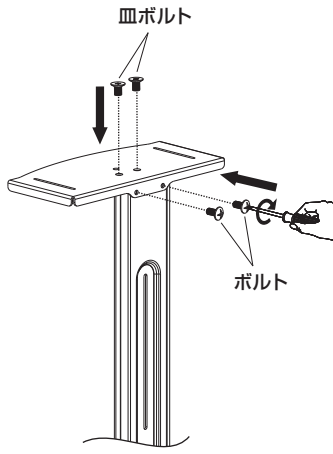

12. フレームAにフレームBを取付けて完成です。

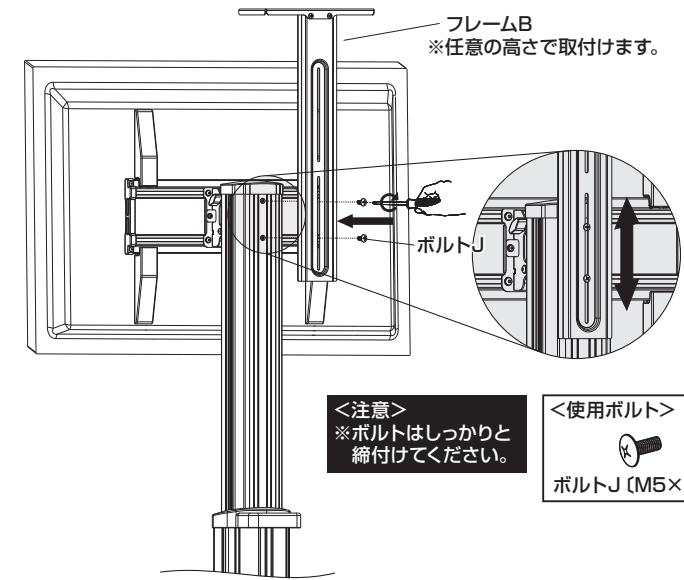

<注意>
※ボルトはしっかりと締付けてください。

<使用ボルト>
ボルトJ (M5×12)

各部の調節方法

ブラケットAのツマミを回して緩めるとテレビの角度調節ができます。調節後はしっかりと締付けて固定してください。

<注意>
※ツマミを緩める際にテレビの重量により、勢い良く角度が変わる場合があります。指などを挟まないように十分ご注意ください。

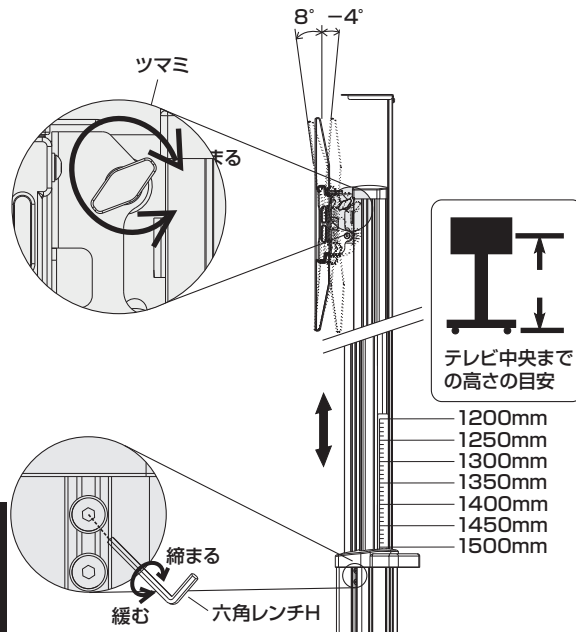

テレビをブラケットBごと取外し、フレームA側面のボルトを回して緩めるとフレームAの高さ調節ができます。調節後はしっかりと締付けて固定してください。

<注意>
※必ずテレビを取外してから高さ調節を行ってください。
ボルトを緩める際は、フレームが勢い良く下がらないように大人2人以上で行ってください。指などを挟まないように十分ご注意ください。

下棚ブラケットのボルトを緩めると下棚の高さ調節ができます。調節後はしっかりと締付けて固定してください。

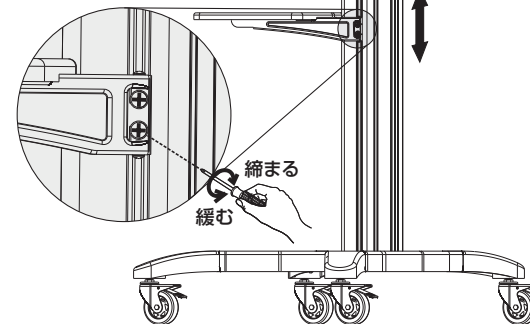

使用上のご注意

【取扱い上の注意】

- 可動部に手足などを挟まないように注意してください。
- 製品の上に腰掛けたり、乗らないでください。
- 加熱した鍋、湯沸かし器、アイロン等を直接置かないでください。
- 直射日光またはストーブの熱、クーラーの風が当たる場所や高温、湿気及び乾燥の著しい場所を避けてください。
- 必ず屋内の平坦で安定した場所で使用してください。
- 物を乗せた状態で移動させないでください。
- 著しい汚れを落とす場合は、薄めた中性洗剤を使用してください。
- 用途以外で使用しないでください。
- 分解、改造、修理をしないでください。
- 部品を外したり、部品が外れたままで使用しないでください。
- ボルト・ネジ類がゆるんだまま使用しないでください。
- 耐荷重以上の重さの物や、積み重ね禁止の物を乗せないでください。

以上の点に注意して取扱ってください。

製品に関するお問い合わせ

製品の品質管理には細心の注意を払っていますが、万一、不都合な点や製品に関するお問い合わせなどございましたら、お買い求めの販売店までお気軽にご相談ください。

取扱説明書は大切に保管してください。

この製品を第三者に貸し出すときは、この説明書も共に貸し出し、よく読んでから使用するようご指導ください。

山陽トランスポート有限会社
店舗名: イーサプライ <https://www.esupply.co.jp>
岡山県倉敷市児島神田町1861 TEL: 086-473-9152
EJ/AB/K/DC