

タブレットフロアスタンド(EEX-TABS07シリーズ)組立説明書

この度は、弊社製品をお買求めいただきましてありがとうございました。
本製品は組立式になっておりますので、下記の要領で組立ててください。
パッキングケースの中には、下記の部品が入っています。

Ver1.0

組立説明書は大切に保管してください。

この製品を第三者に貸し出すときは、この説明書も共に貸し出し、よく読んでから使用するようご指導ください。

<用意していただくもの>

手袋(組立て時のケガ等を防ぐために着用をおすすめします)

完成図

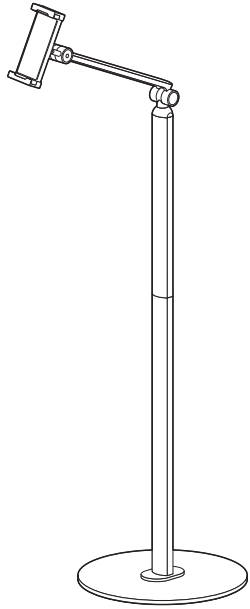

組立て部品

※部品の欠品や破損があった場合は、品番(EEX-TABS07など)と下記の部品番号(①~⑨)と部品名(ボルトFなど)をお知らせください。

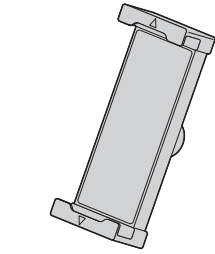

①タブレットホルダーA×1個

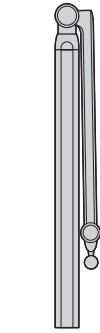

②アームB×1本



③支柱C×1本

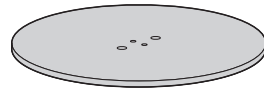

④ベースD×1枚



⑤プレートE×1枚



⑥六角レンチH(3mm)×1本

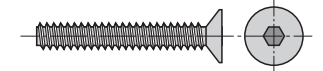

⑥ボルトF×2本(M5×35)

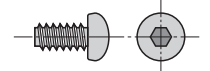

⑦ボルトG×2本(M5×10)



⑨六角レンチI(5mm)×1本

1. 支柱 C にプレート E とベース D を取付けます。

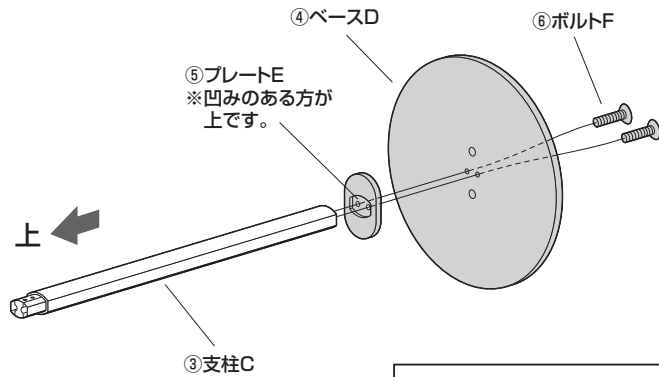

<使用ボルト>

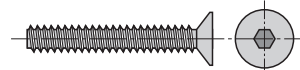

⑥ボルトF(M5×35)

2. 支柱 C にアーム B を取付けます。

①支柱C上部にアームBを差し込みます。

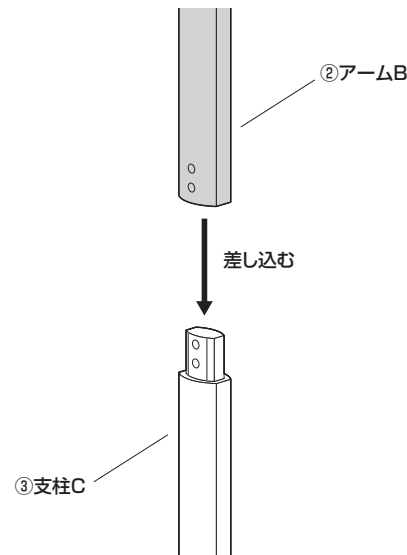

②ボルトGで固定します。

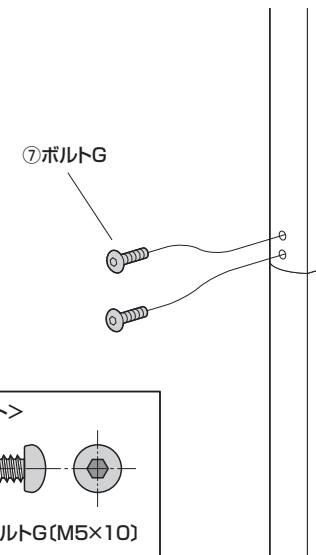

<使用ボルト>

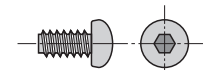

⑦ボルトG(M5×10)

3. アーム B を開きます。

①アームBを開きます。

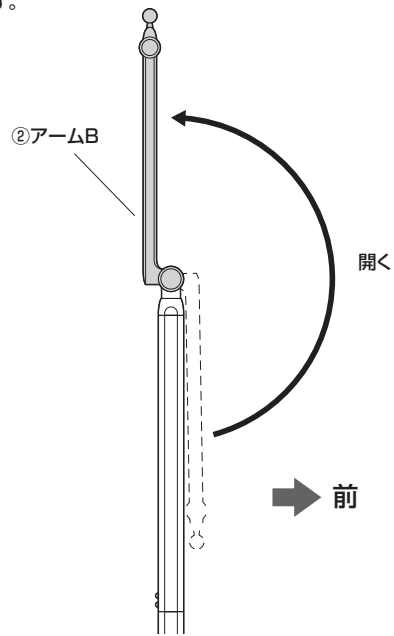

②ボールジョイントを前に倒します。

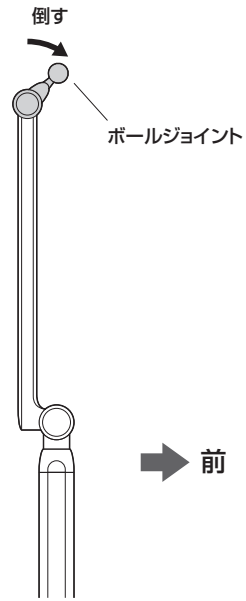

4. タブレットホルダー A からつまみを取外します。

①タブレットホルダーA

外す

緩む

つまみ

5. アーム B にタブレットホルダー A を取付けて完成です。

①アームBのボールジョイントにつまみを入れます。

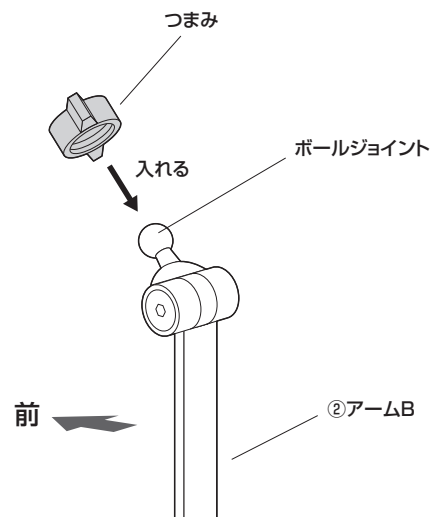

②ボールジョイントにタブレットホルダーAを取付けます。

①タブレットホルダーA

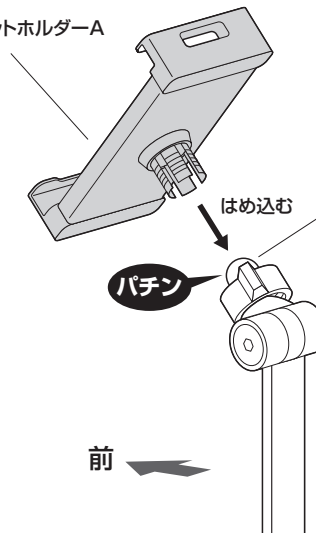

ボールジョイント
※パチンと音がするまで
はめ込みます。

③つまみを回して固定します。

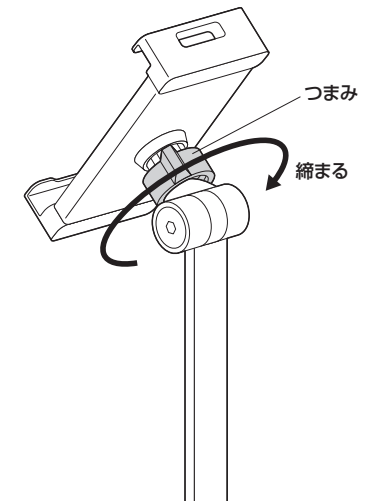

iPad・タブレットの取付方法

※ホルダーを140mmよりも狭くすると、バネが効かず機器がしっかりと固定できません。
※215mm以下の機器でも、ケースなどに入れることで215mmを超える場合には挟むことができなくなります。

高さ140~215mmの機器

- ①タブレットホルダーA
※ホルダー上下で挟みます。

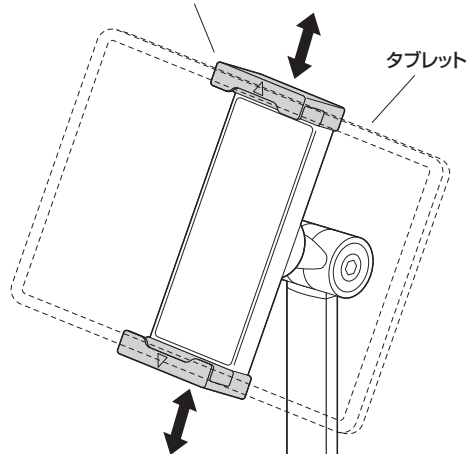

※確実に取付けてください。

横幅140~215mmの機器

- ①タブレットホルダーA
※ホルダー左右で挟みます。

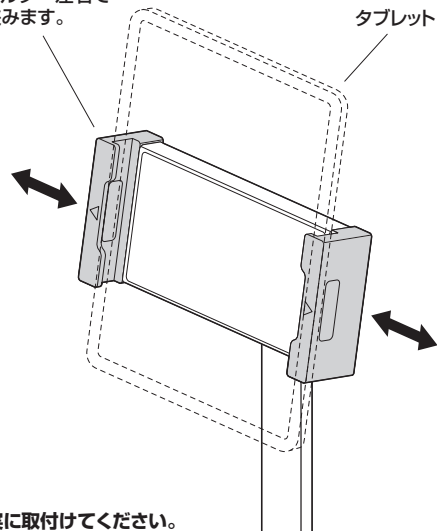

※確実に取付けてください。

アームの固さの調節方法

タブレットホルダーAが下を向き、角度を保てない場合は
下図のボルトを締めます。

- ①タブレットホルダーA

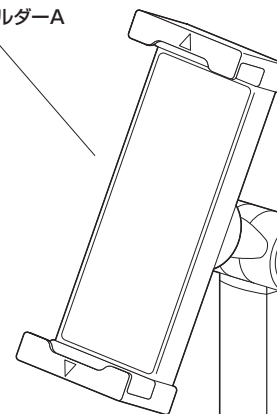

- ②アームB



締まる

緩む

⑨六角レンチI(5mm)

製品に関するお問い合わせ

製品の品質管理には細心の注意を払っていますが、万一、不都合な点や製品に関するお問い合わせなどございましたら、お買い求めの販売店までお気軽にご相談ください。

山陽トランスポート有限公司

店舗名: イーサプライ <https://www.esupply.co.jp>
岡山県倉敷市児島神田町1861 TEL: 086-473-9152

CG/AE/TTD&C