

鍵付きセキュリティボックス (EEX-SLBOX04シリーズ) 組立説明書

この度は、弊社製品をお買求めいただきましてありがとうございました。
本製品は組立式になっておりますので、下記の要領で組立ててください。
パッキングケースの中には、下記の部品が入っています。

組立説明書は大切に保管してください。

この製品を第三者に貸し出すときは、この説明書も共に貸し出し、よく読んでから使用するようご指導ください。

<用意していただくもの>
プラスドライバー、スパナ (22mm)
手袋 (組立時のケガ等を防ぐために必ず着用してください)

Ver1.0

完成図

※扉を右開き、左開きのどちらにするかによって、組立て手順7が異なります。

<扉を右開きにする場合>

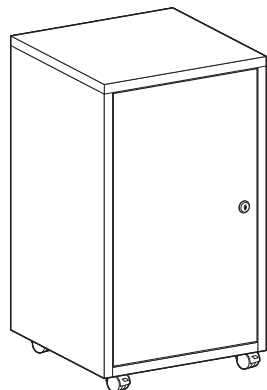

<扉を左開きにする場合>

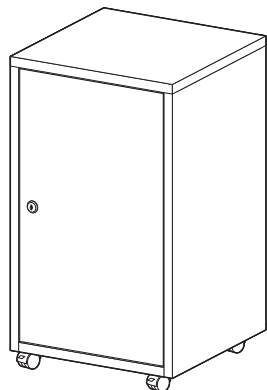

総耐荷重 15kg

セット内容

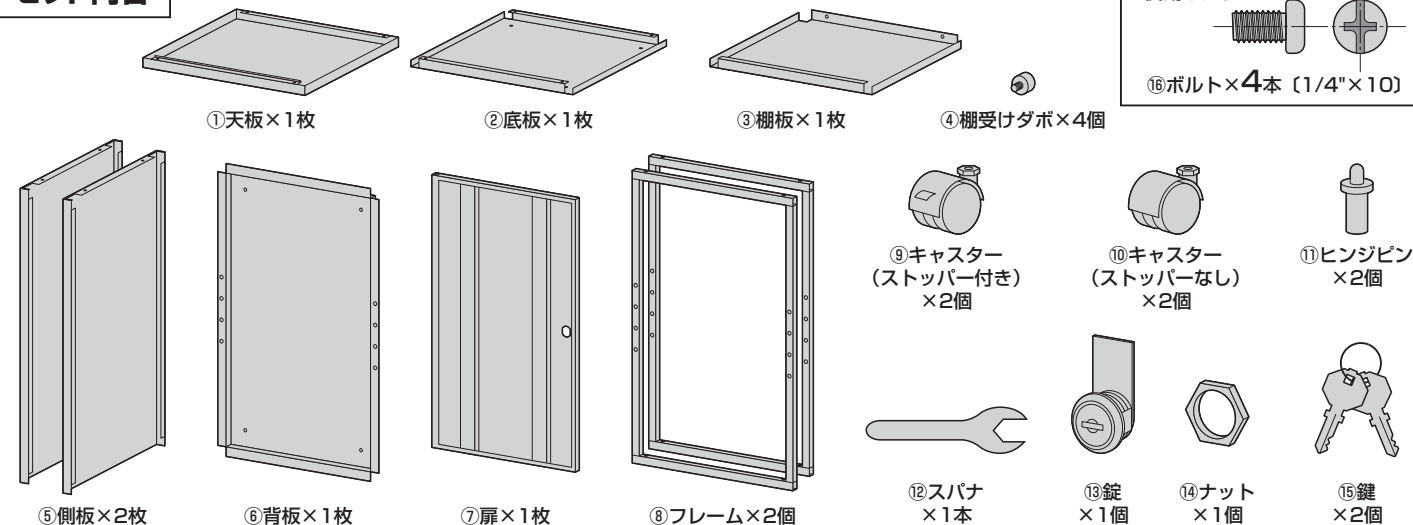

※部品の欠品や破損があった場合は、品番 (EEX-SLBOX04など) と上記の部品番号 (①~⑯) と部品名 (鍵など) をお知らせください。

1. 底板と側板にフレームを取付けます。

①底板に側板を下図のように組み合わせます。②フレームを取り付けます。

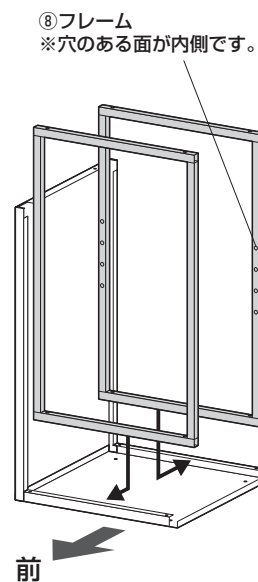
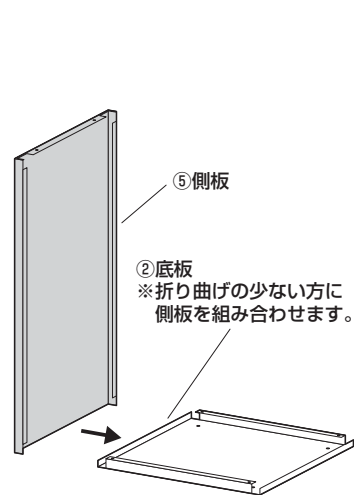

2. もう1枚の側板を取付けます。

③もう1枚の側板を取付けます。

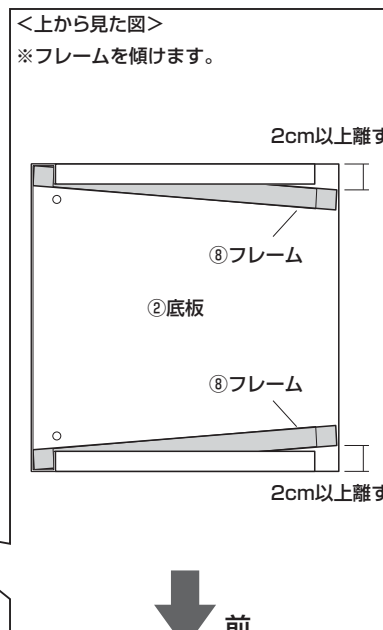
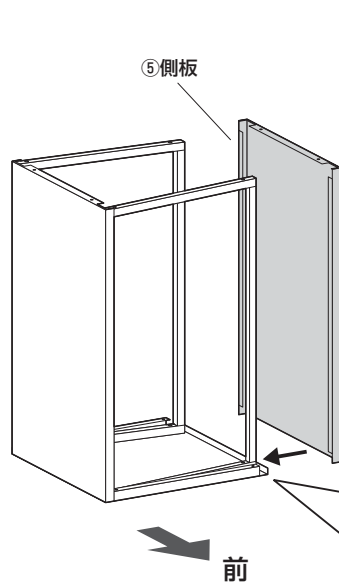

④フレームを本体の前方と後方に押し当てます。

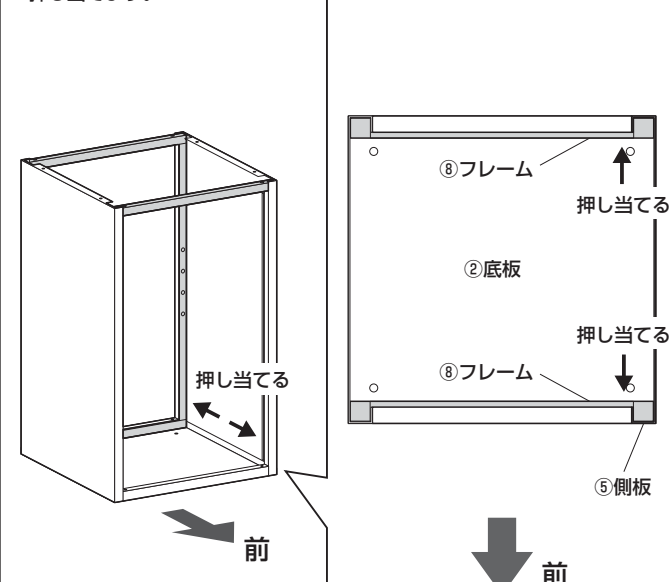

3. 天板を取付けます。

①天板を取付けます。

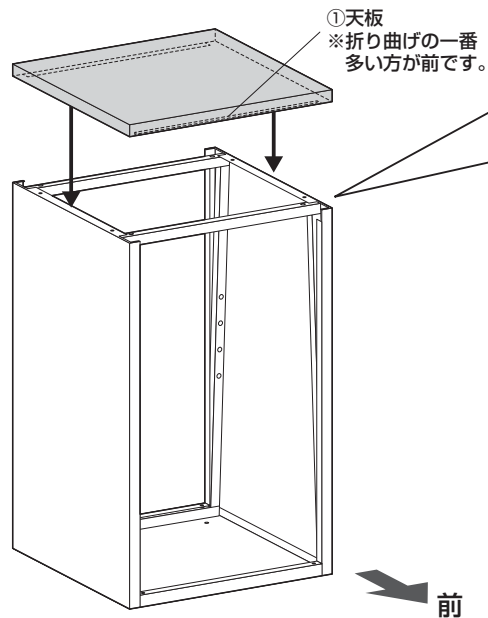

<横から見た図>

※フレームを傾けます。

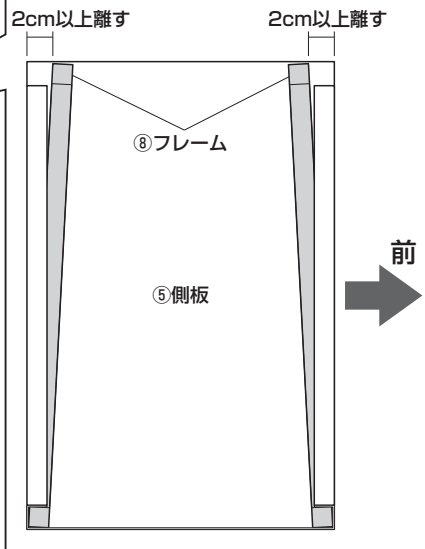

②フレームを本体の前方と後方に押し当てます。

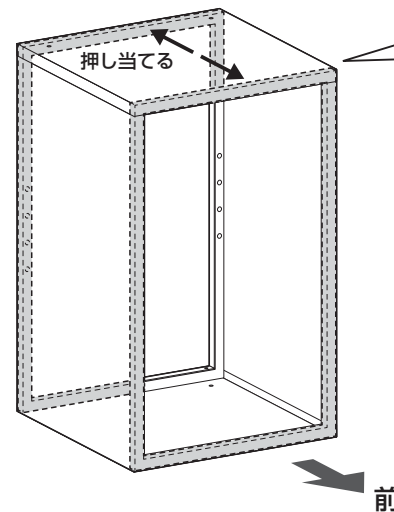

<横から見た図>

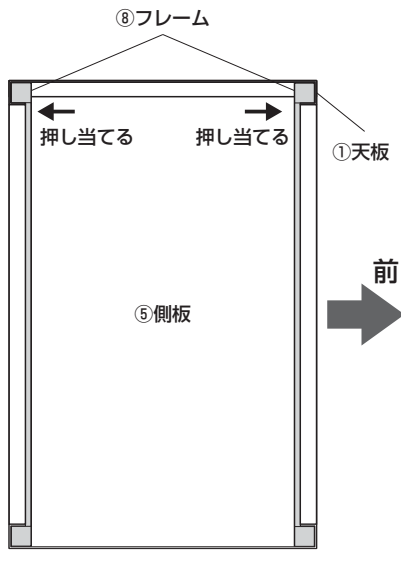

4. 背板を取付けます。

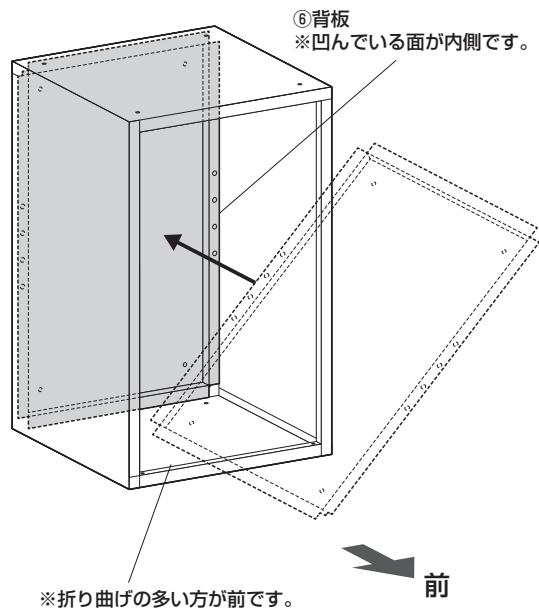

5. 本体を横にして、キャスターを取付けます。

<使用ボルト>

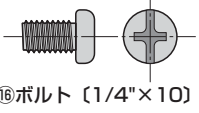

⑨キャスター (ストッパー付き)
※ストッパー付きが前です。

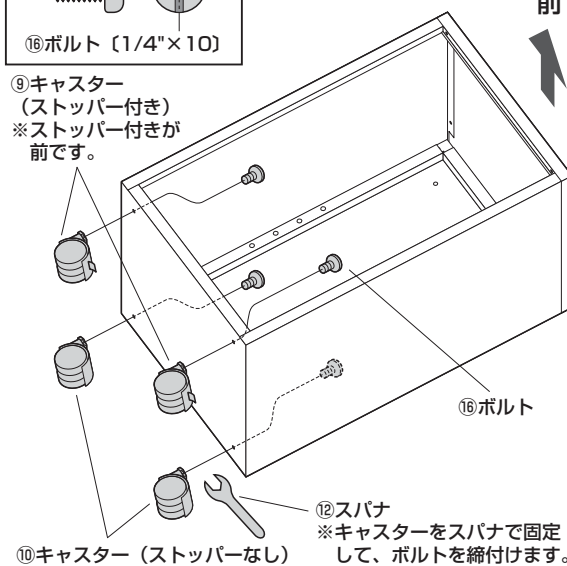

6. 扉に錠を取付けます。

①扉に錠を差し込みます。

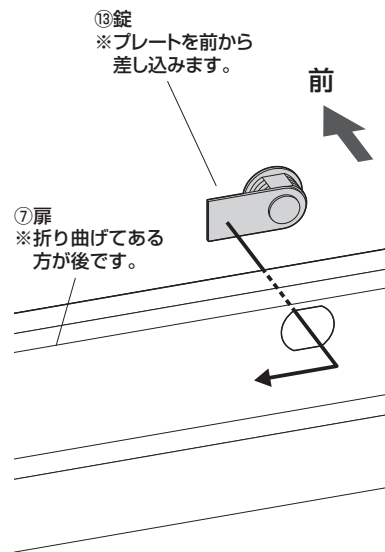

②ナットを取付けて固定します。

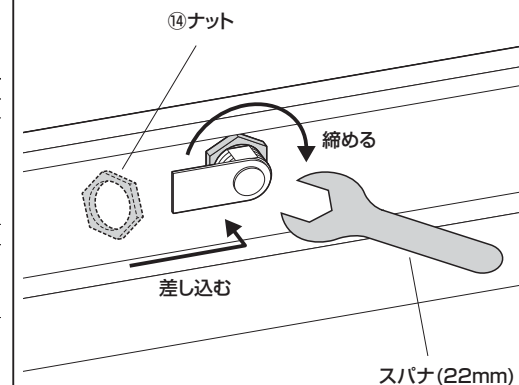

7. 本体に扉を取付けます。

①扉にヒンジピンを差し込みます。

②片方のヒンジピンを本体の穴に差し込みます。

<扉を右開きにする場合>

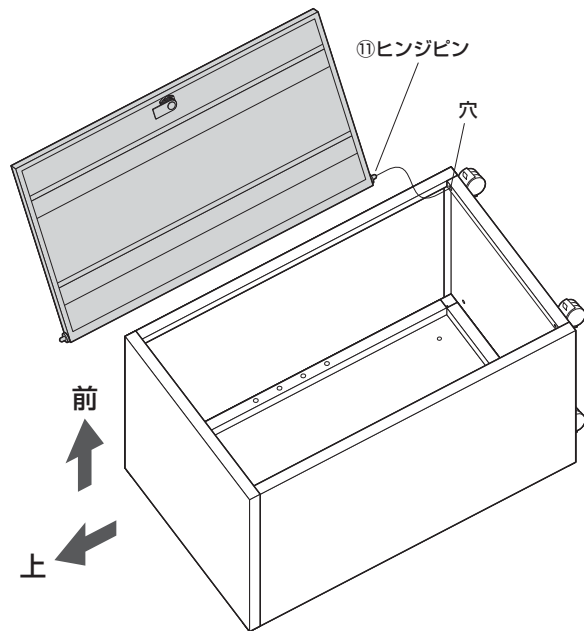
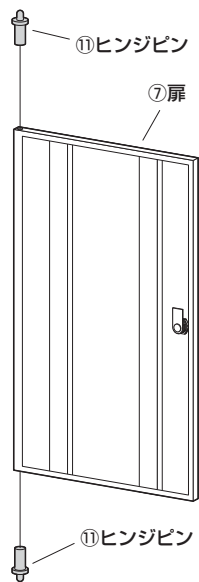

<扉を左開きにする場合>

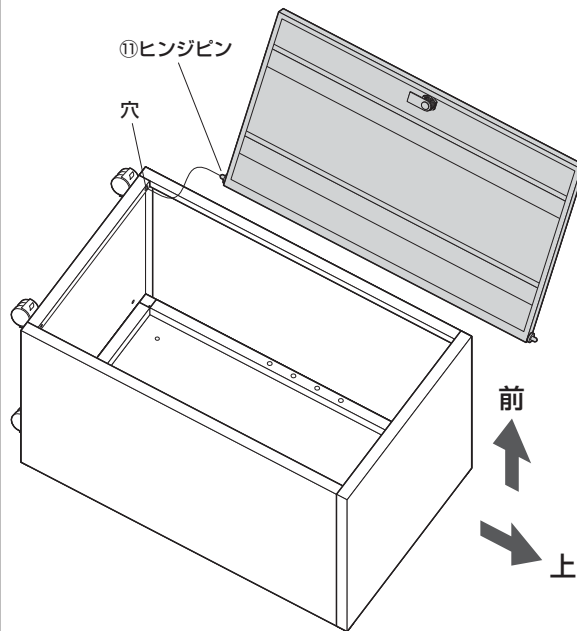

③もう一方のヒンジピンを本体に差し込みます。

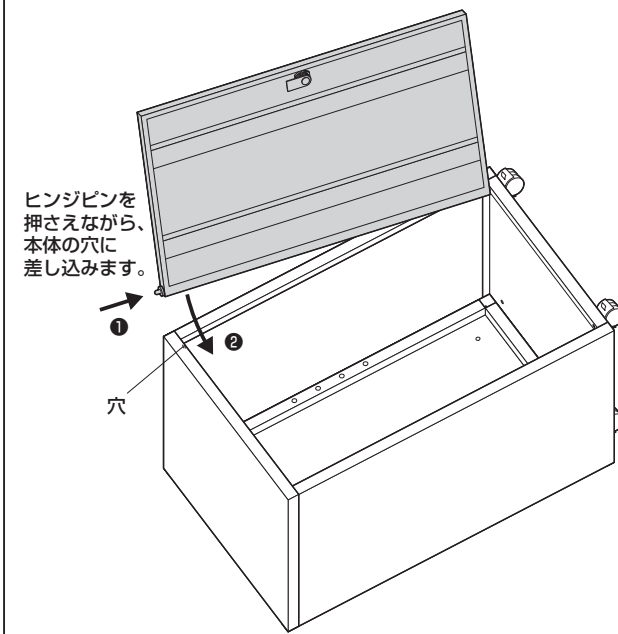

※上記の図は扉を右開きにする場合のイラストになっています。

8. 本体を起こし、棚板を取付けて完成です。

①本体を起こして棚受けダボを取付けます。

④棚受けダボ
※任意の高さに取付けます。
※同じ高さに取付けます。

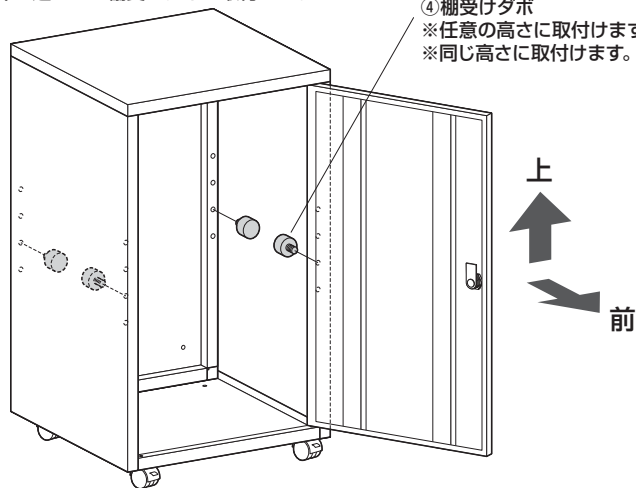

※上記の図は扉を右開きにする場合のイラストになっています。

②棚板を取付けます。

③棚板
※平らな面が上です。
※角が凹んでいる方が後です。

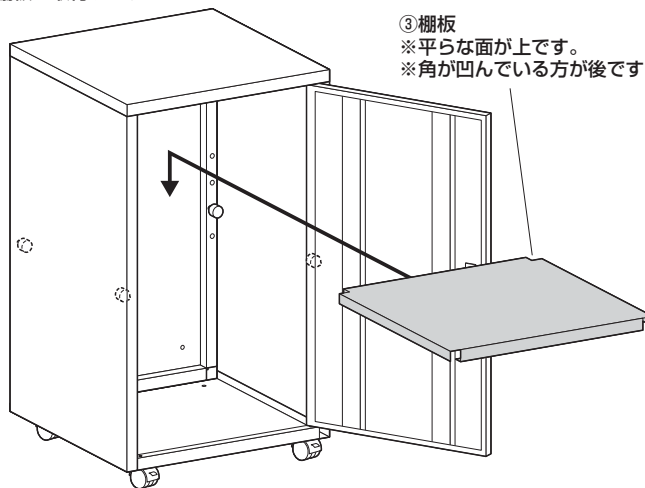

製品に関するお問い合わせ

製品の品質管理には細心の注意をはらっていますが、万一、不都合な点や製品に関するお問い合わせなどございましたら、お買い求めの販売店までお気軽にご相談ください。