

プリンタスタンド(EEX-PTS07シリーズ)組立説明書

この度は、弊社製品をお買求めいただきましてありがとうございました。
本製品は組立式になっておりますので、下記の要領で組立ててください。
パッケージケースの中には、下記の部品が入っています。

組立説明書は大切に保管してください。
この製品を第三者に貸し出すときは、この説明書も共に
貸し出し、よく読んでから使用するようご指導ください。

<用意していただくもの>
マイナスドライバー、
手袋(組立て時のケガ等を防ぐために着用をおすすめします)

Ver. 1.1

完成図

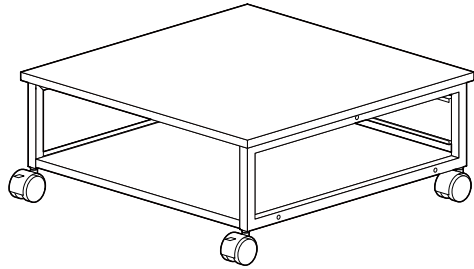

組立て部品

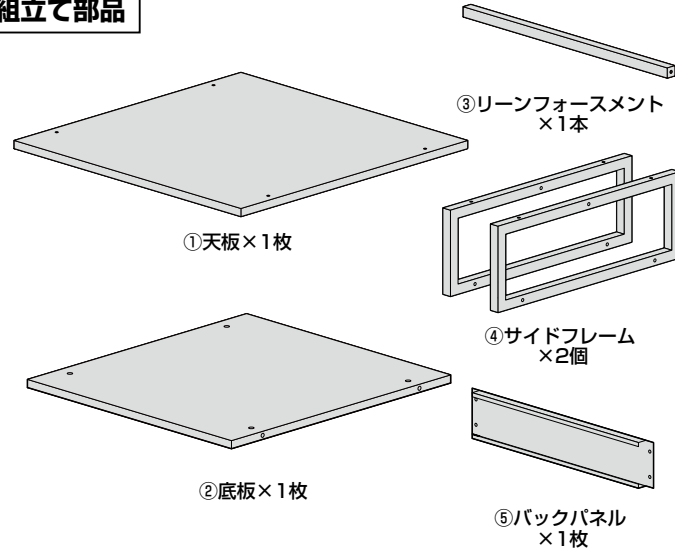

※部品の欠品や破損があった場合は、品番 (EEX-PTS07DBRなど) と
上記の部品番号 (①~⑭) と部品名 (ワッシャーなど) をお知らせください。

<使用ボルト>

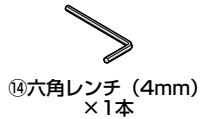
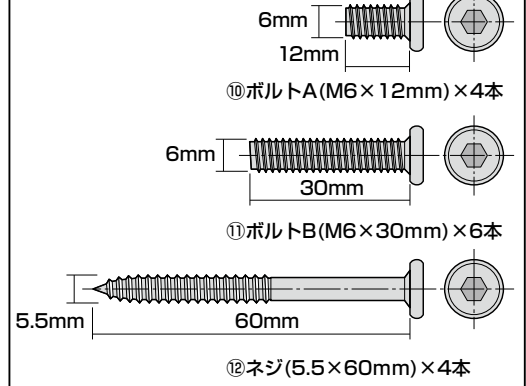

1. 底板の両方にサイドフレームを取付けます。

<注意>
電動ドライバーを使用する際は
締付けすぎないように注意してください。

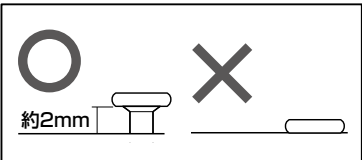

<注意>
ネジを無理に締付けると
底板が割れて破損します。

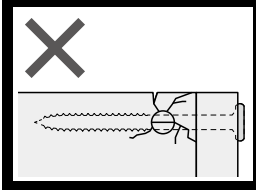

マイナスドライバー
などで側面の穴に
丸ナットの溝を
合わせます。

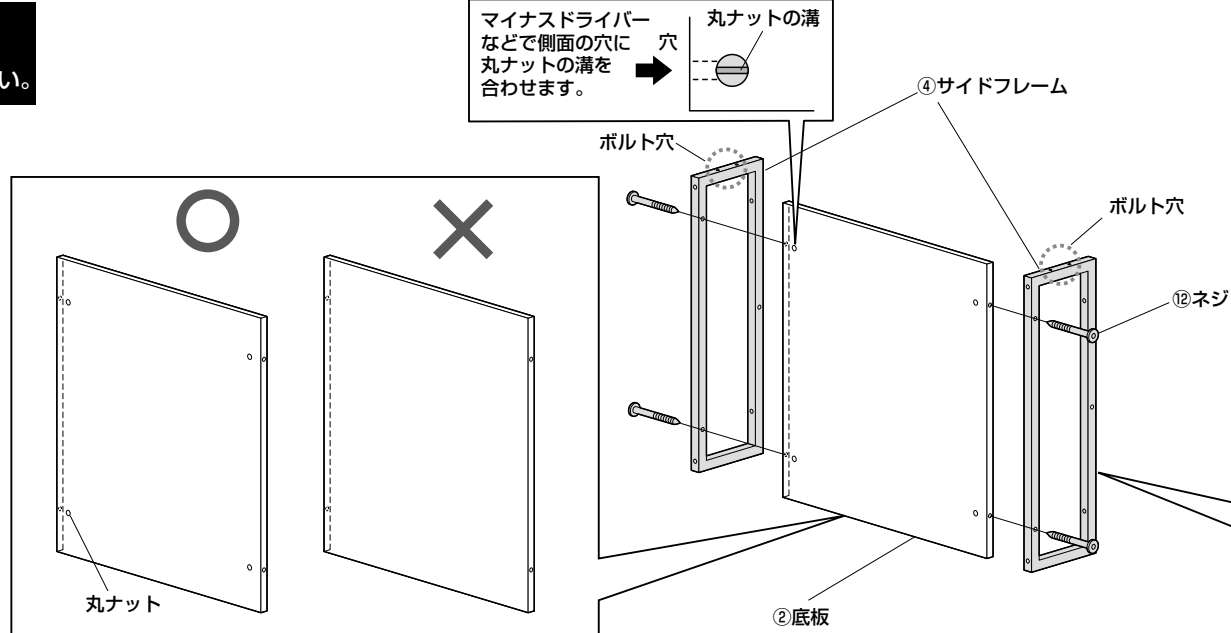

<使用ボルト>

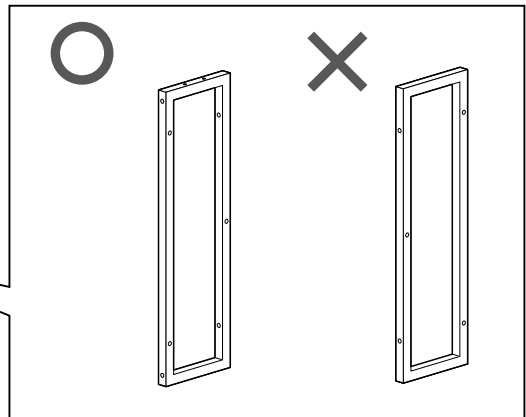
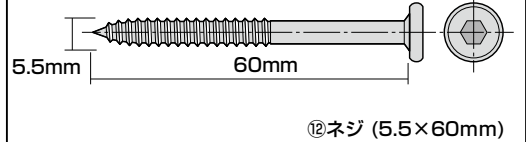

2. リーンフォースメントを取付けます。

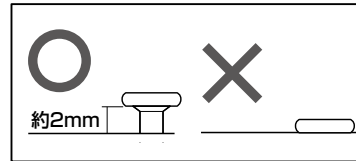
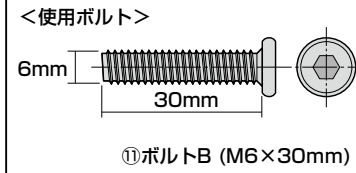
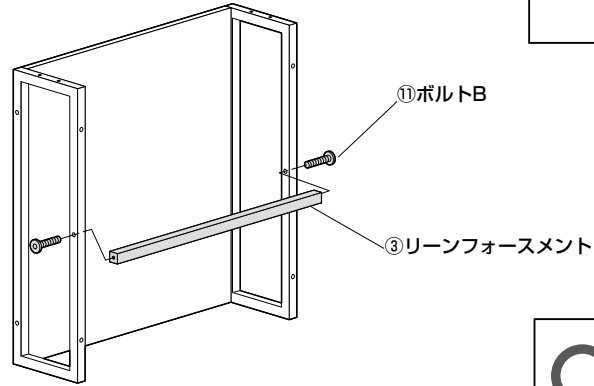

3. バックパネルを取付けます。

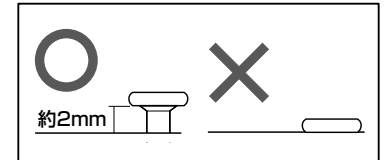
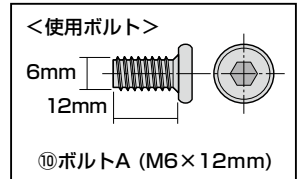
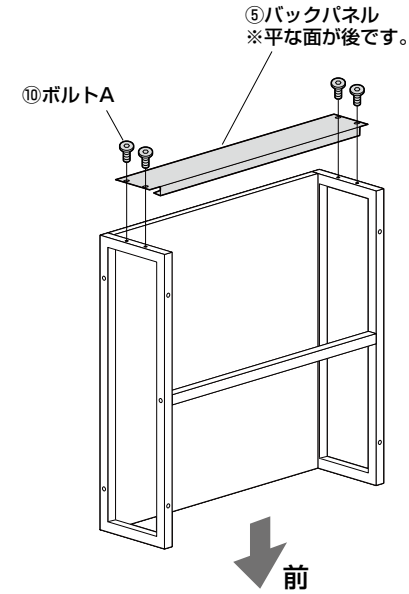

4. 天板に本体を取付けます。

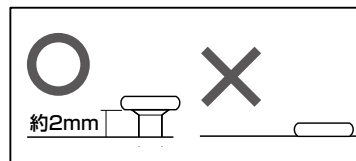
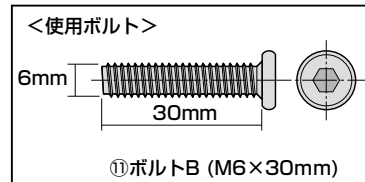
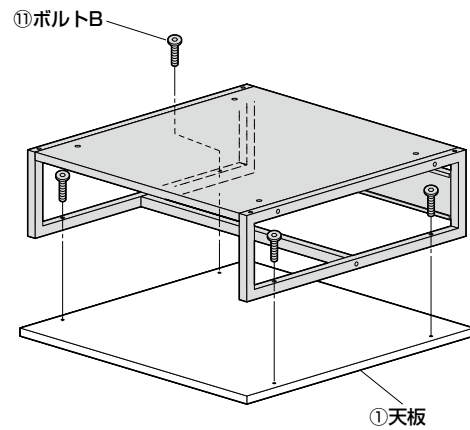

5. 全てのボルト類を締めます。

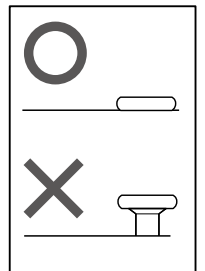
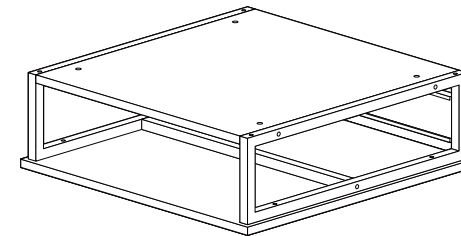

6. キャスター（ストッパー付き）を取付けます。

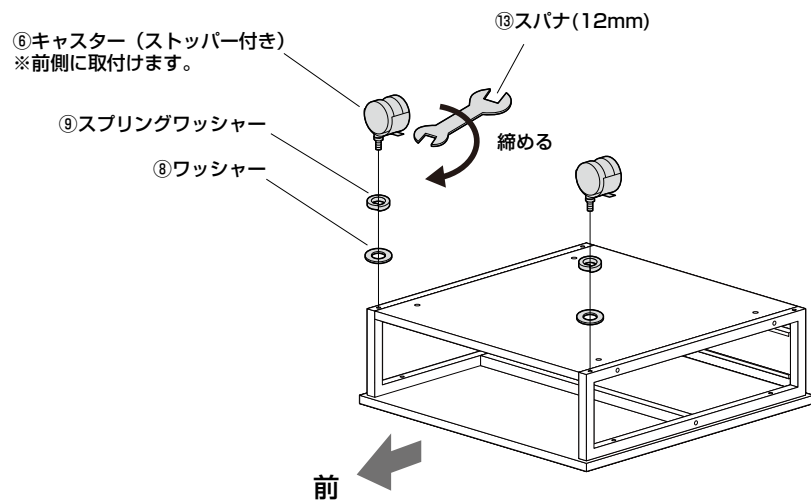

7. キャスター（ストッパーなし）を取付けます。

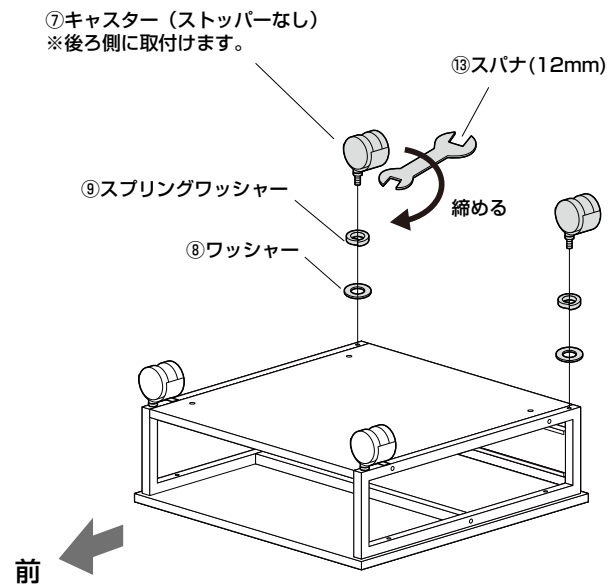

8. 本体を起こして完成です。

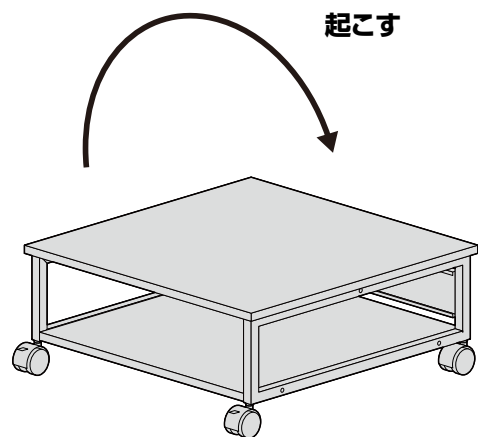

製品に関するお問い合わせ

製品の品質管理には細心の注意をはらっていますが、万一、不都合な点や製品に関するお問い合わせなどございましたら、お買い求めの販売店までお気軽にご相談ください。