

サイドテーブル (EEX-MRW01シリーズ) 組立説明書

この度は、弊社製品をお求めいただきましてありがとうございました。
本製品は組立式になっておりますので、下記の要領で組立ててください。
パッキングケースの中には、下記の部品が入っています。

Ver1.0

組立説明書は大切に保管してください。

この製品を第三者に貸し出すときは、この説明書も共に貸し出し、よく読んでから使用するようご指導ください。

<用意していただくもの>
手袋 (組立て時のケガ等を防ぐために着用をおすすめします)
マイナスドライバー

完成図

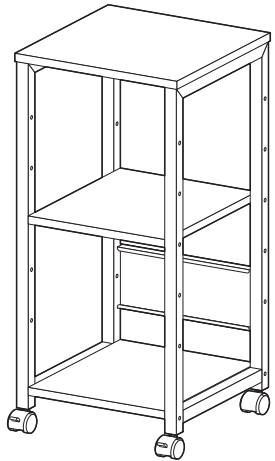

組立て部品

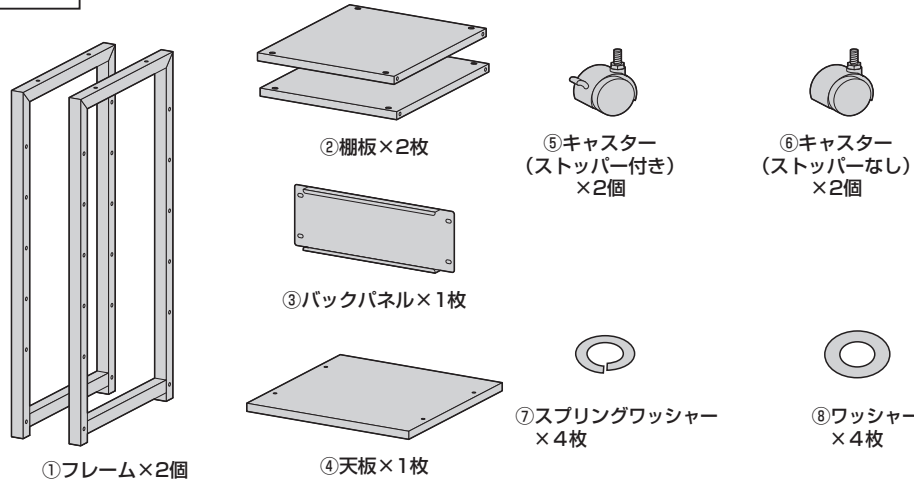

<使用ボルト>

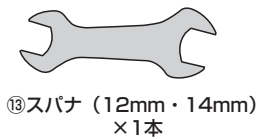
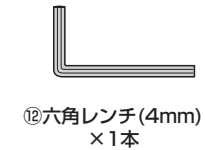
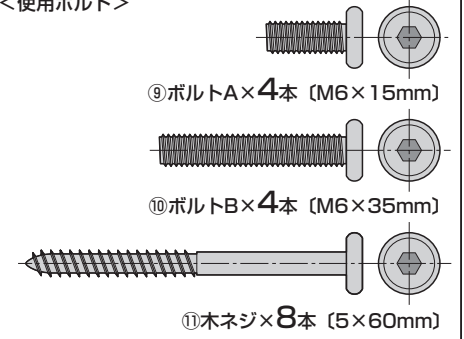

※部品の欠品や破損があった場合は、品番 (EEX-MRW01DBR など) と上記の部品番号 (①~⑬) と部品名 (ワッシャー など) をお知らせください。

1. フレームに棚板を取付けます。

<注意>
電動ドライバーを使用する際は締付けすぎないように注意してください。

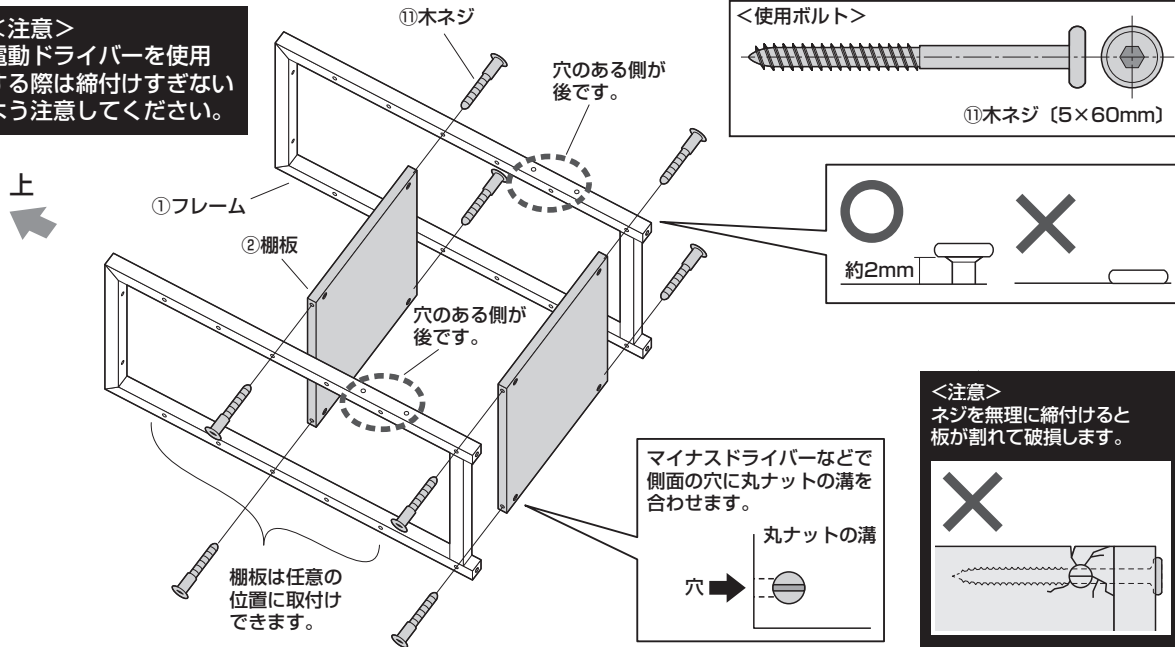

2. フレームにバックパネルを取付けます。

<注意>
電動ドライバーを使用する際は締付けすぎないように注意してください。

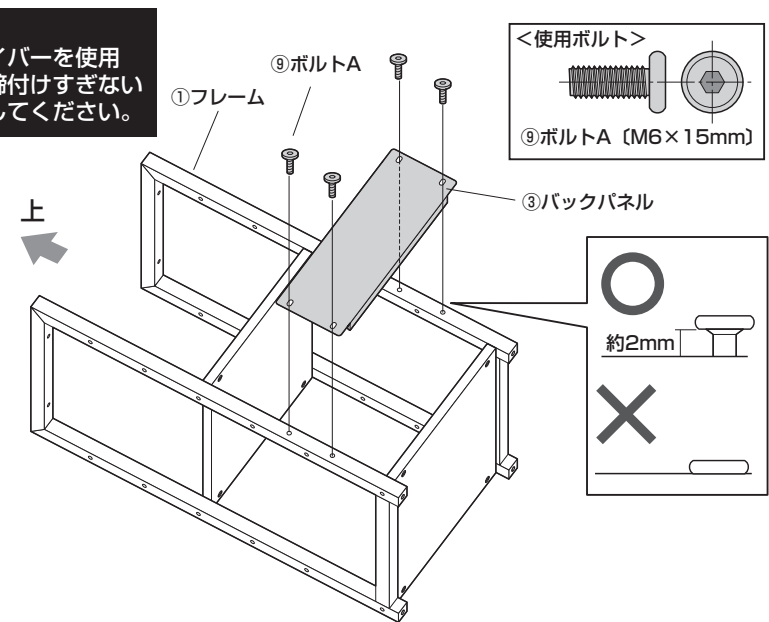

3. フレームに天板を取付けます。

<注意>
電動ドライバーを使用
する際は締付けすぎない
よう注意してください。

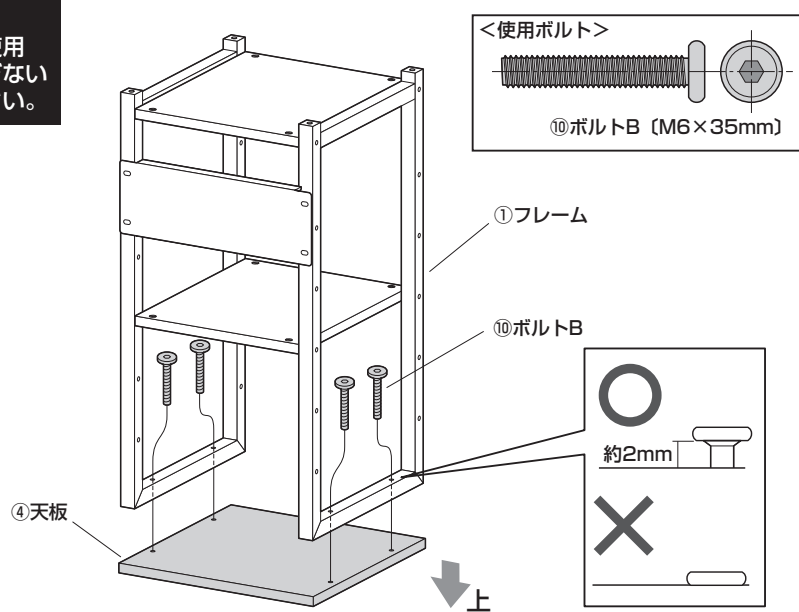

4. 全てのボルト類を締付けます。

<注意>
電動ドライバーを使用
する際は締付けすぎない
よう注意してください。

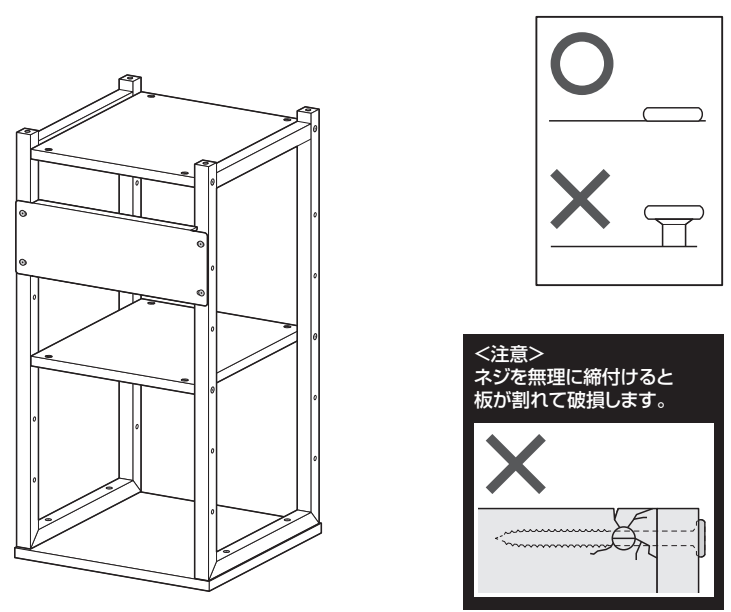

5. キャスター(ストッパー付き)を取付けます。

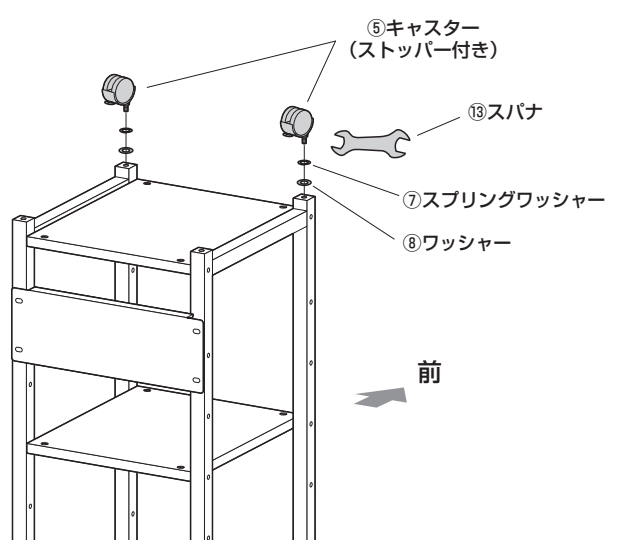

6. キャスター(ストッパーなし)を取付けます。

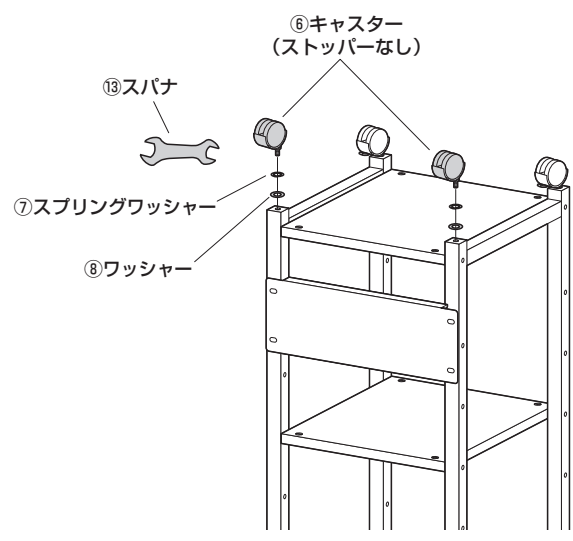

7. 本体を起こして完成です。

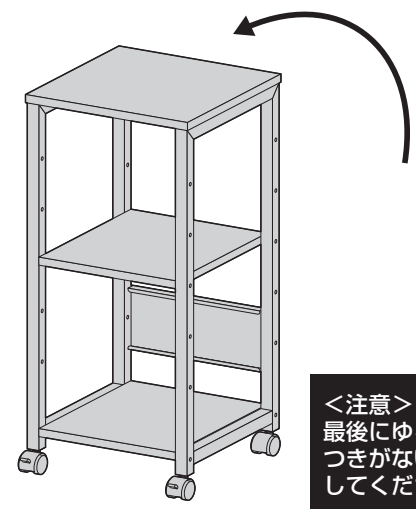

製品に関するお問い合わせ

製品の品質管理には細心の注意を払っていますが、万一、不都合な点や製品に関するお問い合わせなどございましたら、お問い合わせの販売店までお気軽にご相談ください。

CE/AI/KTD&C