

置き型液晶モニターアーム(上下2面)(EEX-LA044シリーズ)組立説明書

この度は、弊社製品をお買求めいただきましてありがとうございました。
本製品は組立式になっておりますので、下記の要領で組立ててください。
パッキングケースの中には、下記の部品が入っています。

組立説明書は大切に保管してください。

この製品を第三者に貸し出すときは、この説明書も共に貸し出し、よく読んでから使用するようご指導ください。

<用意していただくもの>

手袋(組立て時のケガ等を防ぐために着用をおすすめします)
ブラスタライバー、毛布

Ver1.0

完成図

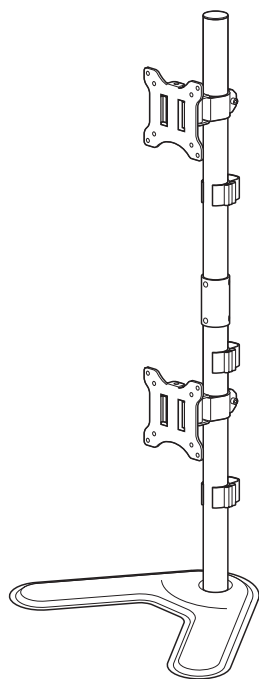

対応VESA取付け穴ピッチ
100×100mm
75×75mm

耐荷重 アーム1本につき9kg

<注意>

指などを挟まないように十分ご注意ください。
組立て時のケガ等を防ぐために、手袋の着用をおすすめします。

<注意>

テレビを取付ける時に毛布が必要です。
ご用意ください。

<注意>

テレビの取付けに適したボルトの長さは各テレビによって異なります。必ずテレビの取扱説明書や、メーカーへの問い合わせなどでご確認の上、取付けるボルトの長さを決めてください。

組立て部品

※部品の欠品や破損があった場合は、品番(EEX-LA044など)と下記の部品番号(①~⑬)と部品名(キャップGなど)をお知らせください。



①支柱A×1本

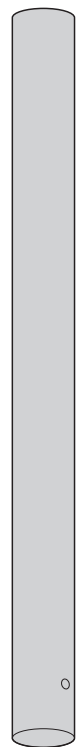

②支柱B×1本

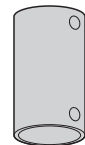

③ジョイントC×1個

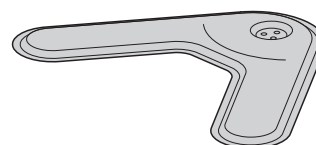

④ベースD×1個

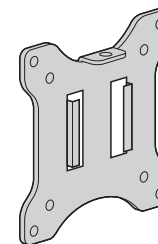

⑤ブラケットE×2個

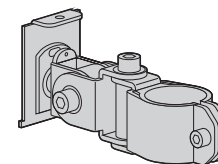

⑥アームF×2個



⑦キャップG×1個

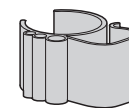

⑧ケーブルホルダーH×2個

<使用ボルト>



⑨ノブボルトI×2本

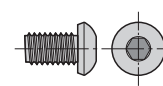

⑩ボルトJ×6本(M6×10)

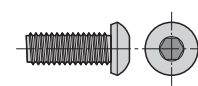

⑪ボルトK×3本(M6×16)

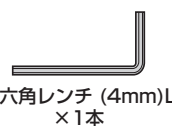

⑫六角レンチ(4mm)L
×1本

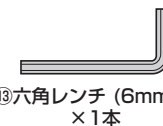

⑬六角レンチ(6mm)M
×1本

<ディスプレイ用ボルトセット>

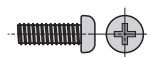

⑭ボルトM-A×8本(M4×12)

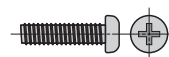

⑮ボルトM-B×8本(M4×16)

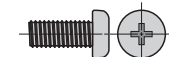

⑯ボルトM-C×8本(M5×12)



⑰ボルトM-D×8本(M5×16)



⑱ワッシャーM-E×8枚



⑲スペーサーM-F×8個

1. ディスプレイにブラケット E を取付けます。

<注意>

- ・毛布などを下に敷き、ディスプレイへの傷や破損に十分ご注意ください。
- ・ディスプレイに付属しているスタンド類は取外してください。
スタンド類の取外し方法はディスプレイの取扱説明書をご参照ください。

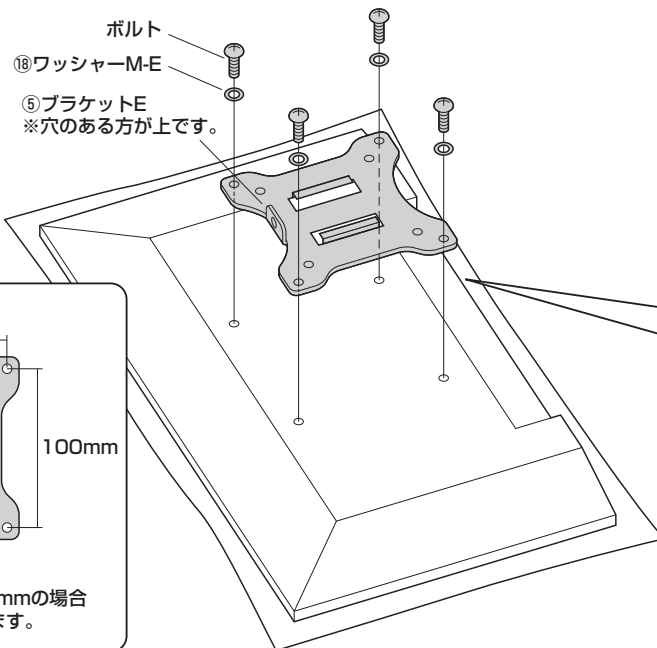

<ボルトの太さ、長さに関する注意>

- ・ボルトが太すぎたり、長すぎたりするとディスプレイを破損する場合があります。また、ボルトが短すぎるとディスプレイがしっかりと固定できず脱落する恐れがあります。
- 取付けに適したボルトの太さ、長さは各ディスプレイによって異なります。必ずディスプレイの取扱説明書や、メーカーへの問い合わせなどでご確認の上、適切な太さ、長さのボルトを使用してください。
- ・付属のボルトが合わない場合は、強度に十分ご注意の上、市販の適切な太さ、長さのボルトをご用意ください。

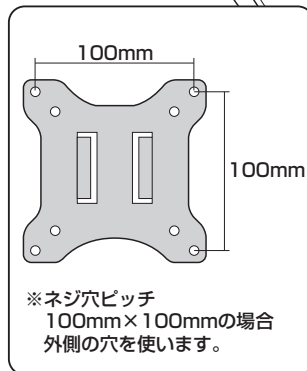
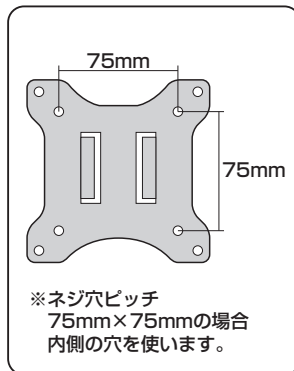

ボルト穴部分にくぼみがある場合

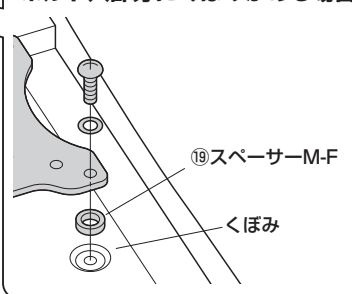

<ボルト選定時の注意点>

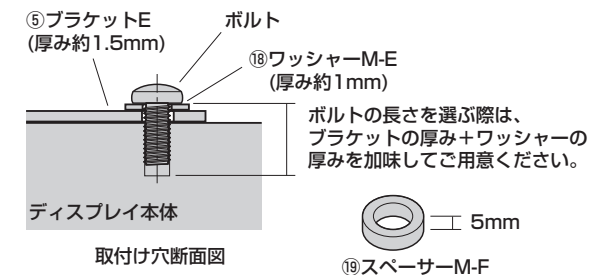

2. 支柱 A にベース D を取付けます。

①支柱Aを逆さにした状態でベースDを取付けます。

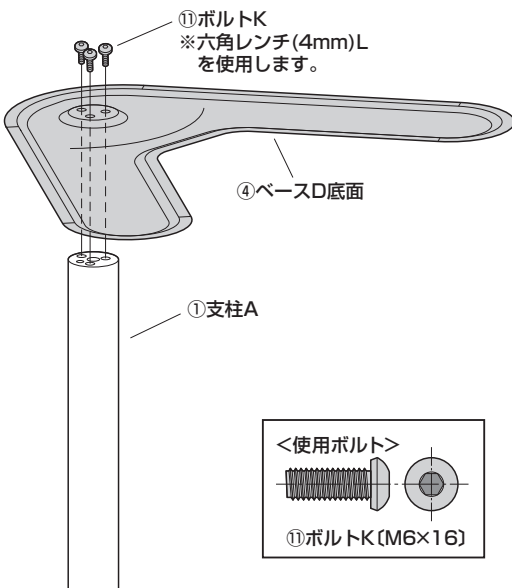

②ひっくり返して自立させます。

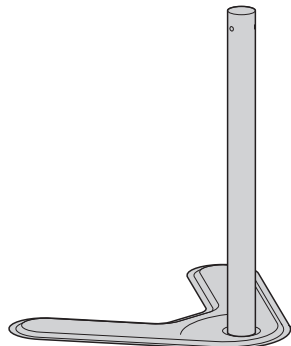

3. 支柱 A にアーム F を取付けます。

①アームFの下図のボルトを緩めます。

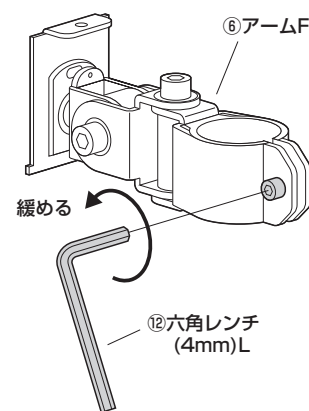

※もう1つのアームFのボルトも同様に緩めます。

②支柱AにアームFを1つ差し込みます。

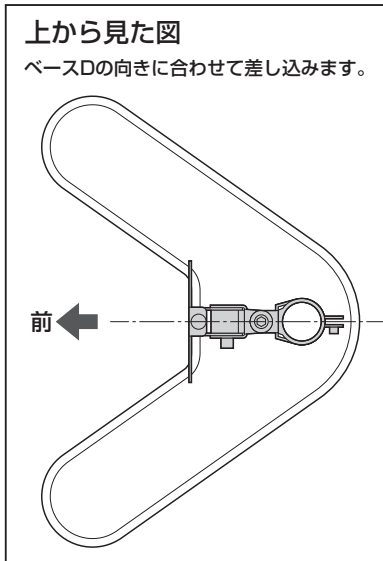

⑥アームF ※穴のある方が上です。

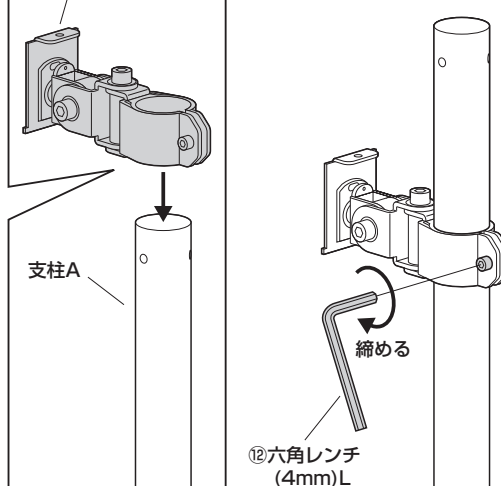

③任意の高さでアームFのボルトを締め付けて固定します。

4. 支柱 A にジョイント C を取付けます。

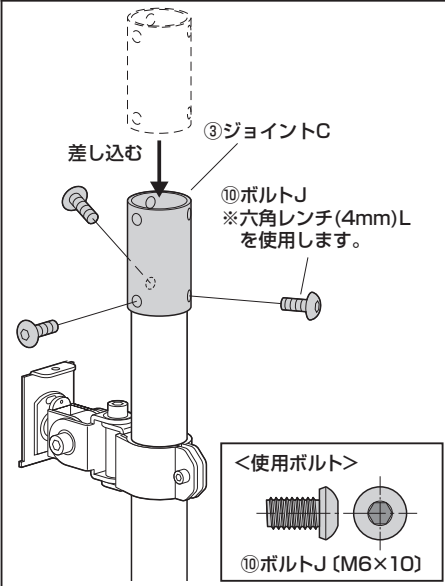

5. ジョイント C に支柱 B を取付けます。

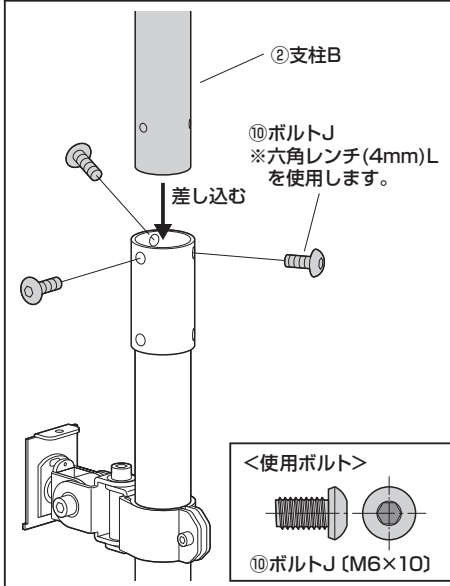

6. 支柱 B にアーム F を取付けます。

①支柱BにアームFを差し込みます。

上から見た図
ベースDの向きに合わせて差し込みます。

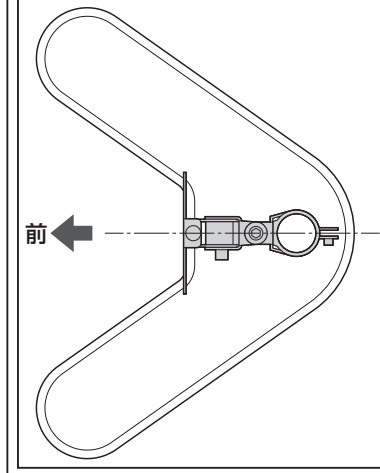

⑥アームF
※穴のある方が上です。

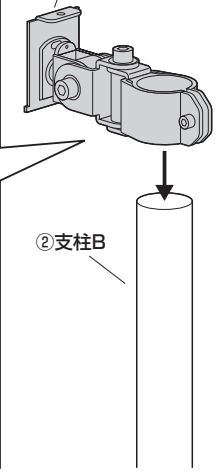

②任意の高さでアームFのボルトを締め付けて固定します。

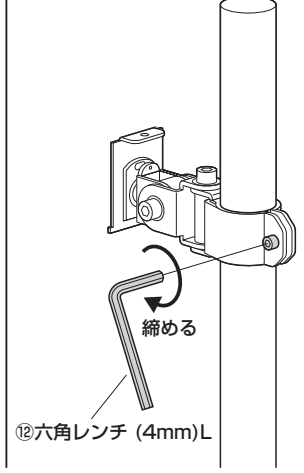

7. 支柱 B にキャップ G を取付けます。

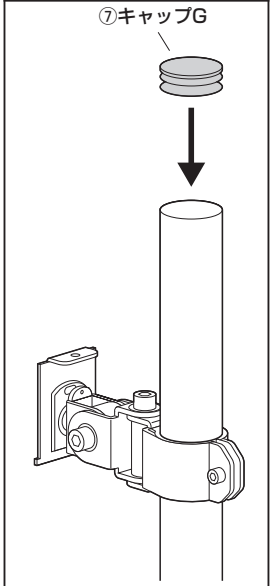

8. アーム F にディスプレイを取付けます。

①アームFにブラケットEを差し込みます。

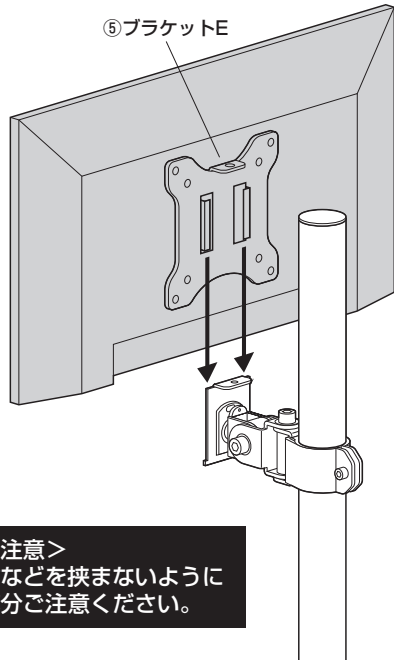

②ノブボルトIで固定します。

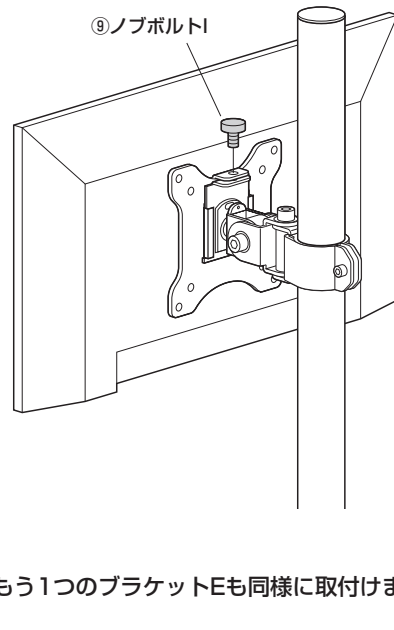

9. 支柱 A、支柱 B にケーブルホルダー H を取付けます。

①支柱A、支柱BにケーブルホルダーHを取付けます。

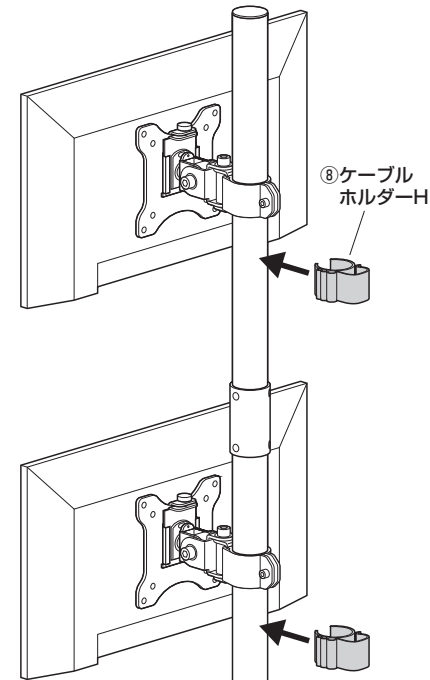

②ケーブルホルダーHにディスプレイのケーブルを通します。

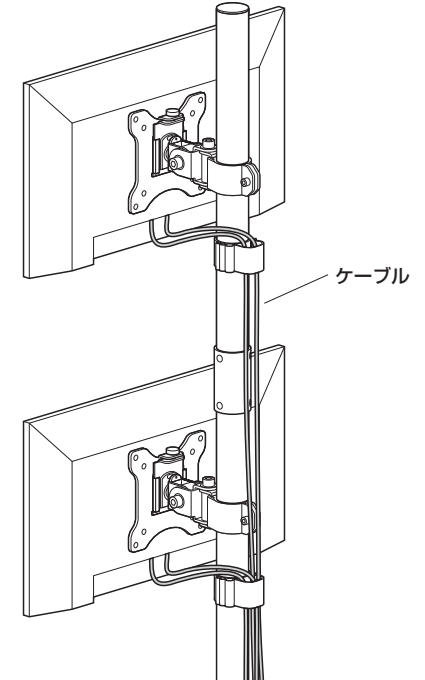

10. 六角レンチ (4mm)L、六角レンチ (6mm)M をケーブルホルダーHに収納して完成です。

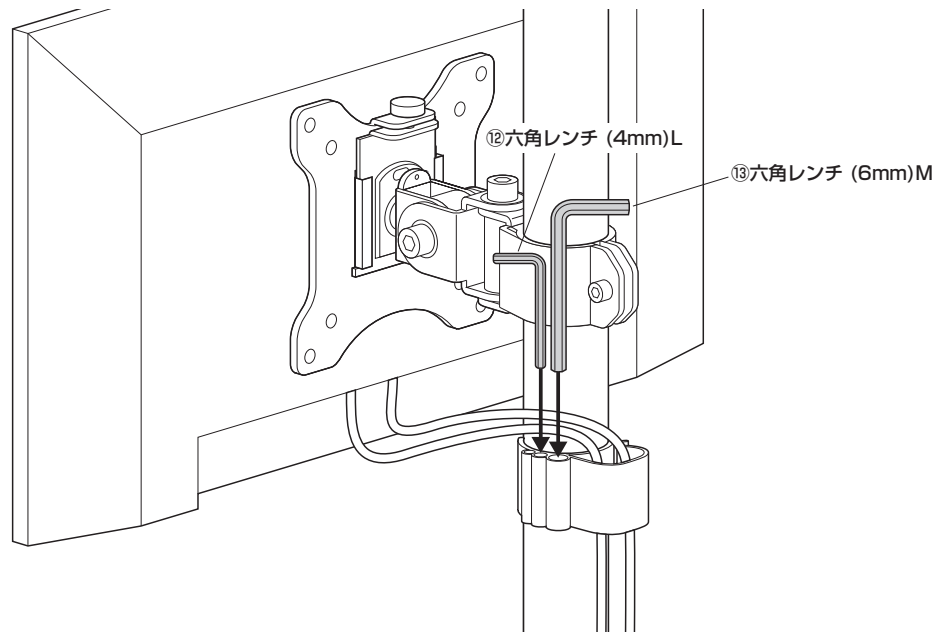

アーム F の上下の動きの調節方法

アームFの上下の動きが軽すぎたり、重すぎる場合は下図のボルトを回します。

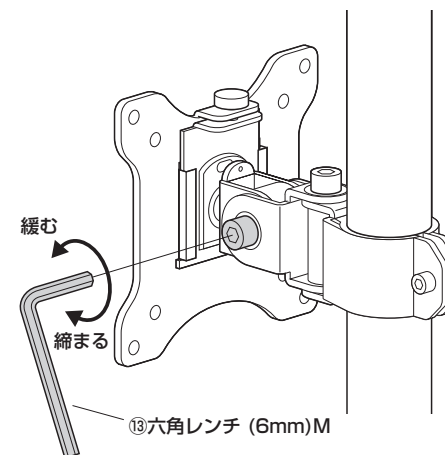

アーム F の高さの調節方法

① ブラケットEからノブボルトIを取外します。

⑨ ノブボルトI

⑤ ブラケットE

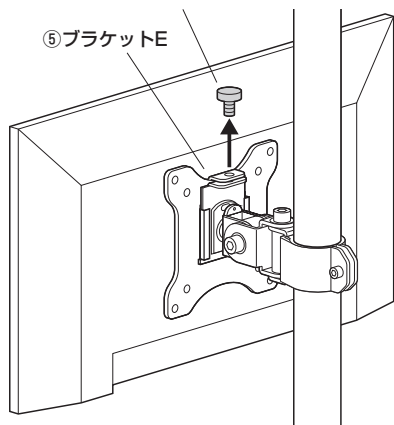

② アームからディスプレイを取外します。

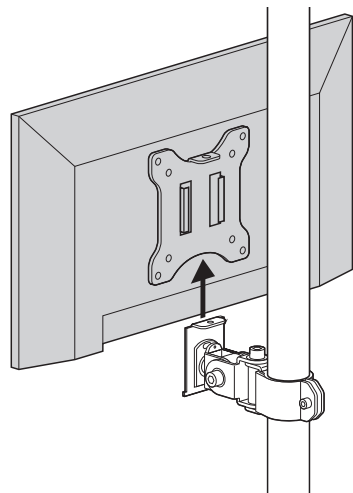

③ 六角レンチ (4mm) でアームFの下図のボルトを緩めます。

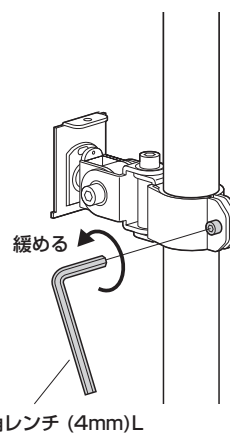

⑫ 六角レンチ (4mm)L

④ アームFの高さを調節し、六角レンチ (4mm) でアームFの下図のボルトを締め付けます。

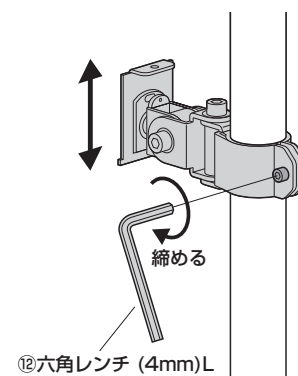

⑫ 六角レンチ (4mm)L

⑤ アーム・ディスプレイの取付け手順8番と同様にアームFにディスプレイを取付けます。

⑨ ノブボルトI

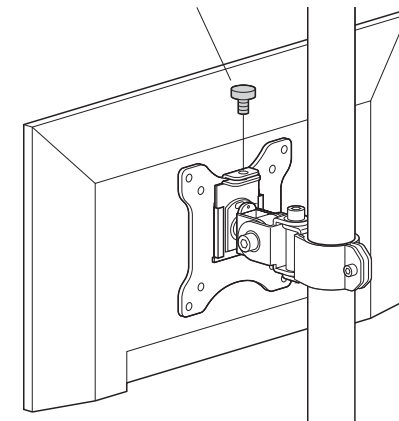

安全の為に注意していただく点

転倒する恐れがあるので、支柱より後にディスプレイが出る状態での使用はさけてください。

上から見た図

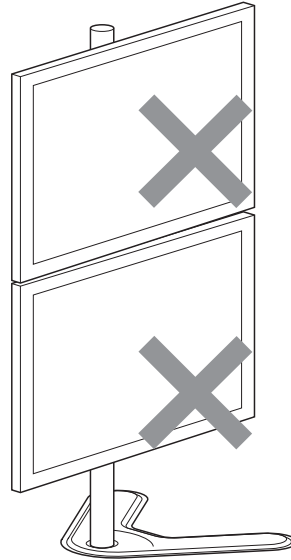
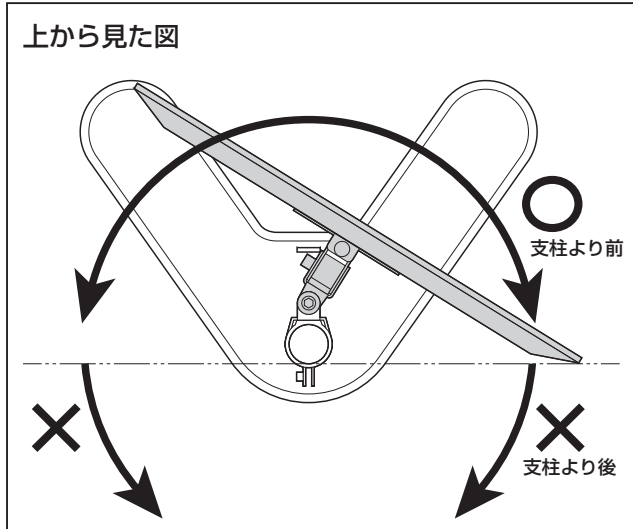

可動部分で指をはさまないように注意してください。

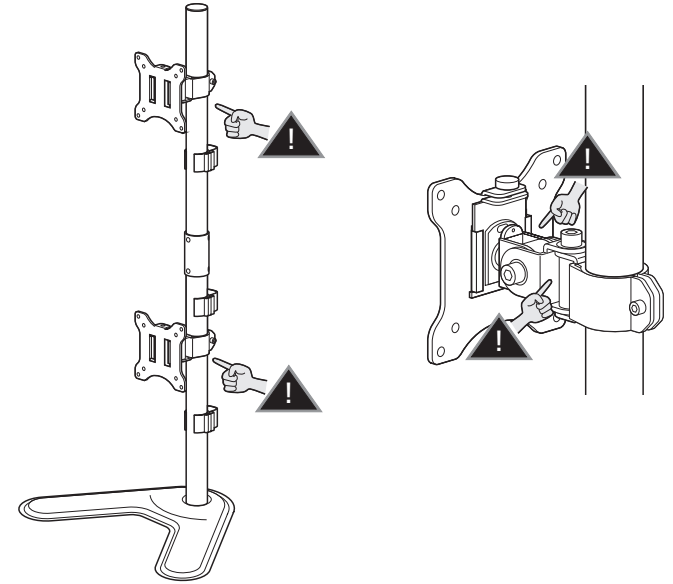

ディスプレイは4本のボルトでしっかりと固定してください。

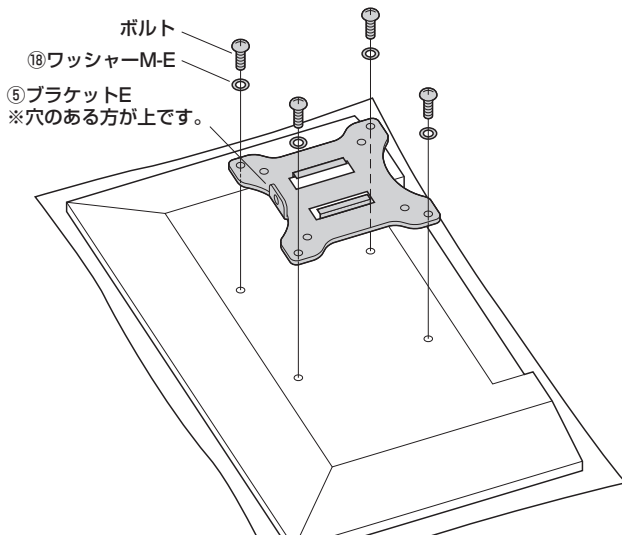

ディスプレイの調整は必ず両手で行い、片手での使用はおやめください。

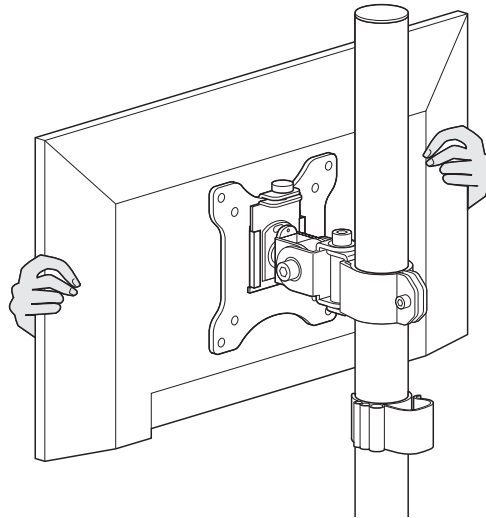

その他

- 各アーム9kgを超えるの機器は取付けしないでください。
- アーム部に物を置かないでください。
- 本製品を振動のある場所に設置しないでください。
- 用途以外で使用しないでください。
- 部品が外れたままで使用しないでください。
- ボルト・ネジ類がゆるんだまま使用しないでください。
- 本製品を分解・修理・加工・改造はしないでください。
- 本製品に強い振動や衝撃、無理な力を与えないでください。
- 本製品を高温・多湿となる場所や、ホコリや静電気、油煙の多い場所で使用・保管しないでください。
- 本製品を水などの液体で濡らさないでください。また、濡れた手で触れないでください。
- お子様には本製品や付属品を触れさせないでください。
- 本製品のお手入れをする場合には、ベンジンやシンナーなどの揮発性有機溶剤が含まれているものは使用しないでください。
- 本製品の故障、またはその使用によって生じた事故や直接の損害については弊社はその責を負わないものとします。あらかじめご了承ください。

以上の点に注意して取扱ってください。

製品に関するお問い合わせ

製品の品質管理には細心の注意を払っていますが、万一、不都合な点や製品に関するお問い合わせなどございましたら、お買い求めの販売店までお気軽にご相談ください。