

# モニタアーム (EEX-LA033シリーズ) 組立説明書

この度は、弊社製品をお買求めいただきましてありがとうございます。  
本製品は組立式になっておりますので、下記の要領で組立ててください。  
パッキングケースの中には、下記の部品が入っています。

Ver1.0

組立説明書は大切に保管してください。

この製品を第三者に貸し出すときは、この説明書も共に貸し出し、よく読んでから使用するようご指導ください。

<用意していただくもの>

手袋 (組立て時のケガ等を防ぐために着用をおすすめします)

## 完成図

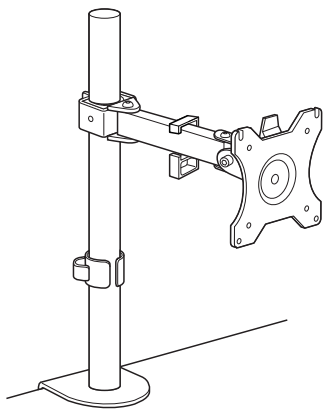

耐荷重 8kg

### <注意>

本製品の組立て作業は必ず大人2人以上で行ってください。

### <注意>

指などを挟まないように十分ご注意ください。  
組立て時のケガ等を防ぐために、手袋の着用をおすすめします。

### <注意>

テレビの取付けに適したボルトの長さは各テレビによって異なります。必ずテレビの取扱説明書や、メーカーへの問い合わせなどをご確認の上、取付けるボルトの長さを決めてください。

## 組立て部品

※部品の欠品や破損があった場合は、品番 (EEX-LA033 など) と下記の部品番号 (①~⑦) と部品名 (ワッシャー-M-C など) をお知らせください。

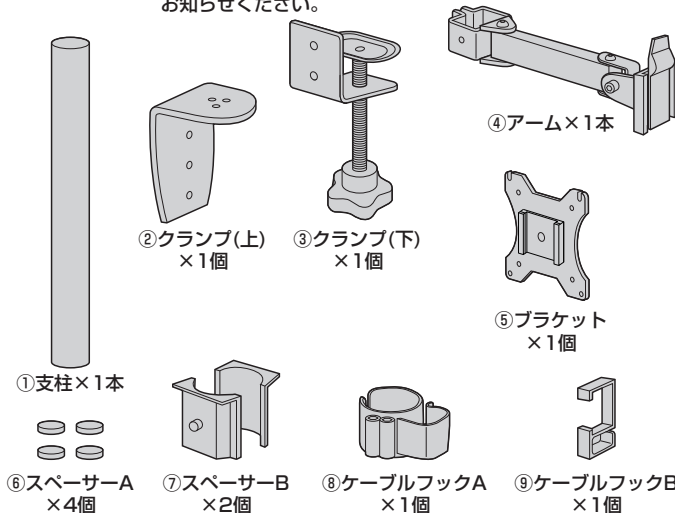

### <ディスプレイ用ボルトセット>

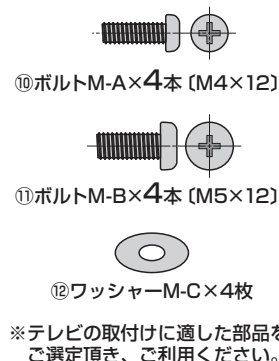

### <使用ボルト>

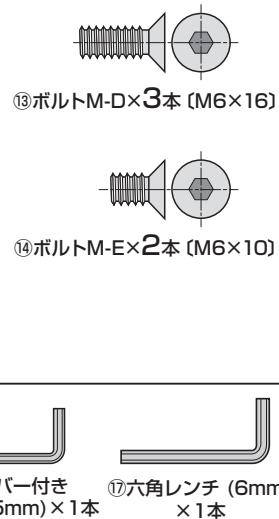

## 1. 支柱にクランプを取付けます。

① 支柱にクランプ(上)を取付けます。

② クランプ(上)にスペーサー-Aを貼付けます。

③ クランプ(下)を取付けます。

<天板の厚さ15~49mmの場合>

<天板の厚さ50~85mmの場合>

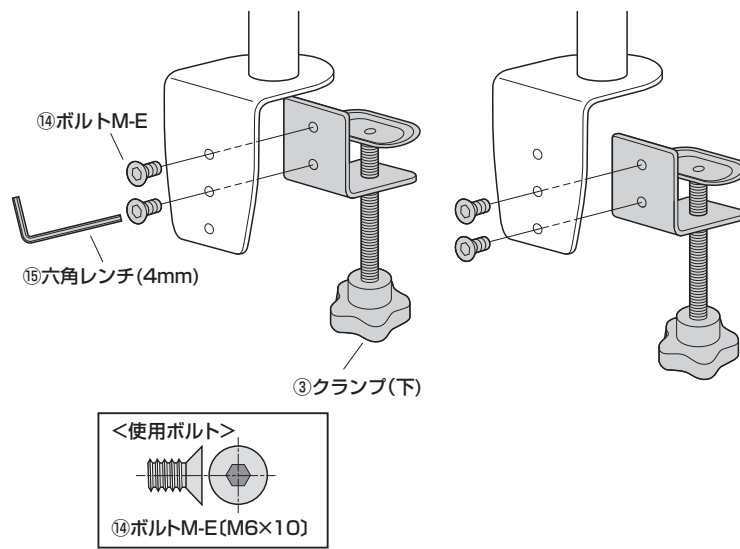
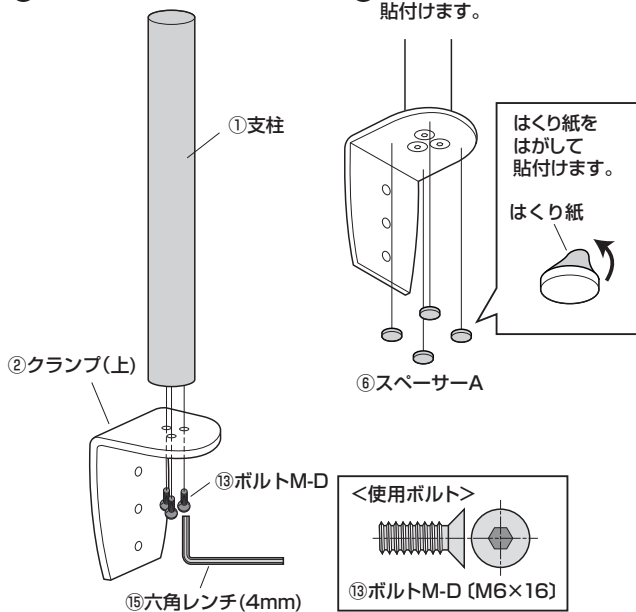

## 2. 天板にクランプを取付けます。

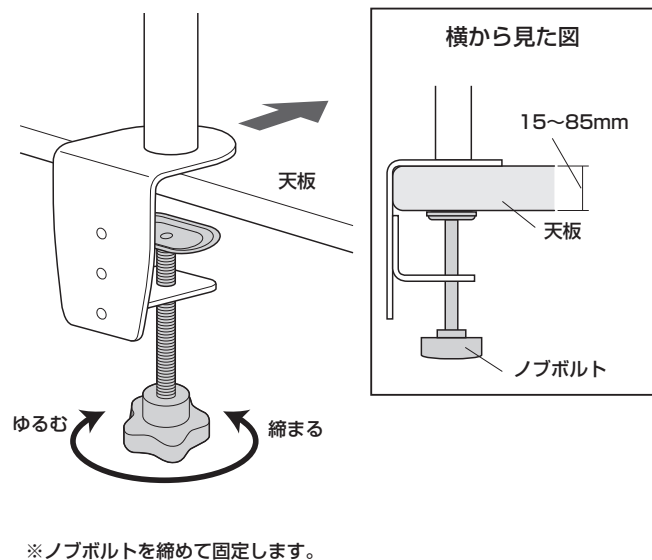

### 3. 支柱にケーブルフック A を取付けます。

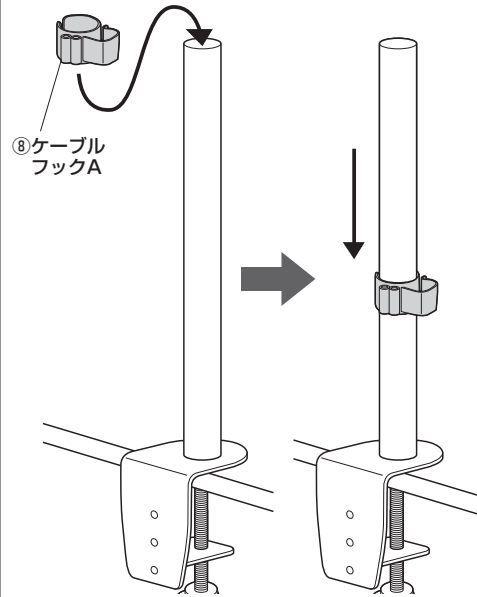

### 4. 支柱にアームを取付けます。

スペーサーBを取付けて差し込みます。

⑦スペーサーB  
※平らな方が上です。

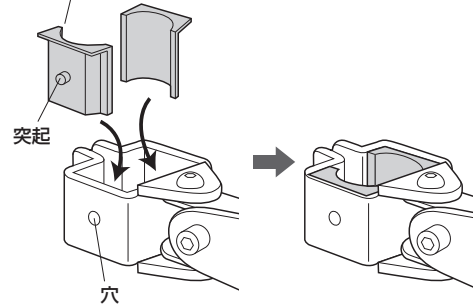

④アーム  
※ストッパーのある方が上です。

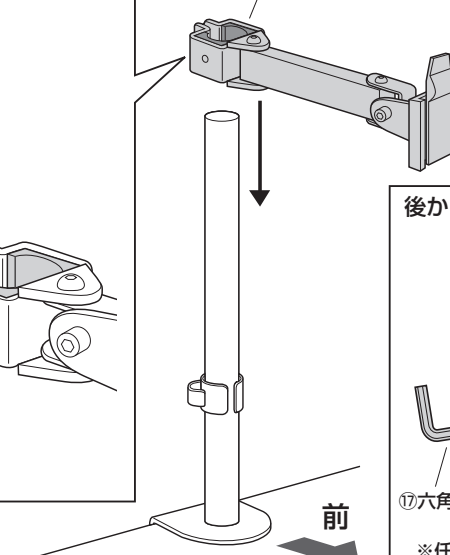

### 5. アームにブラケットを取付けます。

⑤ブラケット  
※切り欠きのある方が上です。

<注意>  
指などを挟まないように十分ご注意ください。

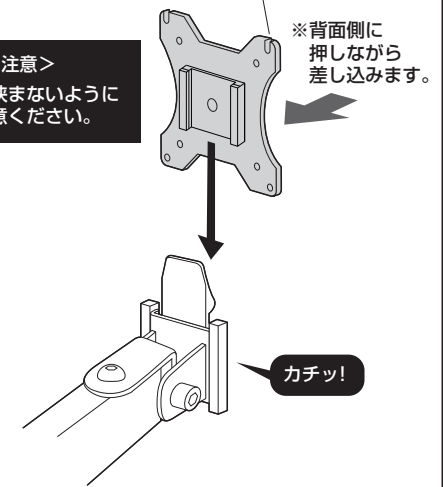

### 6. ブラケットにディスプレイを取付けます。

※取付け可能なディスプレイの重量は8kgまでです。それ以上のディスプレイは絶対に取付けしないでください。

<注意>

ボルトが長すぎるとディスプレイを破損する場合があります。また、ボルトが短すぎるとディスプレイがしっかりと固定できず脱落する恐れがあります。取付けに適したボルトの長さは各ディスプレイによって異なります。必ずディスプレイの取扱説明書や、メーカーへの問い合わせなどをご確認の上、取付けるボルトの長さを決めてください。

<注意>

ディスプレイに付属しているスタンド類は取外してください。スタンド類の取外し方法はディスプレイの取扱説明書をご参照ください。

※付属のボルトが最後まで締まらない、またボルトが少ししか回っていないなど、ボルトが合わない場合は、強度に十分ご注意ください。市販の適切なサイズのボルトをご用意ください。

<注意>

この作業は必ず大人2人で行ってください。

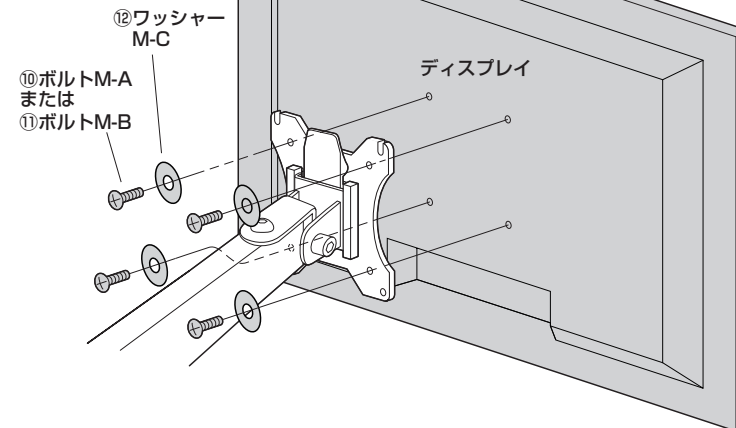

※切り欠きのある方が上です。

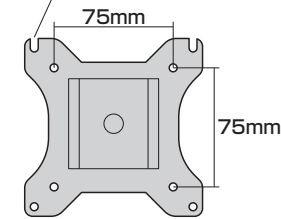

※ネジ穴ピッチ  
75mm×75mmの場合  
内側の穴を使います。

※切り欠きのある方が上です。

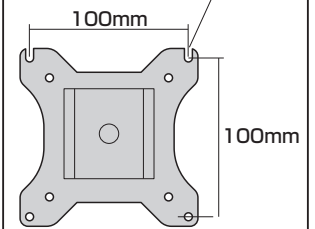

※ネジ穴ピッチ  
100mm×100mmの場合  
外側の穴を使います。

7. アームにケーブルフック B を取付けます。

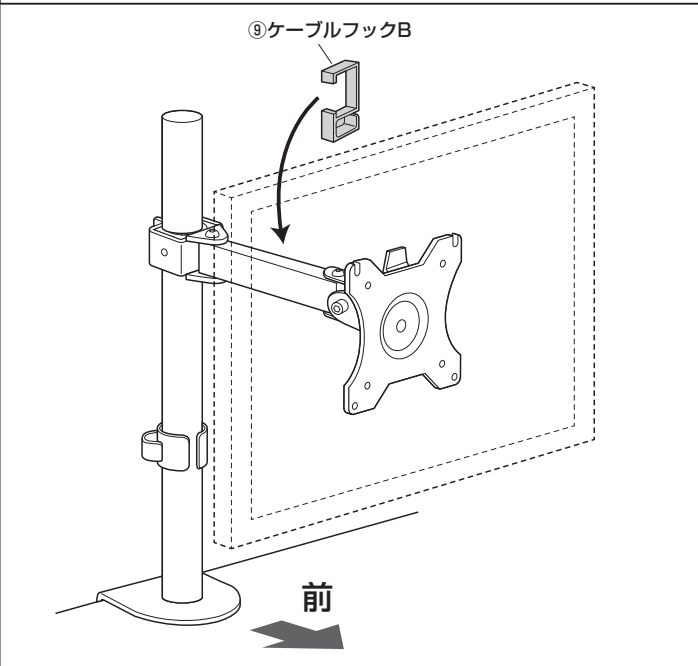

8. ケーブルをケーブルフックに通します。

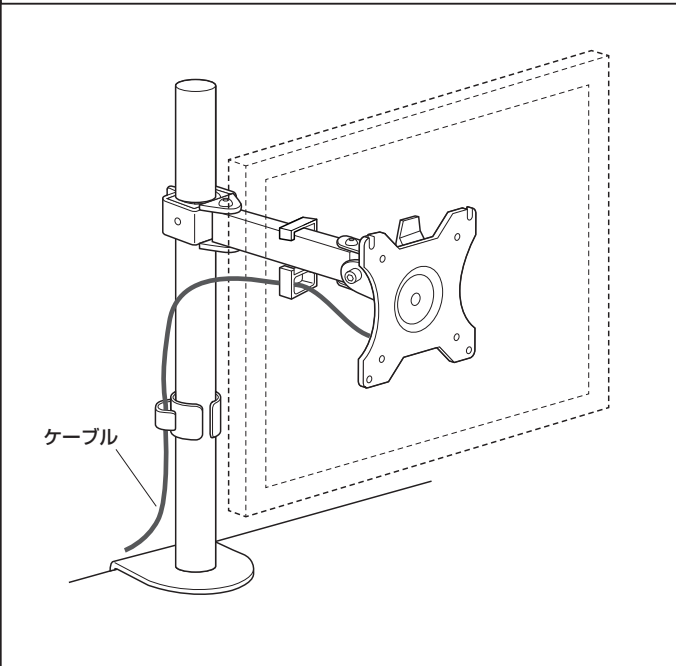

9. ドライバー付き六角レンチ (5mm)、六角レンチ (6mm) を収納して完成です。

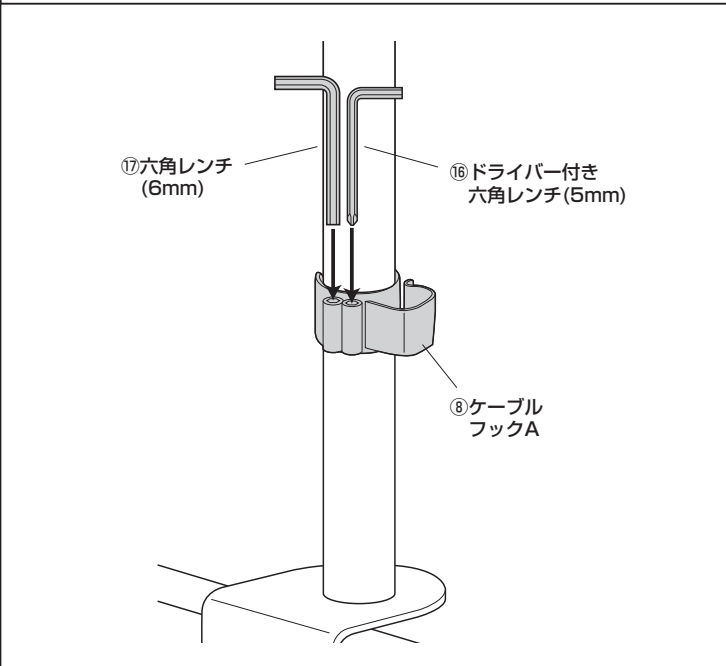

ディスプレイの取外し方法

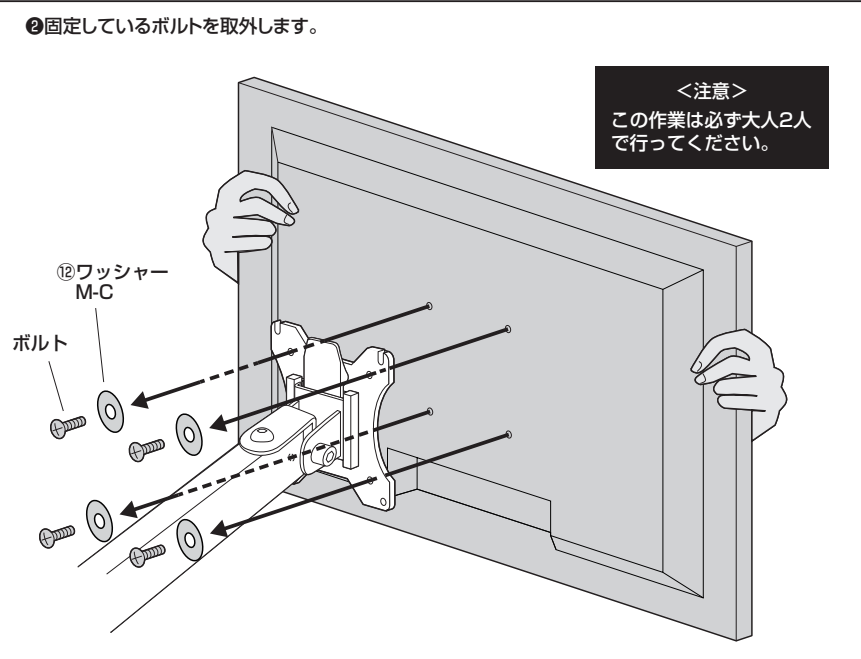
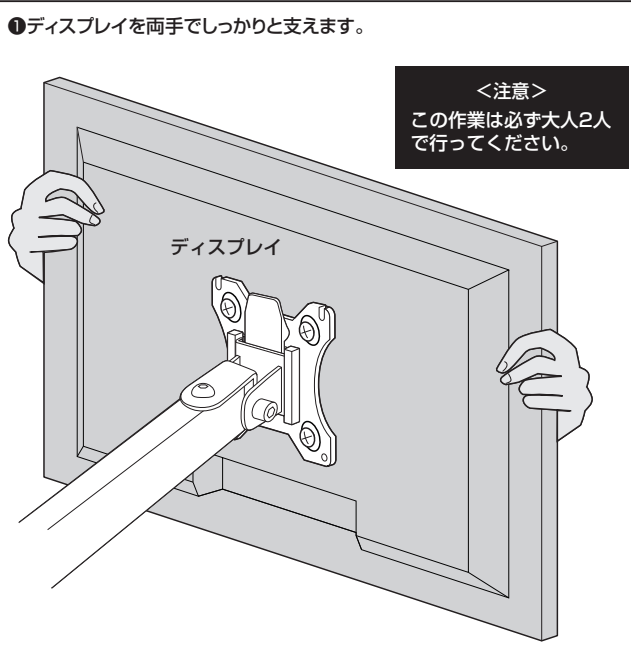
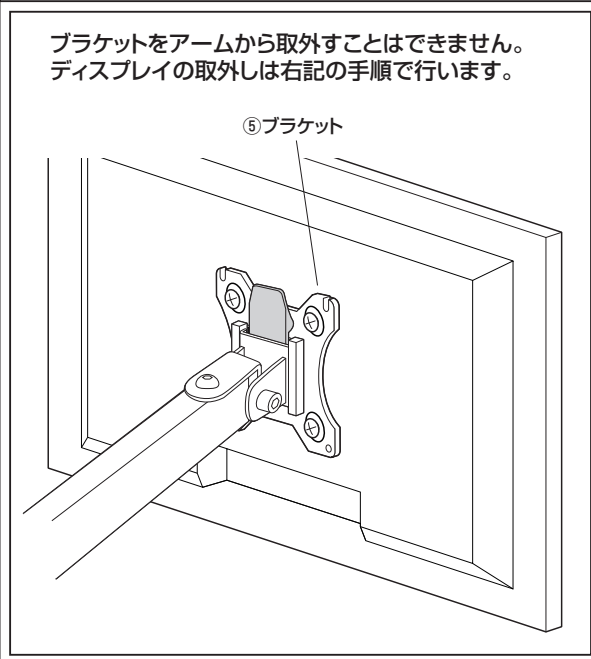

## アーム各部の可動範囲、及び固さ調節方法

アームの動きが軽すぎたり、重すぎる場合はドライバー付き六角レンチ(5mm)でボルトを回して調節します。

⑯ドライバー付き六角レンチ(5mm)

締める 緩める

ボルト

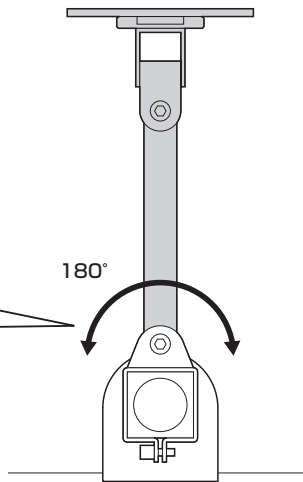

※天板の外にディスプレイが出る状態では使用しないでください。

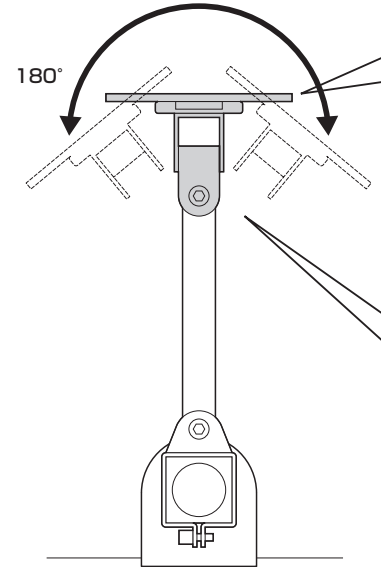

### 正面から見た図

※ディスプレイを取付けて回転させます。

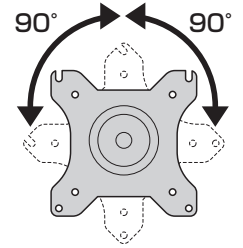

⑯ドライバー付き六角レンチ(5mm)

締める 緩める

アームの動きが軽すぎたり、重すぎる場合はドライバー付き六角レンチ(5mm)でボルトを回して調節します。

※天板の外にディスプレイが出る状態では使用しないでください。

アームの高さを調整する場合は六角レンチ(6mm)でボルトを緩めてから調節します。調整後は必ずしっかりと締めてください。

緩める 締める

⑰六角レンチ(6mm)

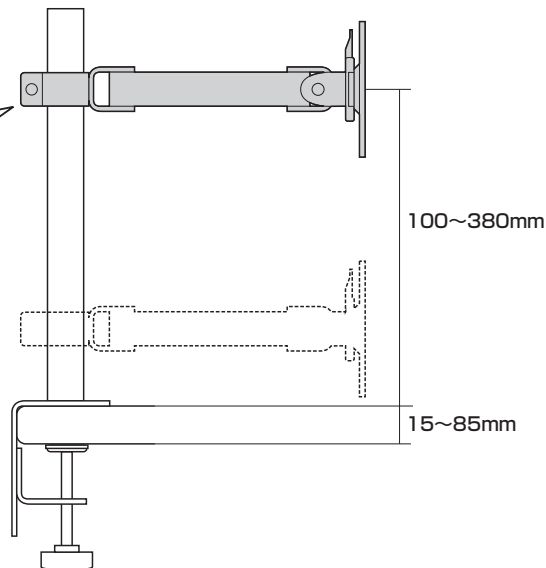

### <注意>

ケガ、破損の原因となりますので、確実に固定してください。

### <注意>

ディスプレイを載せた状態ではボルトを緩めないでください。

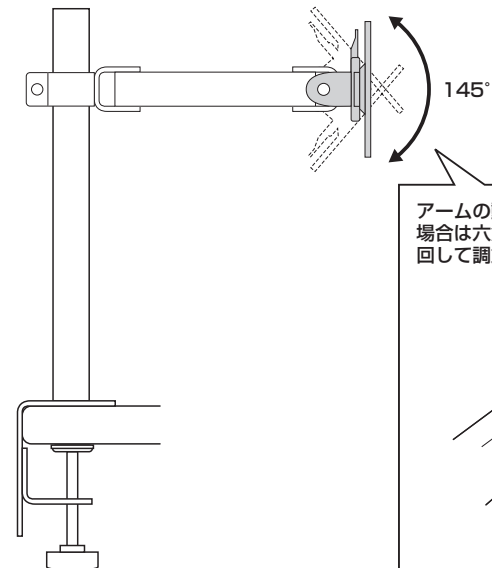

アームの動きが軽すぎたり、重すぎる場合は六角レンチ(6mm)でボルトを回して調節します。

緩める 締める

⑰六角レンチ(6mm)

## 安全の為に注意していただく点

落下する恐れがあるので、天板の外にディスプレイが出る状態での使用はさけてください。

上から見た図

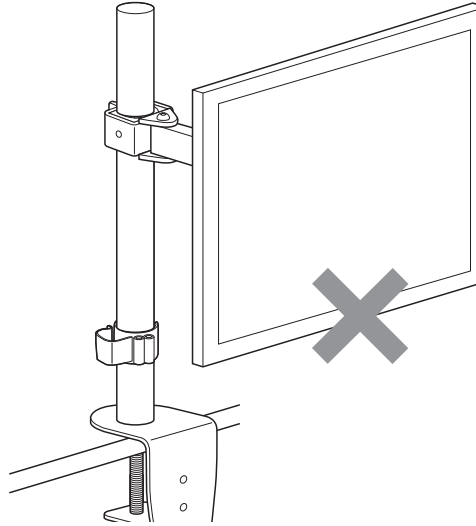
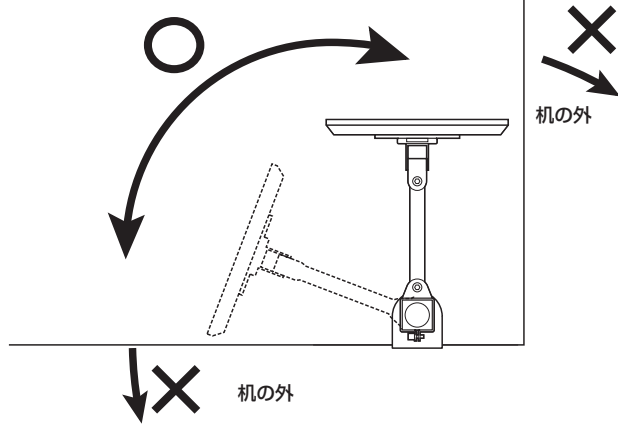

ディスプレイは 4 本のボルトでしっかりと固定してください。

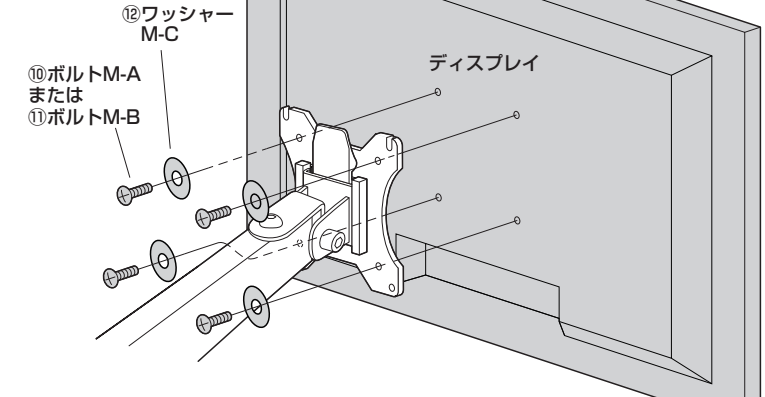

ディスプレイの調整は必ず両手で行い、片手での使用はおやめください。

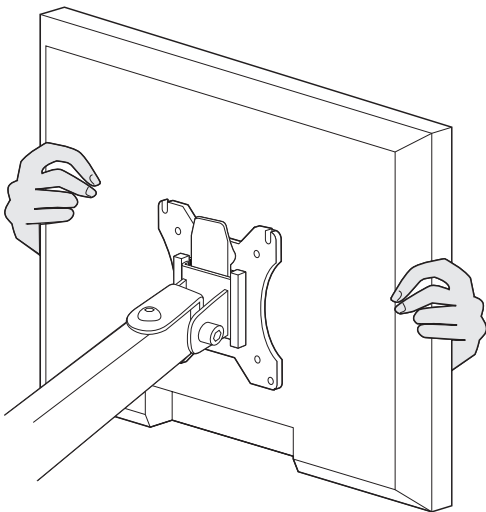

可動部分で指をはさまないように注意してください。

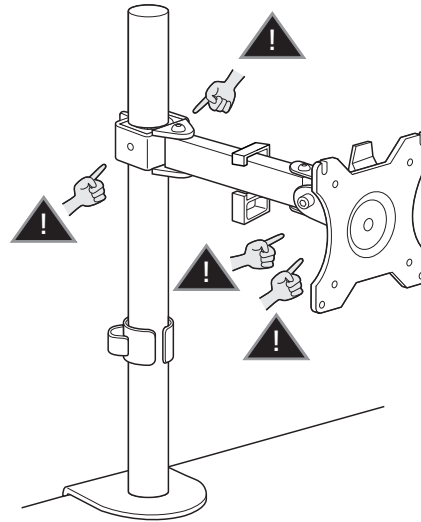

その他

- 8kgを超えるの機器は取付けしないでください。
- アーム部に物を置かないでください。
- 本製品を振動のある場所に設置しないでください。
- 用途以外で使用しないでください。
- 部品が外れたままで使用しないでください。
- ボルト・ネジ類がゆるんだまま使用しないでください。
- 本製品を分解・修理・加工・改造はしないでください。
- 本製品に強い振動や衝撃、無理な力を与えないでください。
- 本製品を高温・多湿となる場所や、ホコリや静電気、油煙の多い場所で使用・保管しないでください。
- 本製品を水などの液体で濡らさないでください。また、濡れた手で触れないでください。
- お子様には本製品や付属品を触れさせないでください。
- 本製品のお手入れをする場合には、ベンジンやシンナーなどの揮発性有機溶剤が含まれているものは使用しないでください。
- 本製品の故障、またはその使用によって生じた事故や直接、間接の損害については弊社はその責を負わないものとします。あらかじめご了承ください。

以上の点に注意して取扱ってください。

### 製品に関するお問い合わせ

製品の品質管理には細心の注意を払っていますが、万一、不都合な点や製品に関するお問い合わせなどございましたら、お買い求めの販売店までお気軽にご相談ください。

山陽トランスポート有限会社

店舗名: イーサプライ <https://www.esupply.co.jp>  
岡山県倉敷市児島神田町1861 TEL: 086-473-9152  
CB/AJ/TTD&C