

マグネットホルダー (EEX-HR13シリーズ) 組立説明書

この度は、弊社製品をお買求めいただきましてありがとうございました。
本製品は組立式になっておりますので、下記の要領で組立ててください。
パッキングケースの中には、下記の部品が入っています。

Ver1.0

組立説明書は大切に保管してください。

この製品を第三者に貸し出すときは、この説明書も共に貸し出し、よく読んでから使用するようご指導ください。

<用意していただくもの>

手袋 (組立て時のケガ等を防ぐために着用をおすすめします)
プラスドライバー プラスチックハンマー
電動ドリル

完成図

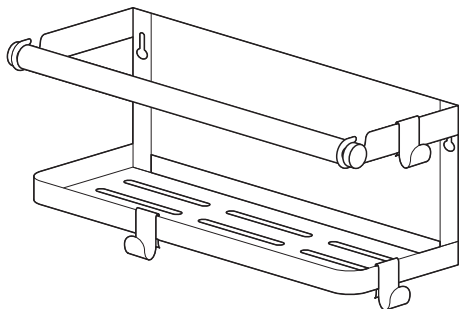

総耐荷重 5kg

品質表示

外形寸法: 幅300×奥行115×高さ110mm
構造部材: フレーム/スチール バー/天然木
表面加工: エポキシ樹脂粉体塗装 (金属部)、ラッカー塗装 (木部)

組立て部品

※部品の欠品や破損があった場合は、品番 (EEX-HR13など) と下記の部品番号 (①~⑤) と部品名 (フックなど) をお知らせください。

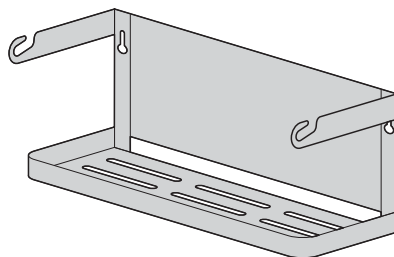

①ラック×1個

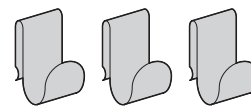

③フック×3個



④アンカー×2個

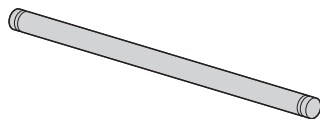

②バー×1本

<使用ボルト>



⑤タッピングねじ×2本 (4×28)

1. ラックにバーを取付けます。

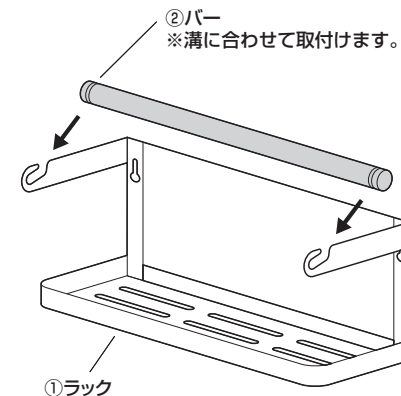

<マグネットで貼り付ける場合>

注意点

- ※マグネットが付けられる凹凸の無い、平らな面に貼り付けてください。
- ※必ずマグネット全面をスチール面に貼り付けてください。
- ※振動する場所には貼り付けしないでください。
- ※貼り付けた後、本製品がしっかりと固定され、脱落しないことを確認してください。
- ※長期間、同じ位置にマグネットを貼り付けると、スチール面が変色することがあります。
定期的に位置を変えることをお勧めします。
- ※マグネットで貼り付けたまま擦って動かさないでください。
スチール面に傷が付く恐れがあります。
- ※冷蔵庫などに貼り付けた場合は扉を静かに開閉してください。
乱雑に開閉すると、衝撃で本製品が脱落する恐れがあります。
- ※設置面に大きな衝撃を与えないでください。
本製品が脱落する可能性があります。
- ※用途以外で使用しないでください。
- ※ものを載せる場合は、重心が偏らないようにバランス良く載せてください。
- ※耐荷重以上のものを載せないでください。
- ※お子様に触れさせないように十分ご注意ください。
落下や破損、けがなど思わぬ事故の原因になります。
- ※ガスコンロなどの火やオープン排気口、IHヒーターなどの熱が直接当たる位置に設置しないでください。
- ※直射日光またはストーブの熱、クーラーの風が当たる場所や高温、湿気及び乾燥の著しい場所を避けてください。
- ※分解、改造、修理をしないでください。
- ※ぶら下がるなど、荷重をかけないでください。
- ※著しい汚れを落とす場合は、薄めた中性洗剤を使用してください。

2. 冷蔵庫や洗濯機などに貼り付けます。

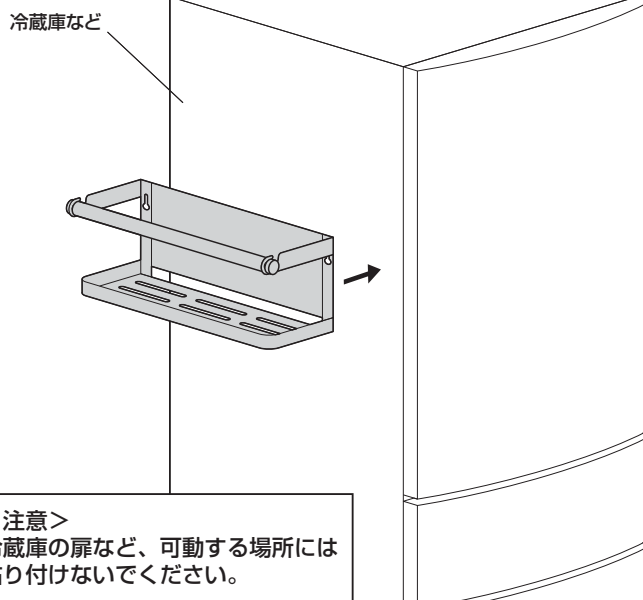

<注意>
冷蔵庫の扉など、可動する場所には貼り付けしないでください。

3. 任意の位置にフックを取付けて完成です。

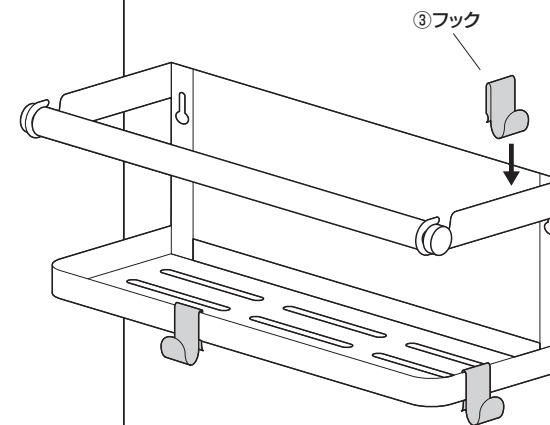

<壁面にボルトで固定する場合>

注意点

本製品を取付ける場合は特別な技術が必要ですので、専門の取付け工事業者へご依頼頂くことをお勧めします。

地震や予想される振動、外力にも十分耐える場所に取付けてください。強度が低いと落下や破損、けがなど思わぬ事故の原因となります。

- ※組立説明書をよく理解していただいた上で取付けてください。
- ※組立説明書で指定しているボルト類は全数を確実に取付けてください。
- ※取付け不備や取扱い不備による事故や損傷については、弊社は責任を負いません。
- ※壁面への取付けボルト類は付属してありますが、材質や強度によって不都合な場合があります。その場合は強度に十分ご注意のうえ、市販の適切なボルト・アンカー類をご用意ください。
- ※本製品を壁面に設置後、撤去しますと壁面に取付けたタッピングネジ、アンカーが残ります。ご了承ください。
- ※用途以外で 사용하지しないでください。
- ※ものを載せる場合は、重心が偏らないようにバランス良く載せてください。
- ※耐荷重以上のものを載せないでください。
- ※お子様に触れさせないように十分ご注意ください。落下や破損、けがなど思わぬ事故の原因となります。
- ※ガスコンロなどの火やオープン排気口、IHヒーターなどの熱が直接当たる位置に設置しないでください。
- ※直射日光またはストーブの熱、クーラーの風が当たる場所や高温、湿気及び乾燥の著しい場所を避けてください。
- ※分解、改造、修理をしないでください。
- ※ぶら下がるなど、荷重をかけないでください。
- ※著しい汚れを落とす場合は、薄めた中性洗剤を使用してください。

2. 壁面に穴を開けます。

取付ける位置にラックを押し当ててテンプレートにし、鉛筆などで印を付けます。

木製の壁面の場合は必ず柱や梁などの堅牢な芯材で荷重を受けるように取付けてください。落下や破損、けがなど思わぬ事故の原因となります。

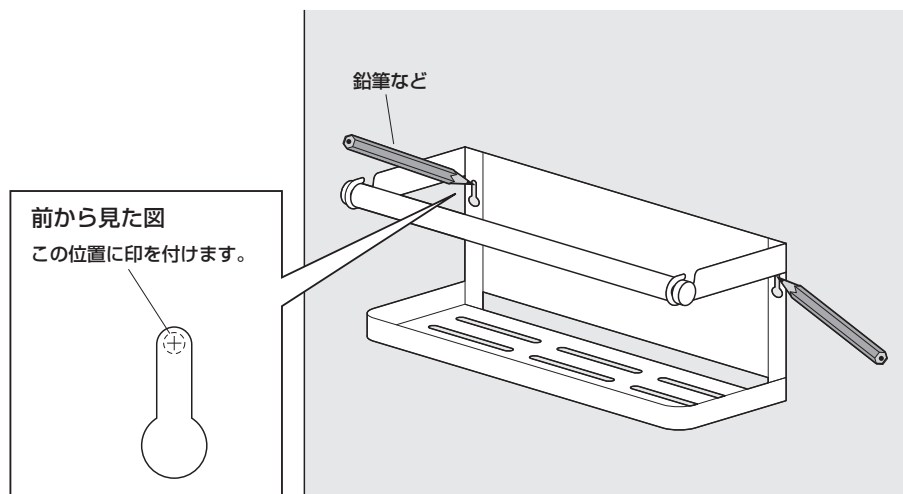

3. 壁面に穴を開けます。

<木製の壁面へ取付ける場合>

電動ドリルを使い、印を付けた場所に直径3mm、深さ25~30mmの穴を開けます。

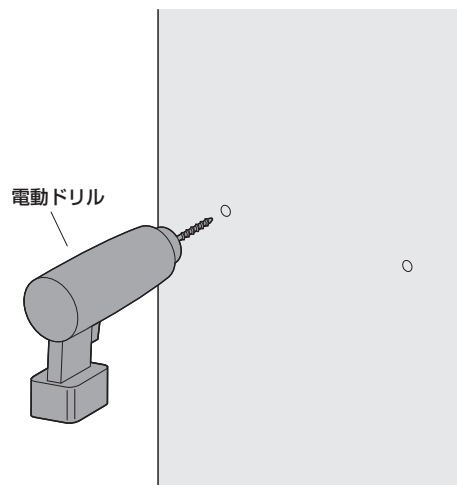

<コンクリートの壁面へ取付ける場合>

① 電動ドリルを使い、印を付けた場所に直径6mm、深さ30~35mmの穴を開けます。

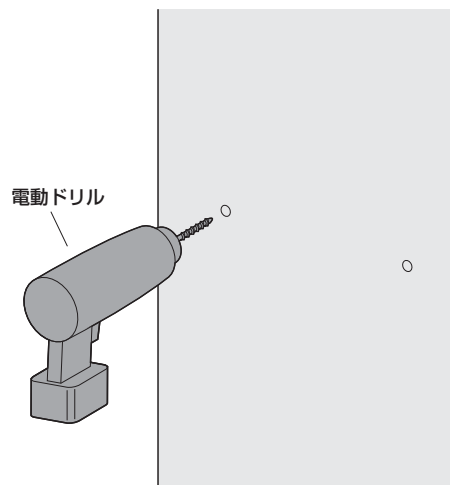

② 下穴にアンカーを差し込みます。

プラスチックハンマー
※アンカーが入りにくい場合に叩き入れます。

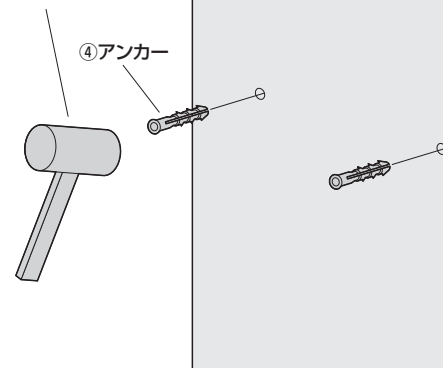

<壁面にボルトで固定する場合>

4. 壁面にラックを取付けます。

①タッピングねじを取付けます。

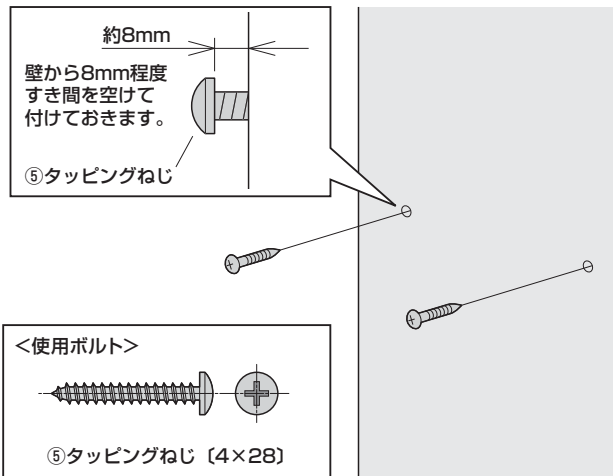

②ラックを引っ掛けます。

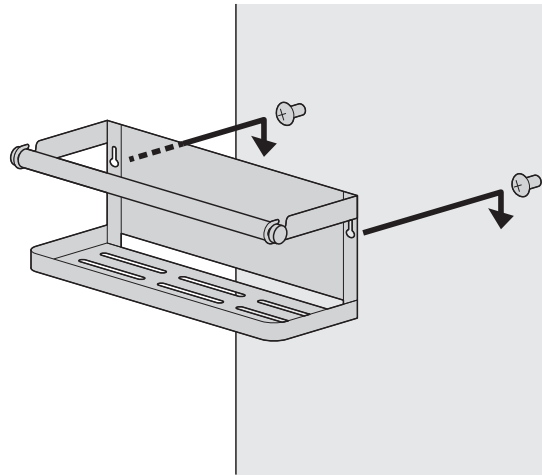

③タッピングねじを締め付けて固定します。

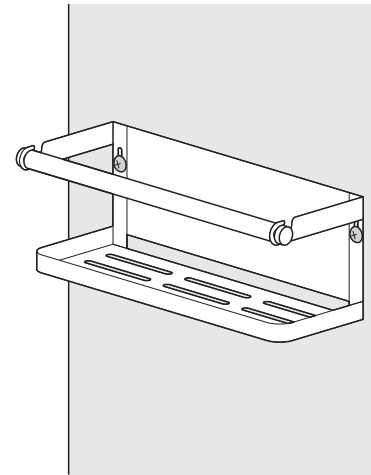

5. 任意の位置にフックを取付けて完成です。

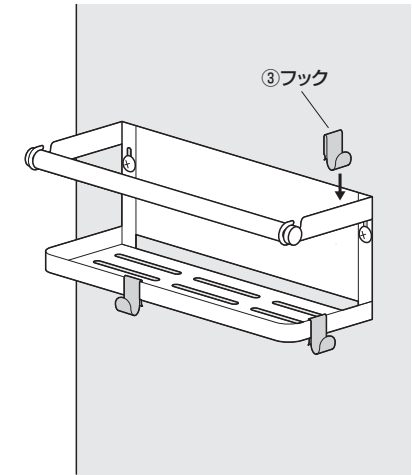

製品に関するお問い合わせ

製品の品質管理には細心の注意をはらっていますが、万一、不都合な点や製品に関するお問い合わせなどございましたら、お買い求めの販売店までお気軽にご相談ください。