

タオルハンガー (EEX-HR04シリーズ) 組立説明書

この度は、弊社製品をお買求めいただきましてありがとうございました。
本製品は組立式になっておりますので、下記の要領で組立ててください。
パッキングケースの中には、下記の部品が入っています。

組立説明書は大切に保管してください。

この製品を第三者に貸し出すときは、この説明書も共に貸し出し、よく読んでから使用するようご指導ください。

<用意していただくもの>

手袋 (組立時のケガ等を防ぐために必ず着用してください)、
プラスドライバー

Ver1.0

完成図

支柱を左にする場合

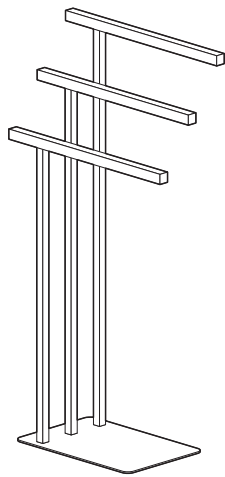

支柱を右にする場合

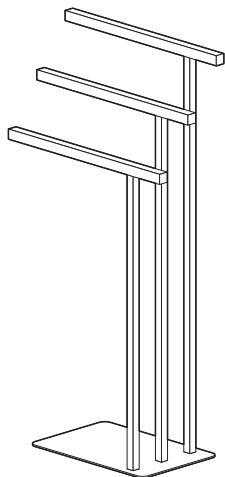

総耐荷重 3.5kg

セット内容

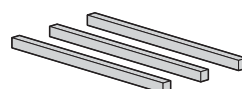
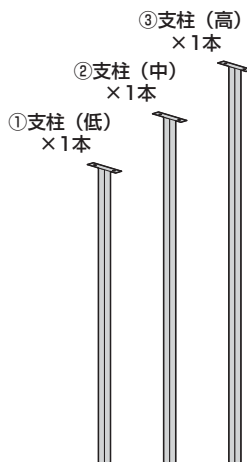

④バー x 3本



⑥パッド x 4枚

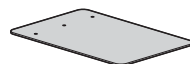

⑤台座 x 1枚



⑦六角レンチ (4mm) x 1本

<使用ボルト>

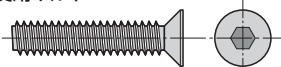

⑧ボルト x 3本 [1/4" x 32]



⑨タッピングネジ x 6本 [3.5 x 12]

※部品の欠品や破損があった場合は、品番 (EEX-HR04など) と上記の部品番号 (①~⑨) と部品名 (ボルトなど) をお知らせください。

品質表示

外形寸法: 幅480 x 奥行200 x 高さ800mm

構造部材: スチール、パイン材

表面加工: エポキシ樹脂粉末塗装 (金属部)、アミノアルキド塗装 (木部)

<取り扱い上の注意>

- 不安定になり倒れる可能性があるため、重いものやバーの一方のみに物をかけないでください。
- パッドを貼り付けていただきますが、フローリングや畳など、柔らかい床の上で使用されるとキズや凹みが生じる場合があります。キズや凹み防止のため、カーペットを敷いた場所や敷物を敷いた上でなるべくご利用ください。
- 水平な場所でご利用ください。
- ボルト、ネジは定期的に締めなおしてください。
- 表面の汚れは、柔らかい乾いた布で軽く拭いてください。汚れがひどい場合は、水で薄めた中性洗剤で汚れを落とし、乾いた布でよく拭きとってください。シンナーやベンジン等は表面を傷めますので使用しないでください。
- 本製品を本来の用途以外にはご利用にならないでください。

1. 支柱にバーを取付けます。

<使用ボルト>



⑨タッピングネジ [3.5 x 12]

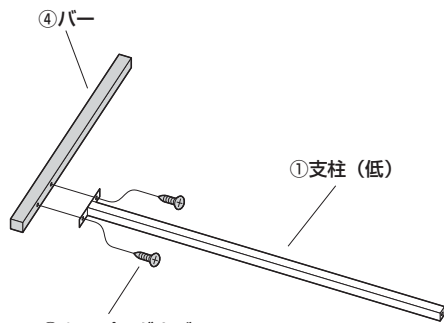

⑨タッピングネジ
※プラスドライバーで取付けます。

※支柱(中・高)にも同様にバーを取付けます。

2. 台座に支柱(低)を取付けます。

支柱を左にする場合

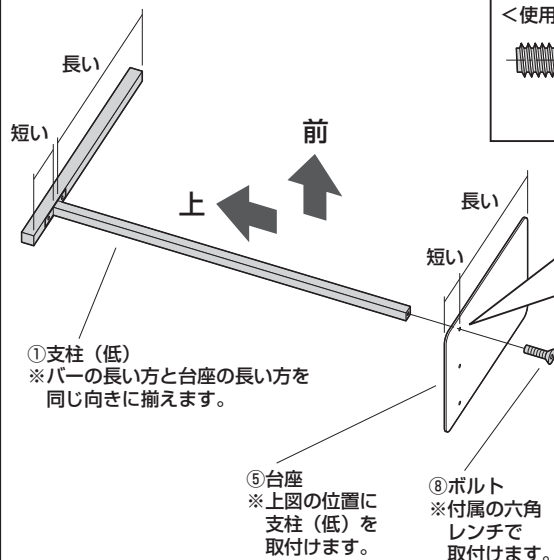

①支柱(低)
※バーの長い方と台座の長い方を同じ向きに揃えます。

⑤台座
※上図の位置に支柱(低)を取付けます。

⑧ボルト
※付属の六角レンチで取付けます。

<使用ボルト>

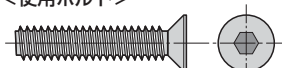

⑧ボルト [1/4" x 32]

<横から見た図>

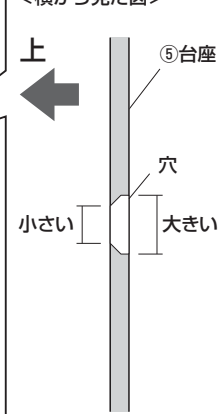

支柱を右にする場合

<使用ボルト>

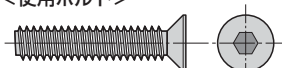

⑧ボルト [1/4" x 32]

<横から見た図>

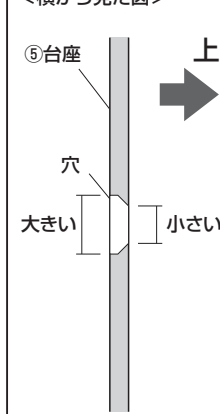

⑧ボルト
※付属の六角レンチで取付けます。

⑤台座
※上図の位置に支柱(低)を取付けます。

3. 台座に支柱(中)を取付けます。

※下記の図は支柱を左側に取付ける場合のイラストになっています。
支柱を右側に取付ける場合は左右が逆になります。

<使用ボルト>

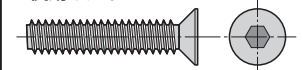

⑧ボルト[1/4"×32]

支柱を右にする場合

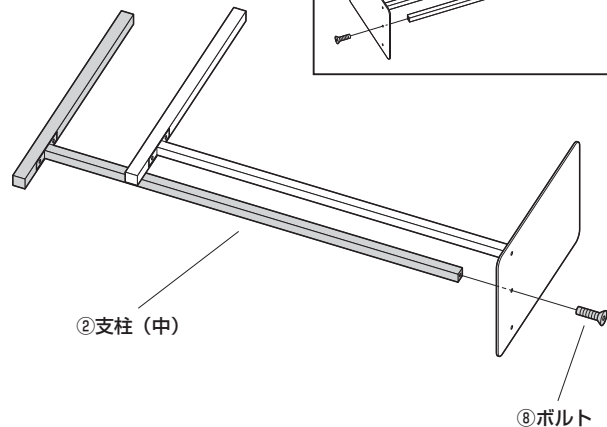
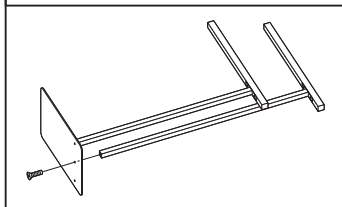

4. 台座に支柱(高)を取付けます。

※下記の図は支柱を左側に取付ける場合のイラストになっています。
支柱を右側に取付ける場合は左右が逆になります。

<使用ボルト>

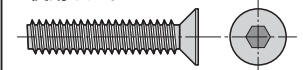

⑧ボルト[1/4"×32]

支柱を右にする場合

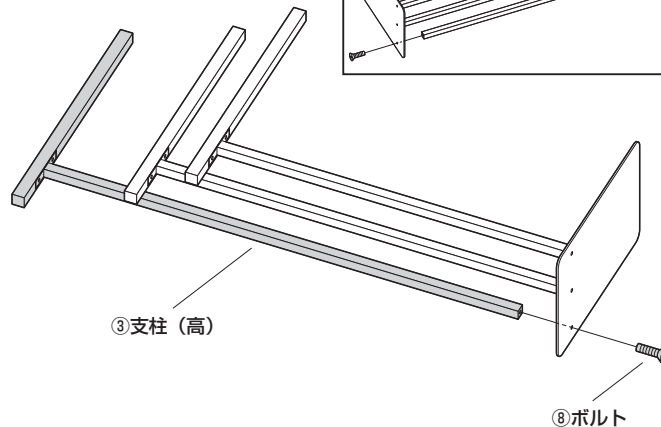
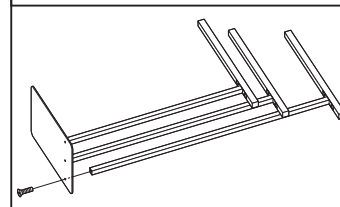

5. 台座にパッドを貼り付けます。

※下記の図は支柱を左側に取付ける場合のイラストになっています。
支柱を右側に取付ける場合は左右が逆になります。

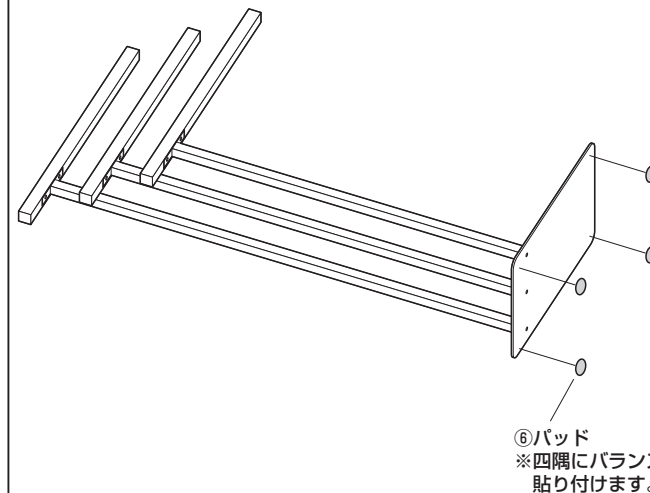

⑥パッド
※四隅にバランスよく
貼り付けます。

5. 本体を起こして、完成です。

※下記の図は支柱を左側に取付ける場合のイラストになっています。
支柱を右側に取付ける場合は左右が逆になります。

支柱を右にする場合

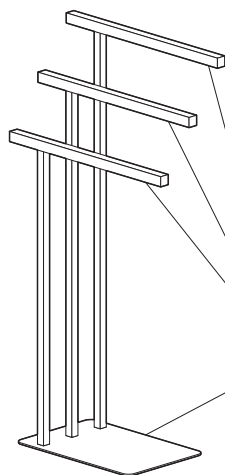
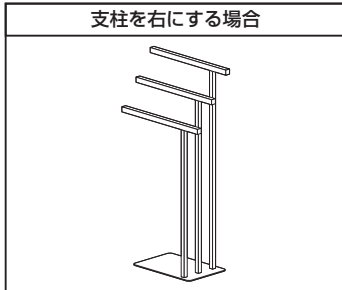

※バーと台座が平行になっていることを
確認してください。

製品に関するお問い合わせ

製品の品質管理には細心の注意をはらっていますが、万一、不都合な点や製品に関するお問い合わせなどございましたら、お問い合わせの販売店までお気軽にご相談ください。

山陽トランスポート有限公司

店名: イーサプライ <https://www.esupply.co.jp>
岡山県倉敷市児島橋田町1861 TEL: 086-473-9152
BJ/AJ/RK.pdf