

ファイルワゴン(3段)(EEX-FWG06シリーズ)組立説明書

この度は、弊社製品をお買求めいただきましてありがとうございました。
本製品は組立式になっておりますので、下記の要領で組立ててください。
パッキングケースの中には、下記の部品が入っています。

Ver. 1.0

組立説明書は大切に保管してください。

この製品を第三者に貸し出すときは、この説明書も共に貸し出し、よく読んでから使用するようご指導ください。

<用意していただくもの>

マイナスドライバー

手袋(組立て時のケガ等を防ぐために着用をおすすめします)

完成図

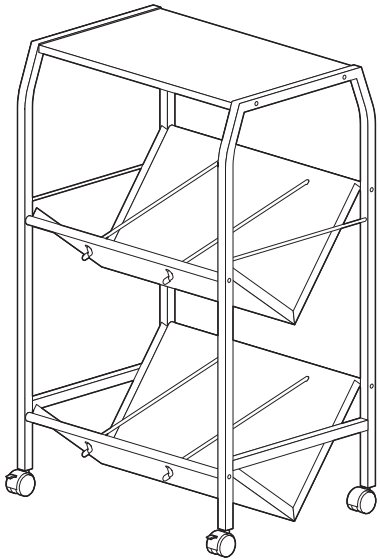

組立て部品

※部品の欠品や破損があった場合は、品番(EEX-FWG06WHなど)と下記の部品番号(①~⑭)と部品名(ワッシャーなど)をお知らせください。

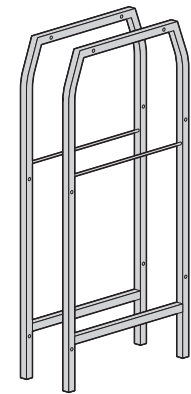

①サイドフレーム×2個

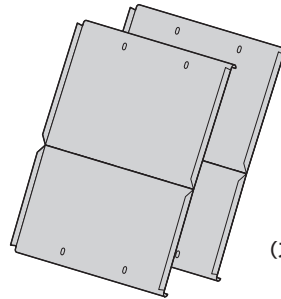

②棚板×2枚

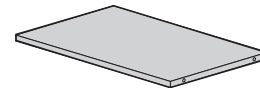

③天板×1枚

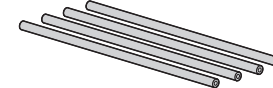

④リーンフォースメント×4本

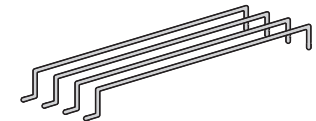

⑤仕切×4本



⑥キャップ×8個



⑦キャスター(ストッパー付き)×2個

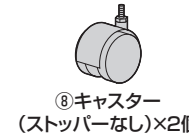

⑧キャスター(ストッパーなし)×2個



⑨丸ナット×4個



⑩ワッシャー×13枚
※うち1枚は予備です。



⑪六角レンチ(4mm)×1本



⑫スパナ(12mm)×1本

<使用ボルト>

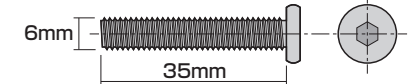

⑬ボルトA (M6×35mm) ×9本
※うち1枚は予備です。

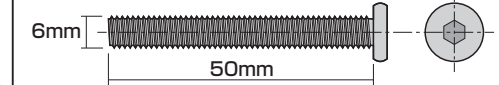

⑭ボルトB (M6×50mm) ×4本

1. 片方サイドフレームにリーンフォースメントを取付ます。

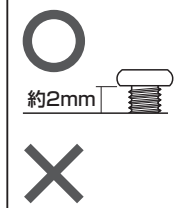
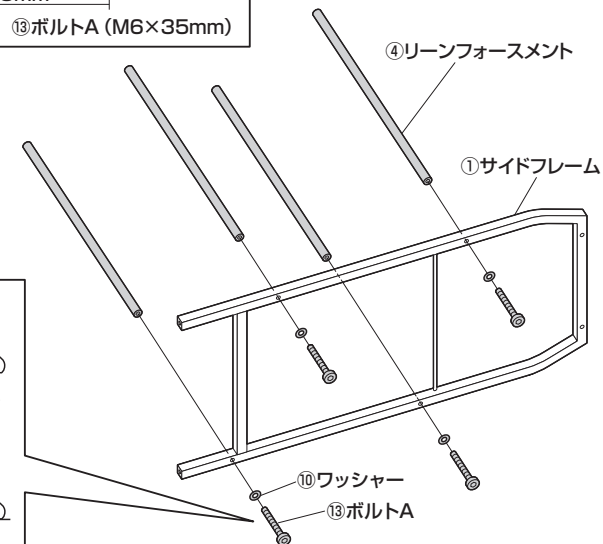
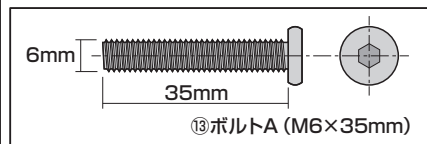

2. もう片方のサイドフレームも取付ます。

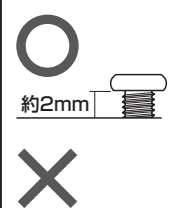
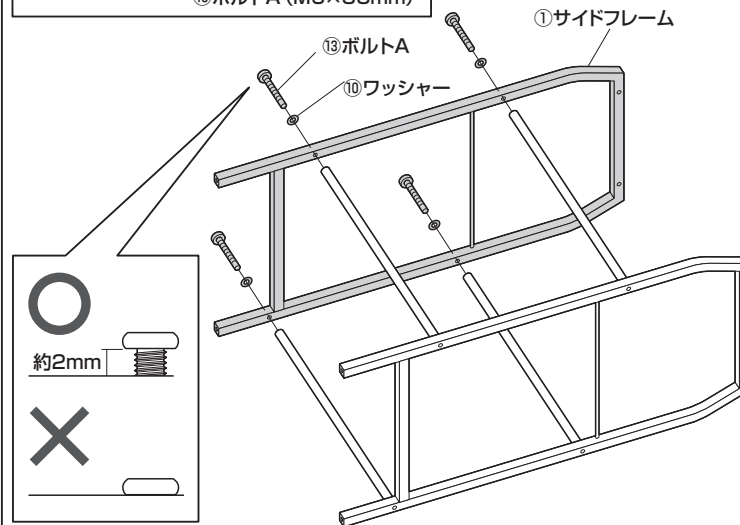
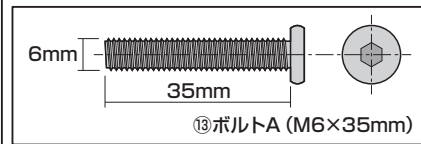

3. 本体をひっくり返します。

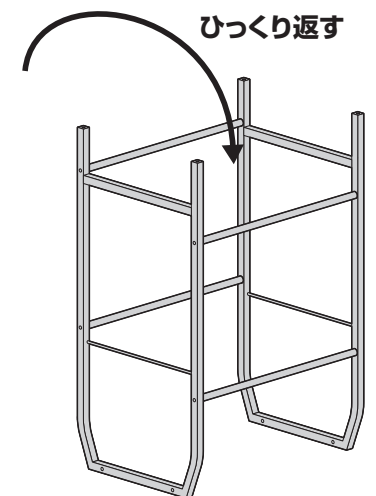

4. 天板に丸ナットを取付ます。

<横から見た図>

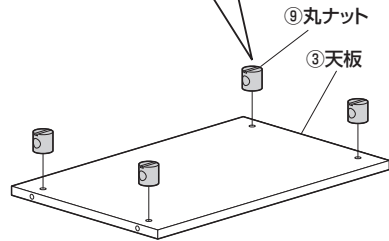
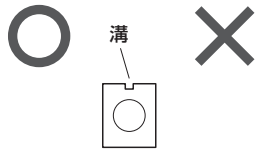

5. 本体に天板を取付ます。

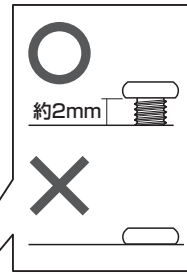
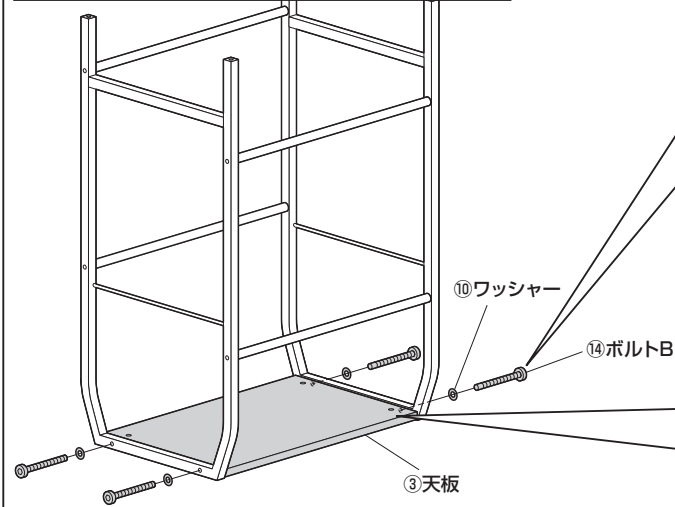
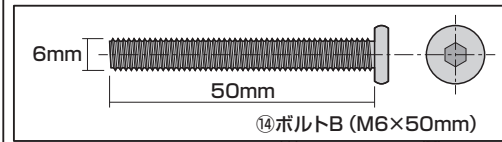

<横から見た図>
マイナスドライバーなどで側面の穴に丸ナットの溝を合わせます。

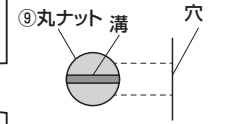

6. 全てのボルト類を締付けます。

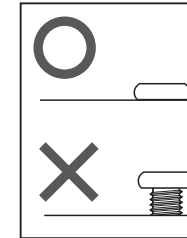

<注意>
ボルト類は締付けすぎないでください。

<注意>
電動ドライバーなどは使用しないでください。

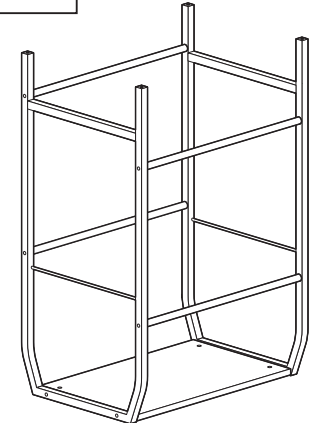

7. キャスター(ストッパー付き)を取付ます。

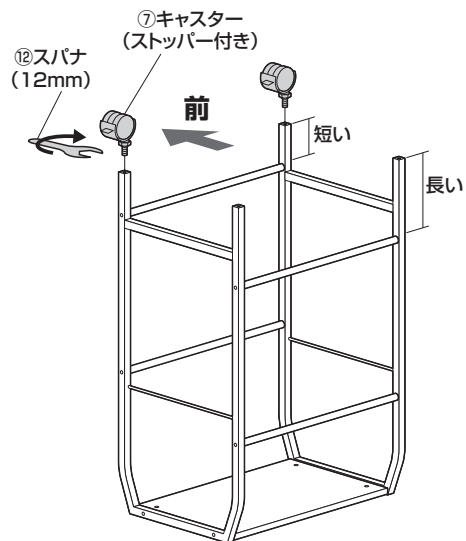

8. キャスター(ストッパーなし)を取付ます。

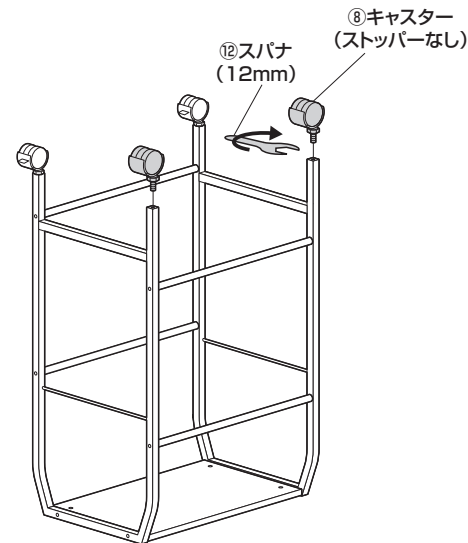

9. 本体を起こします。

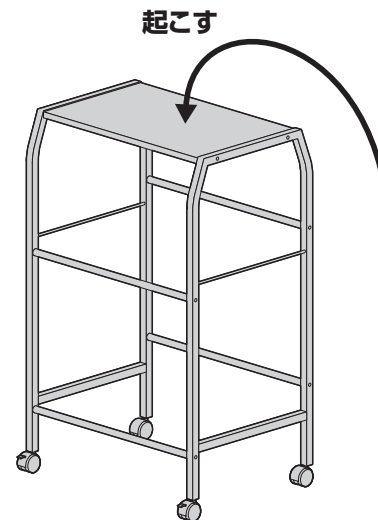

10. 棚板をくの字にします。

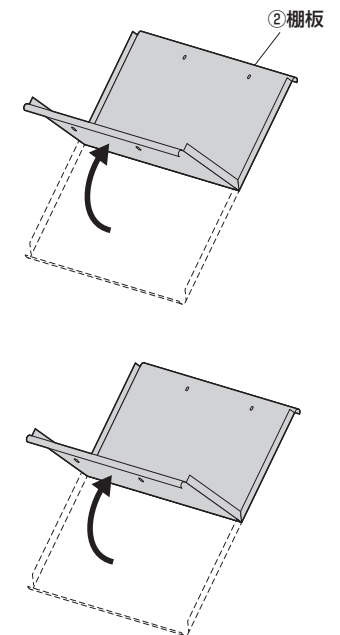

11. 棚板をリーンフォースメントに引っ掛けます。

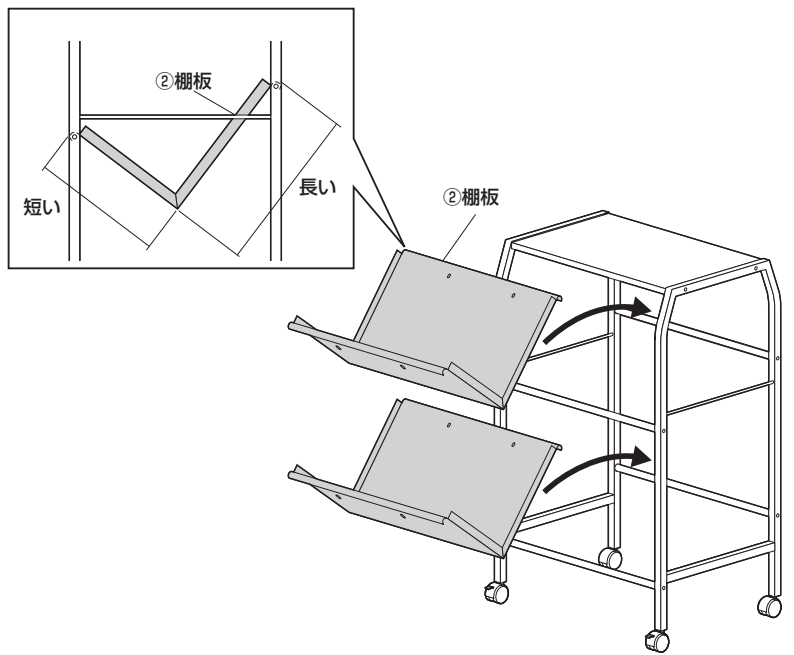

12. ボルトのゆるみやガタ付きを確認します。

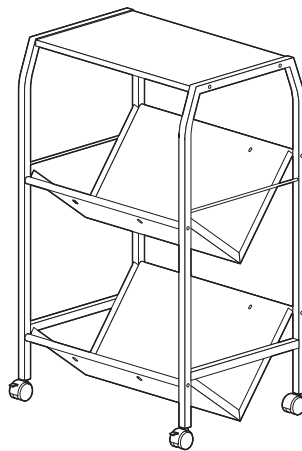

<注意>
ゆるみやガタつきがないか
確認してください。

13. 棚板の手前の穴に仕切りを差し込みます。

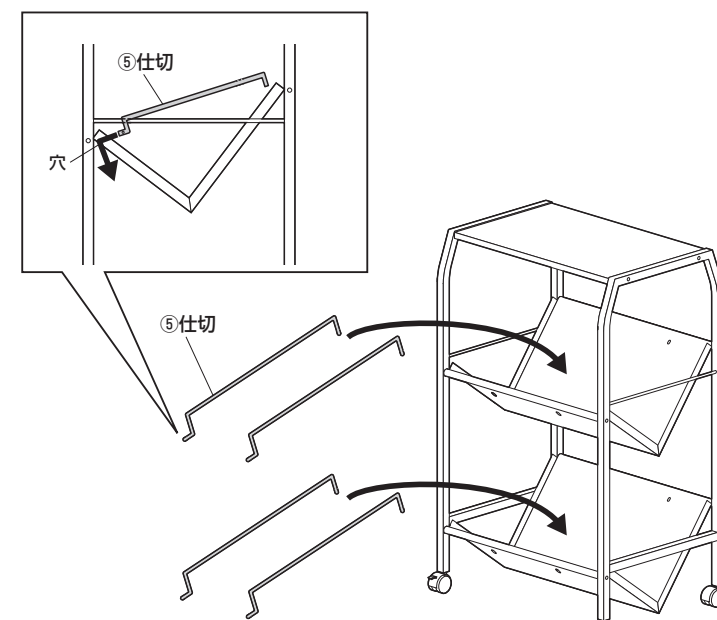

14. 棚板の背の穴に差し込みます。

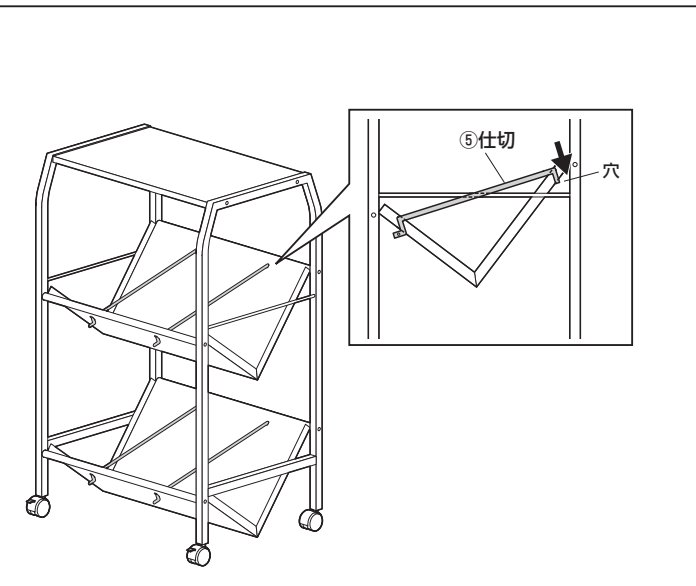

15. 仕切りにキャップを取付けて、完成です。

