

# シェルフラック(EEX-DKSH04シリーズ)組立説明書

この度は、弊社製品をお求めいただきましてありがとうございました。  
本製品は組立式になっておりますので、下記の要領で組立ててください。  
パッキングケースの中には、下記の部品が入っています。

組立説明書は大切に保管してください。  
この製品を第三者に貸し出すときは、この説明書も共に  
貸し出し、よく読んでから使用するようご指導ください。

<用意していただくもの>  
手袋(組立て時のケガ等を防ぐために着用をおすすめします)  
プラスドライバー

Ver 1.0

## 完成図

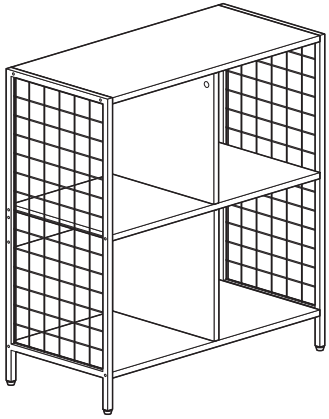

耐荷重: 25kg

## 組立て部品

※部品の欠品や破損があった場合は、品番(EEX-DKSH04など)と下記の部品番号(①~⑫)と部品名(アジャスターなど)をお知らせください。

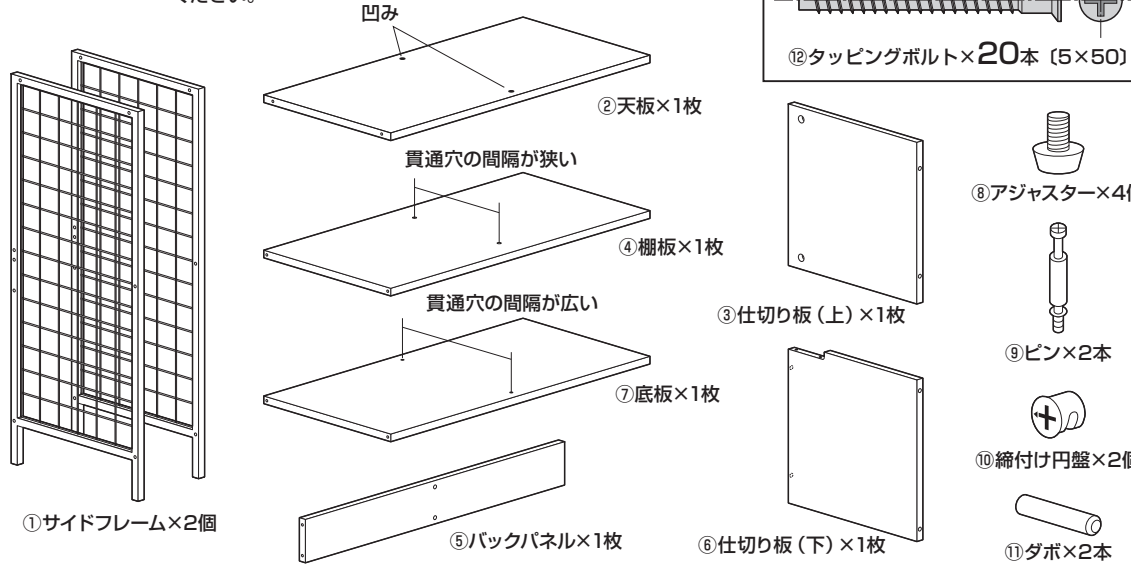

## 1.天板にピンを取付けます。

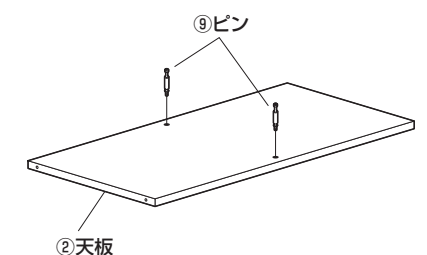

## 2.天板に仕切り板(上)を取付けます。

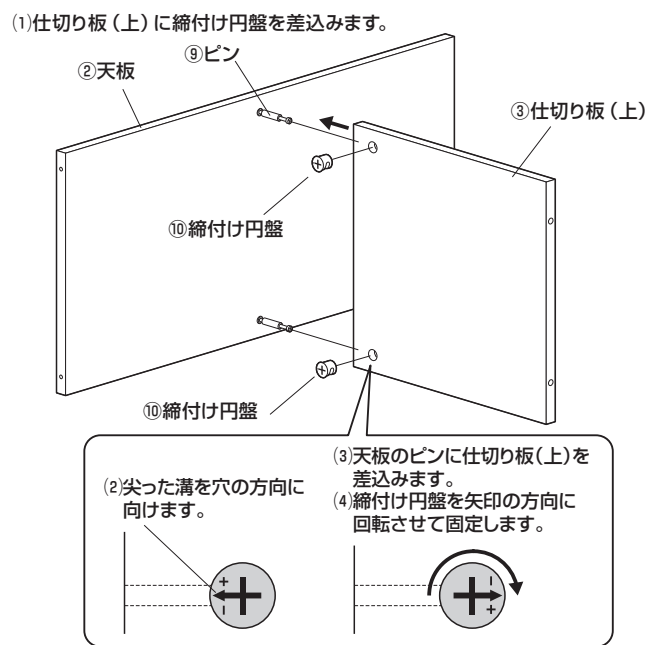

## 3.仕切り板(上)に棚板を取付けます。

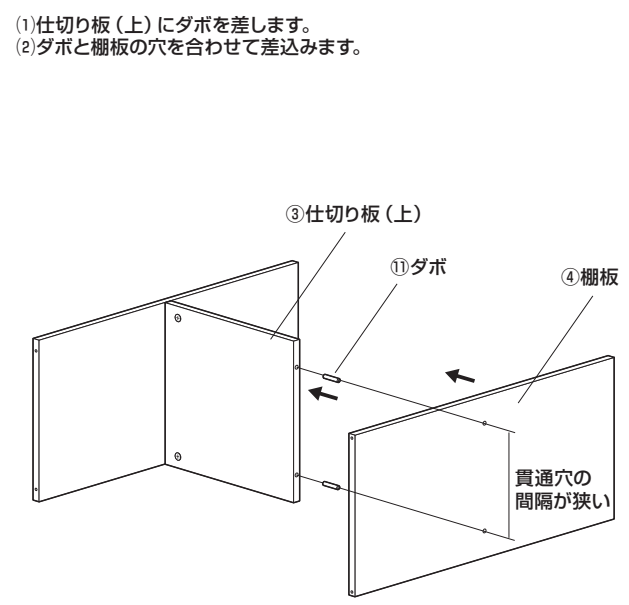

## 4.ダボに仕切り板(下)を差込みます。

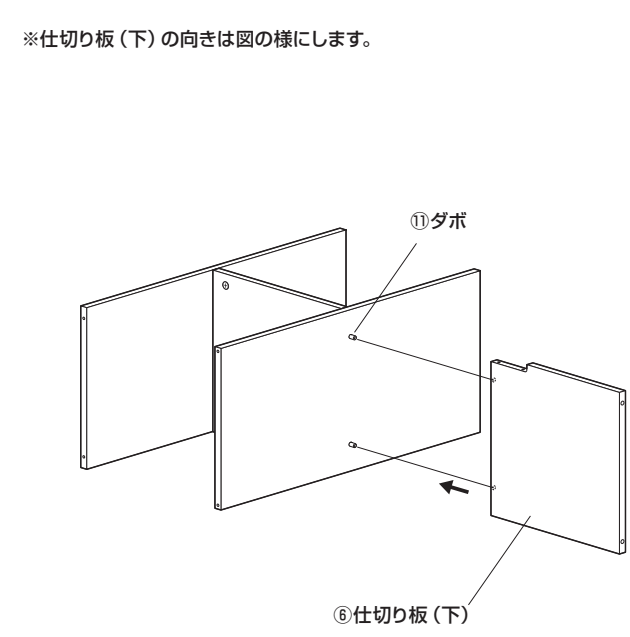

### 5.仕切り板(下)にバックパネルを取付けます。

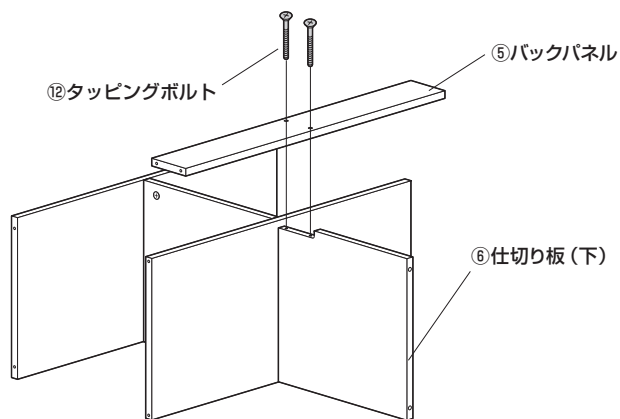

※ボルトはゆるめに付けておきます。

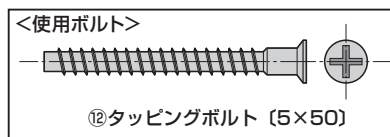

### 6.仕切り板(下)に底板を取付けます。

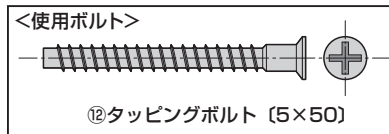

※ボルトはゆるめに付けておきます。

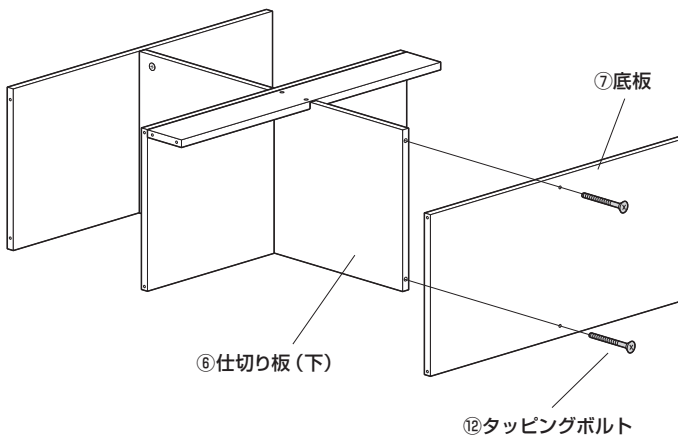

### 8.サイドフレームを取付けます。

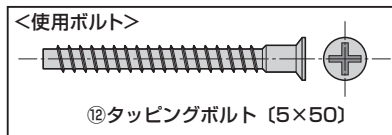

※ボルトはゆるめに付けておきます。

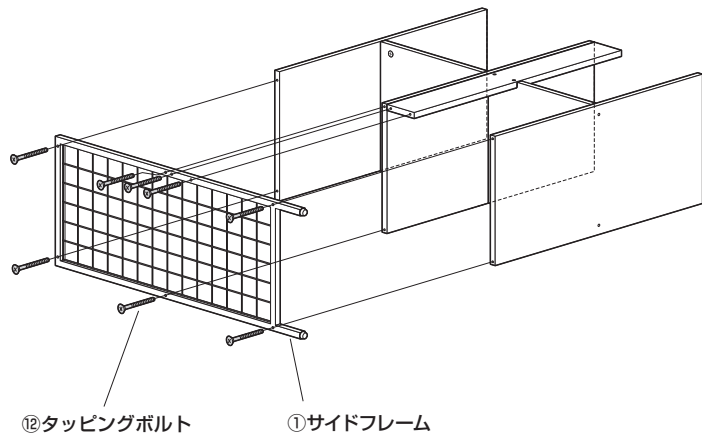

### 9.反対側のサイドフレームを取付けます。

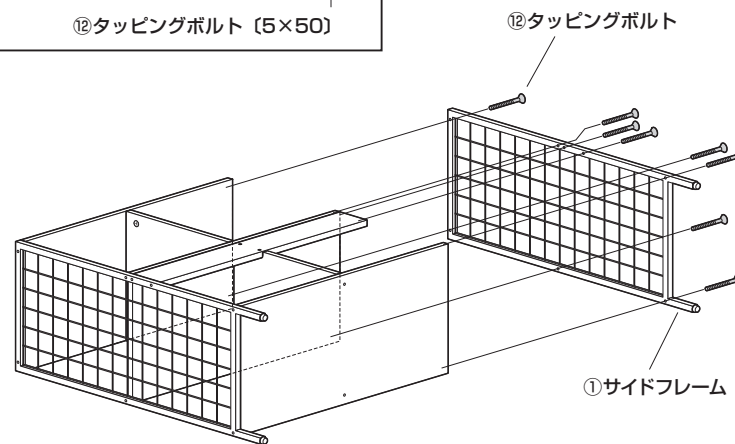
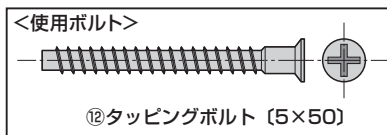

※最後に全てのボルトをしっかりと締め付けます。

### 7.サイドフレームにアジャスターを取付けます。

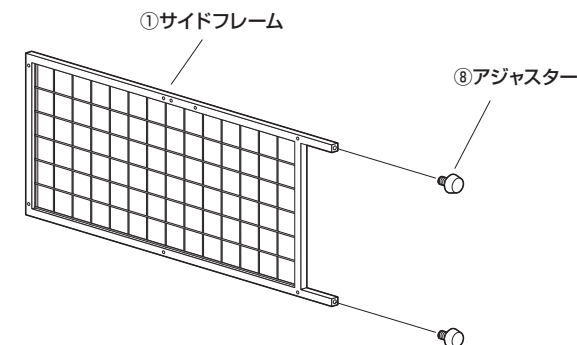

### 10.起こして完成です。

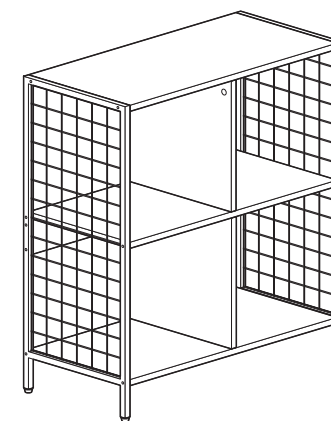

#### 製品に関するお問い合わせ

製品の品質管理には細心の注意をはらっていますが、万一、不都合な点や製品に関するお問い合わせなどございましたら、お買い求めの販売店までお気軽にご相談ください。