

ローデスク(EEX-DKLO2シリーズ)組立説明書

この度は、弊社製品をお買求めいただきましてありがとうございました。
本製品は組立式になっておりますので、下記の要領で組立ててください。
パッキングケースの中には、下記の部品が入っています。

Ver.1.1

組立説明書は大切に保管してください。

この製品を第三者に貸し出すときは、この説明書も共に貸し出し、よく読んでから使用するようご指導ください。

<用意していただくもの>

手袋(組立て時のケガ等を防ぐために着用をおすすめします)

完成図

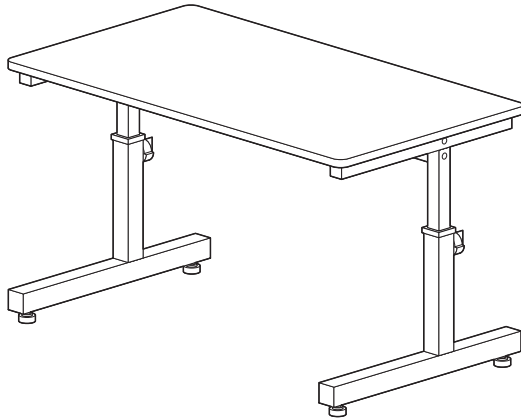

組立て部品

※部品の欠品や破損があった場合は、品番(EEX-DKLO2DBRなど)と下記の部品番号(①~⑦)と部品名(アジャスターなど)をお知らせください。

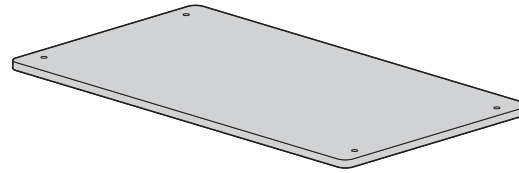

①天板×1枚

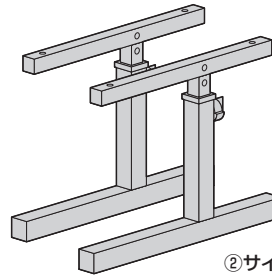

②サイドフレーム×2個

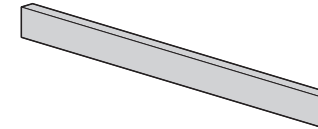

③リーンフォースメント×1本



④アジャスター ×4個



⑦六角レンチ(4mm)×1本

<使用ボルト>

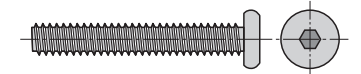

⑤ボルトA×4本(M6×40)
※天板取付け用ボルト

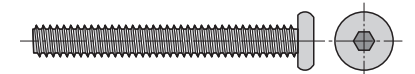

⑥ボルトB×4本(M6×50)
※サイドフレーム取付け用ボルト

<注意>

ボルトB(長い方)で天板を取付けると天板が破損します。

1. サイドフレームからノブボルトを外します。

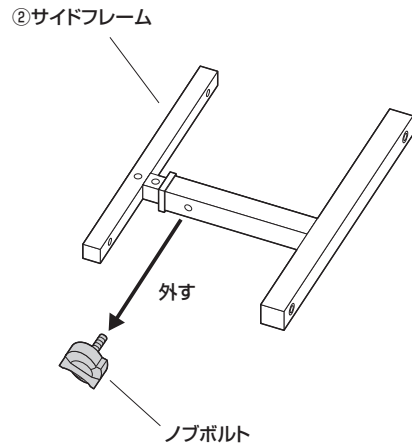

※もう一つのサイドフレームも同様に外します。

2. サイドフレームの高さを調整し、ノブボルトを取付けます。

<高さ500mmにする場合>



<高さ460mmにする場合>



<高さ420mmにする場合>



<高さ380mmにする場合>



※フレームの穴は見えませんが、

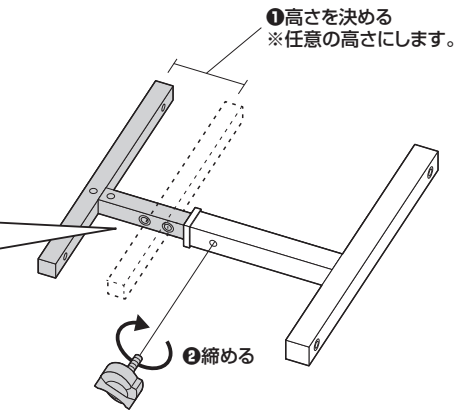

※もう一つのサイドフレームも同じ高さにします。

3. アジャスターを取付けます。

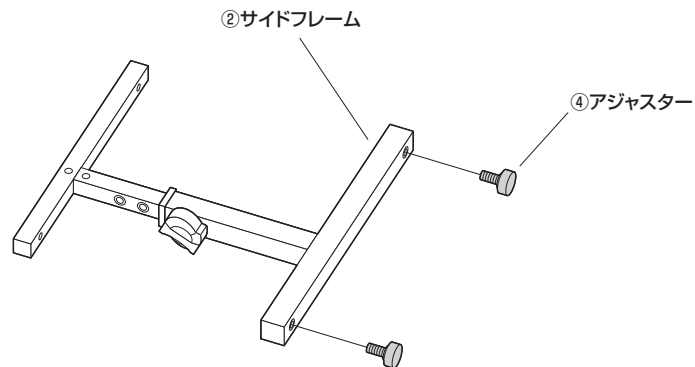

※もう一つのサイドフレームにも同様に取付けます。

4. リーンフォースメントにサイドフレームを取付けます。

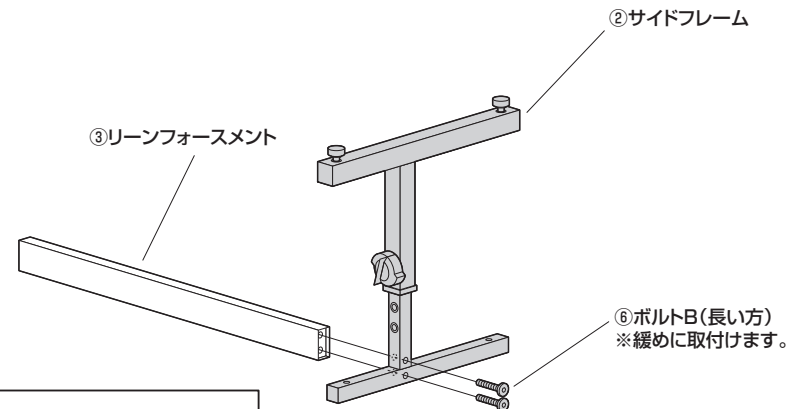

<使用ボルト>

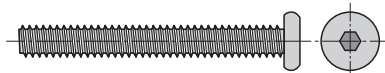

⑥ボルトB(M6×50)

※もう一つのサイドフレームも同様に取付けます。

5. 天板にサイドフレームを取付けます。

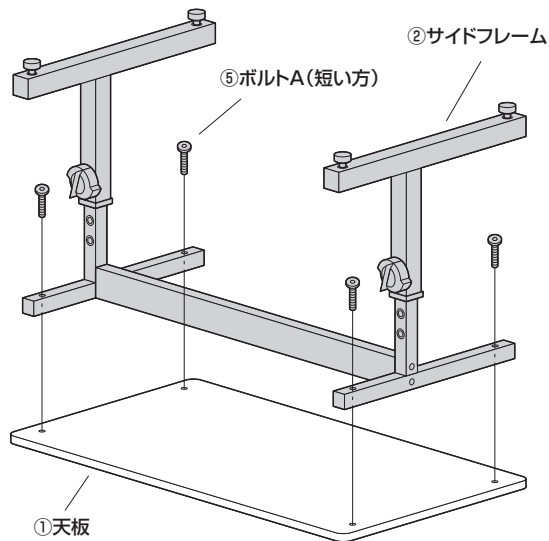

<注意>
ボルトB(長い方)で天板を取付けると天板が破損します。

<使用ボルト>

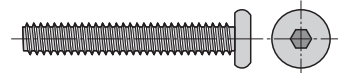

⑤ボルトA(M6×40)

※最後に全てのボルトを締め込みます。

6. 本体を起こして完成です。

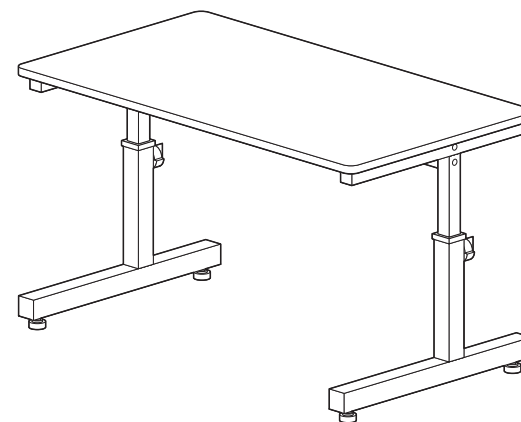

製品に関するお問い合わせ

製品の品質管理には細心の注意を払っていますが、万一、不都合な点や製品に関するお問い合わせなどございましたら、お買い求めの販売店までお気軽にご相談ください。

山陽トランスポート有限公司

店舗名: イーサプライ <https://www.esupply.co.jp>

岡山県倉敷市児島神田町1861 TEL: 086-473-9152

CS/BAK/TKG