

消毒液台 (EEX-DFT01シリーズ) 組立説明書

この度は、弊社製品をお求めいただきましてありがとうございました。
本製品は組立式になっておりますので、下記の要領で組立ててください。
パッキングケースの中には、下記の部品が入っています。

組立説明書は大切に保管してください。
この製品を第三者に貸し出すときは、この説明書も共に
貸し出し、よく読んでから使用するようご指導ください。

<用意していただくもの>
手袋(組立て時のケガ等を防ぐために必ず着用してください)

Ver.1.0

完成図

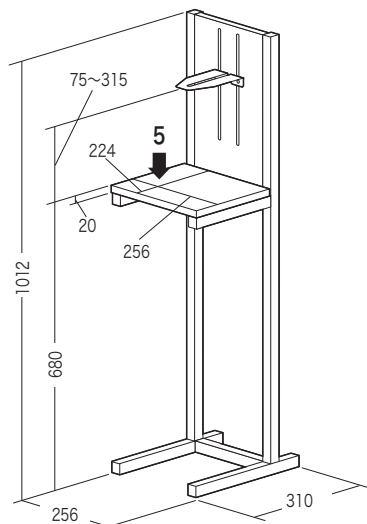

総耐荷重 5kg

組立て部品

※部品の欠品や破損があった場合は、品番 (EEX-DFT01など) と
下記の部品番号 (①~⑪) と部品名 (ノブボルトなど) をお知らせください。

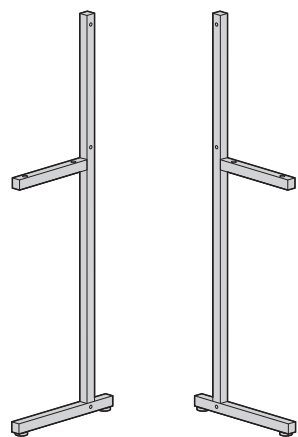

①脚(左) × 1個 ②脚(右) × 1個



③棚板 × 1枚

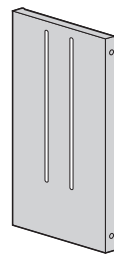

④背板 × 1枚

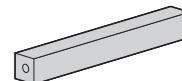

⑤補強フレーム × 1本



⑥固定金具 × 1個



⑦ノブボルト × 2本



⑧ドライバー付き六角レンチ × 1本

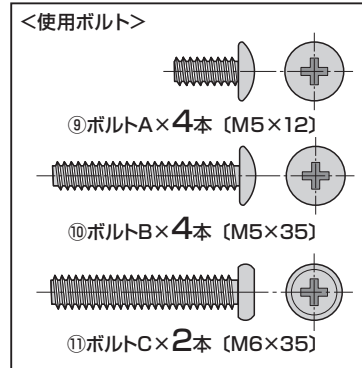

1.脚に棚板を取付けます。

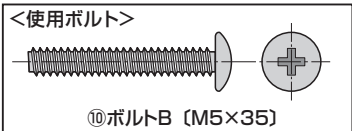
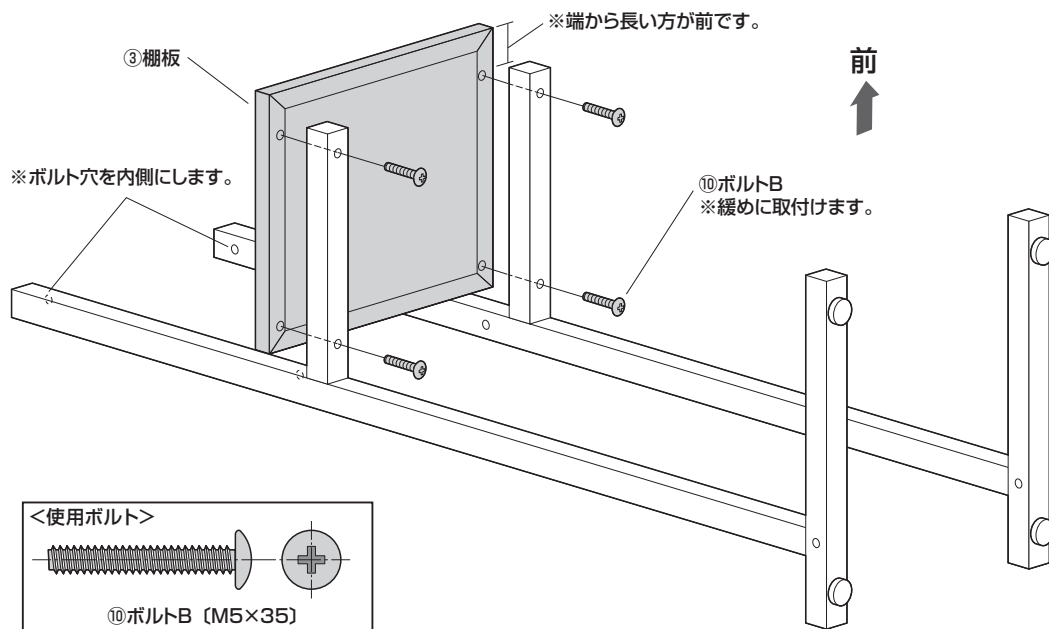

2.補強フレームを取付けます。

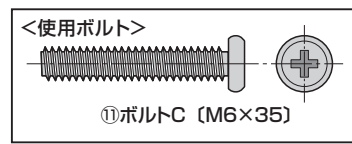
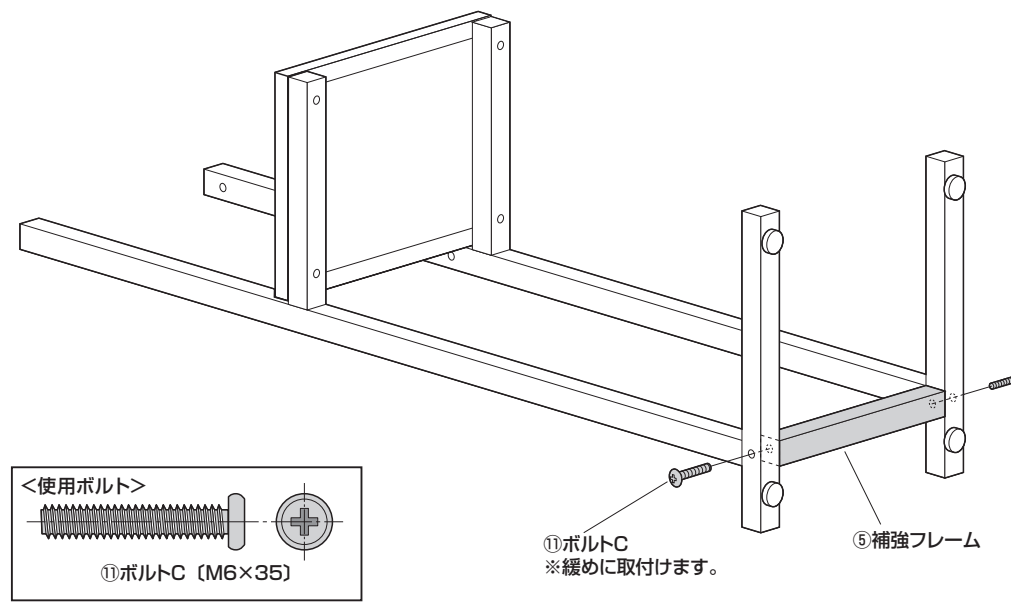

3.背板を取付けます。

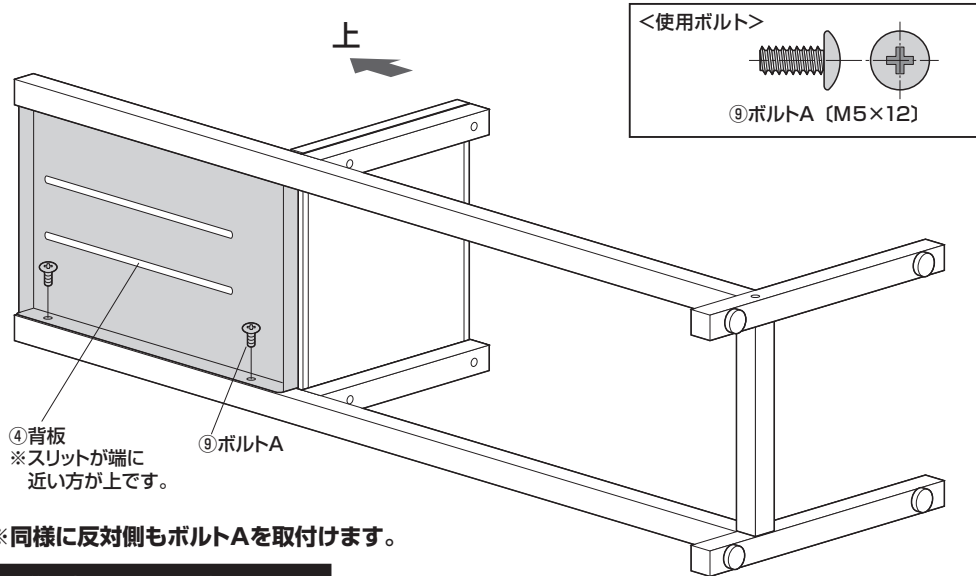

4.本体を起こし、固定金具を取付けます。

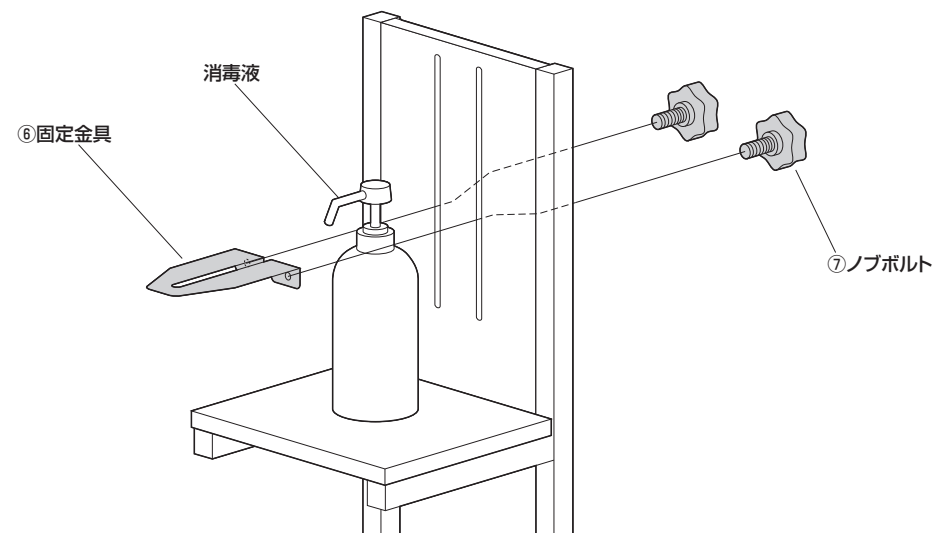

5.固定金具を消毒液の高さに合わせて固定し、完成です。

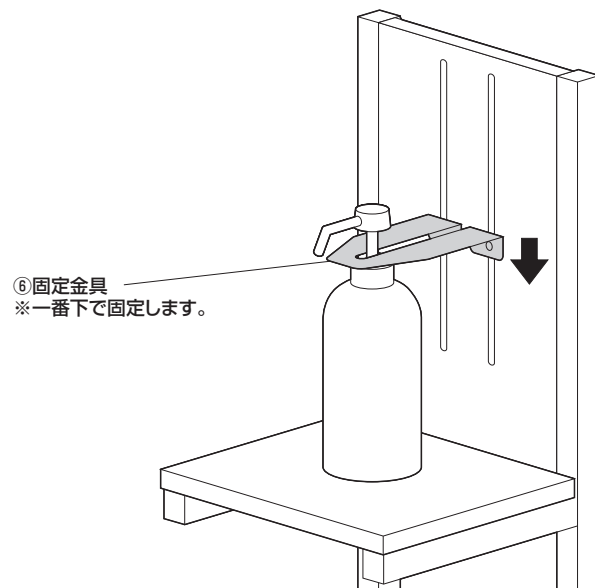

製品に関するお問い合わせ

製品の品質管理には細心の注意を払っていますが、万一、不都合な点や製品に関するお問い合わせなどございましたら、お買い求めの販売店までお気軽にご相談ください。