

キーボードスライダー (EEX-DESA12シリーズ) 組立説明書

この度は、弊社製品をお買求めいただきましてありがとうございました。
本製品は組立式になっておりますので、下記の要領で組立ててください。
パッキングケースの中には、下記の部品が入っています。

組立説明書は大切に保管してください。

この製品を第三者に貸し出すときは、この説明書も共に貸し出し、よく読んでから使用するようご指導ください。

<用意していただくもの>
プラスドライバー
手袋 (組立て時のケガ等を防ぐために着用をおすすめします)

Ver.1.0

完成図

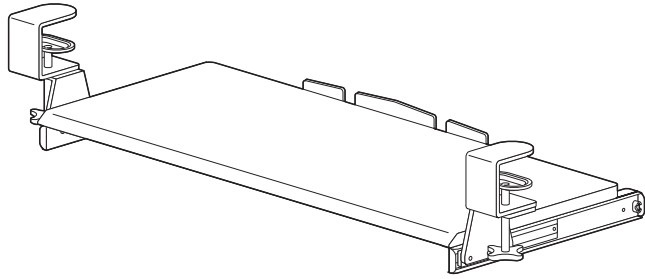

組立て部品

※部品の欠品や破損があった場合は、品番 (EEX-DESA12BK など) と下記の部品番号 (①～⑨) と部品名 (カバー など) をお知らせください。

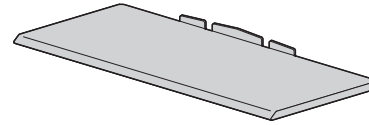

①キーボード台×1枚

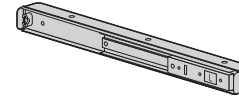

②左レール×1本
※Lの表示があります。

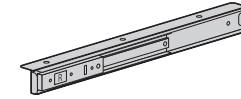

③右レール×1本
※Rの表示があります。



④左クランプ×1個
※Lの表示があります。



⑤右クランプ×1個
※Rの表示があります。



⑥カバー×2枚

<使用ボルト>

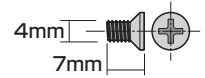

⑦ボルトA (M4×7mm) ×8本
※うち2本は予備です。

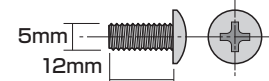

⑧ボルトB (M5×12mm) ×8本
※うち2本は予備です。

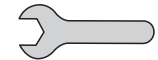

⑨スパナ (10mm) ×1本

1. キーボード台裏面に、右レールを取付けます。

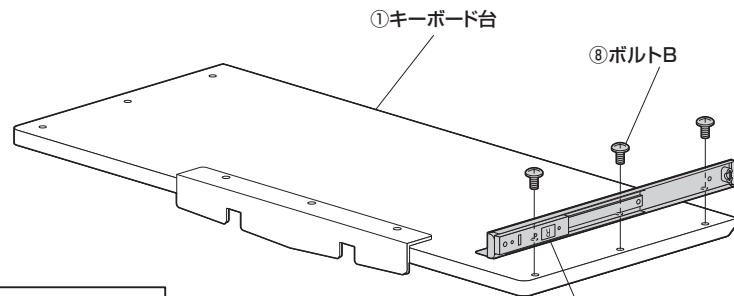

①キーボード台

⑧ボルトB

③右レール
※Rの表示があります。

<使用ボルト>

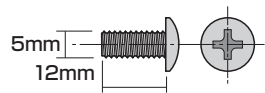

⑧ボルトB (M5×12mm)

2. 左レールを取付けます。

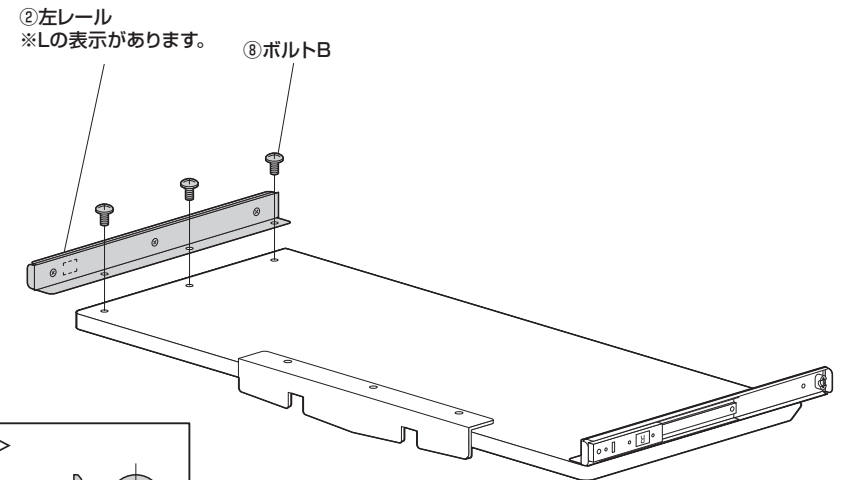

②左レール
※Lの表示があります。

⑧ボルトB

<使用ボルト>

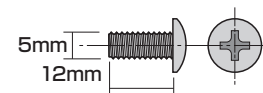

⑧ボルトB (M5×12mm)

3. 本体をひっくり返します。

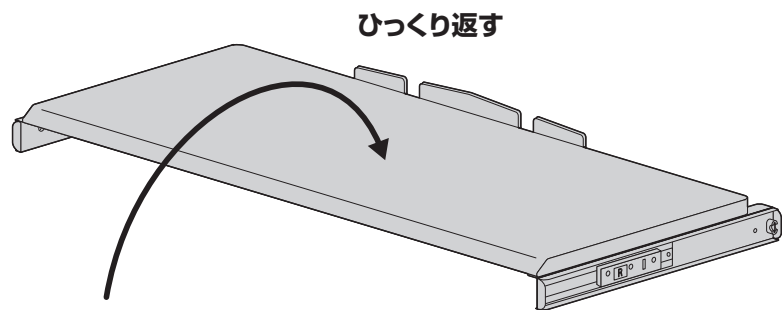

4. 左クランプを取付けます。

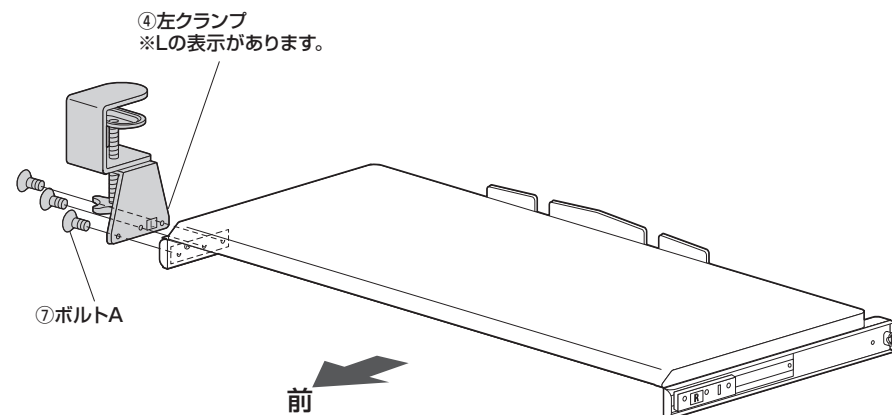

<使用ボルト>

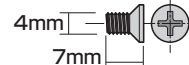

⑦ボルトA (M4×7mm)

5. 右クランプを取付けます。

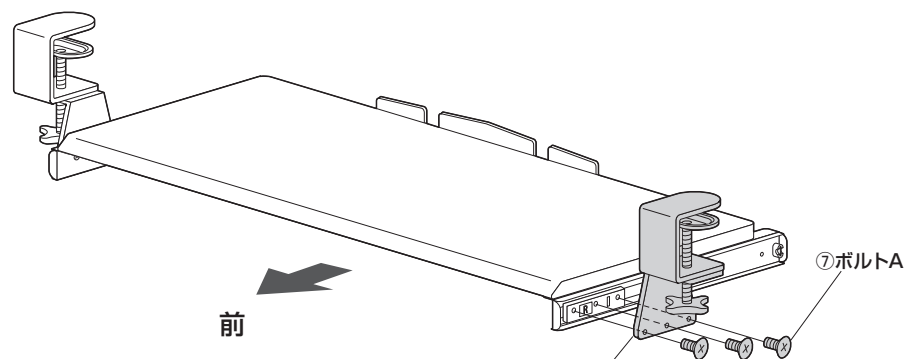

<使用ボルト>

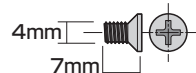

⑦ボルトA (M4×7mm)

6. カバーを取付けます。

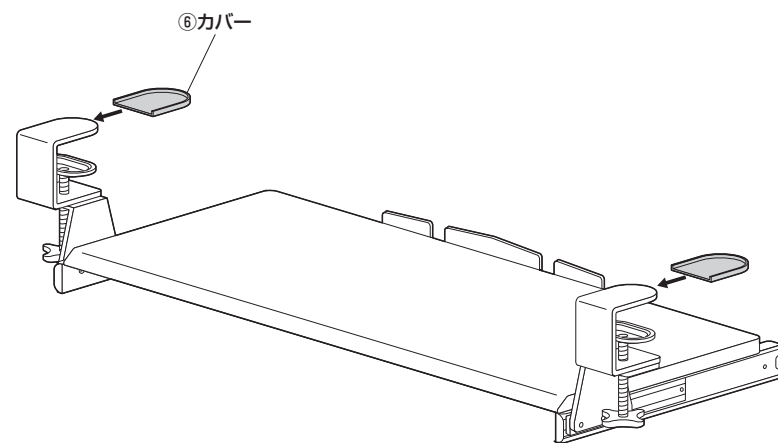

7. クランプを天板に差し込みます。

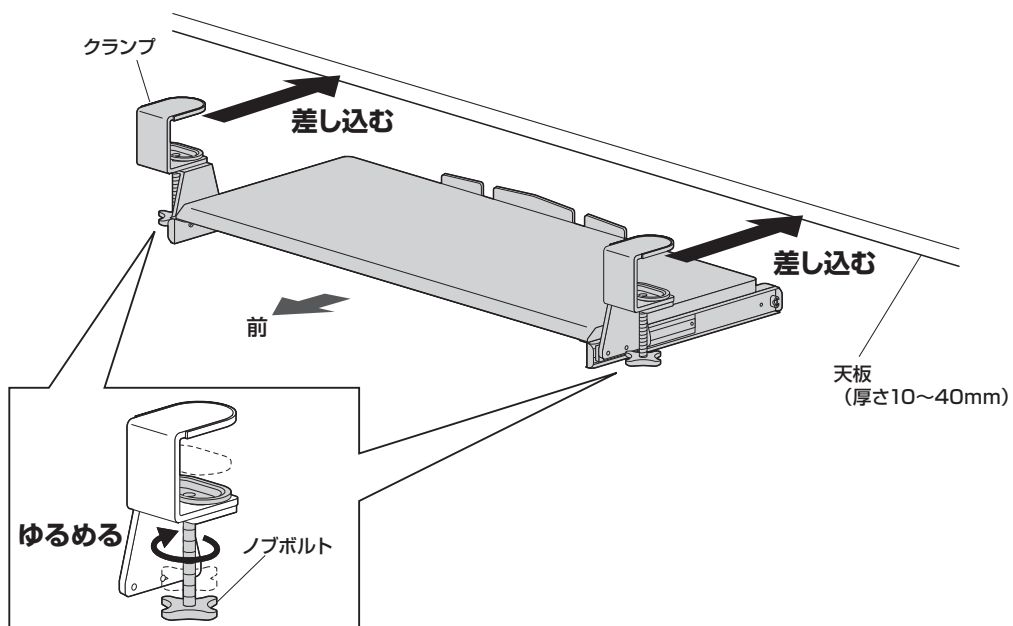

8. ノブボルトを締め付けて完成です。

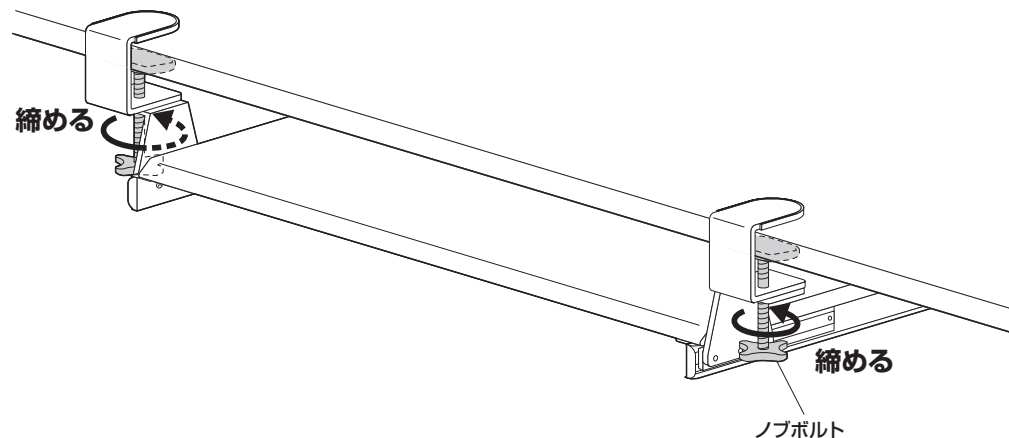

コーナーデスクへの取付け方

1. クランプのナットをゆるめます。

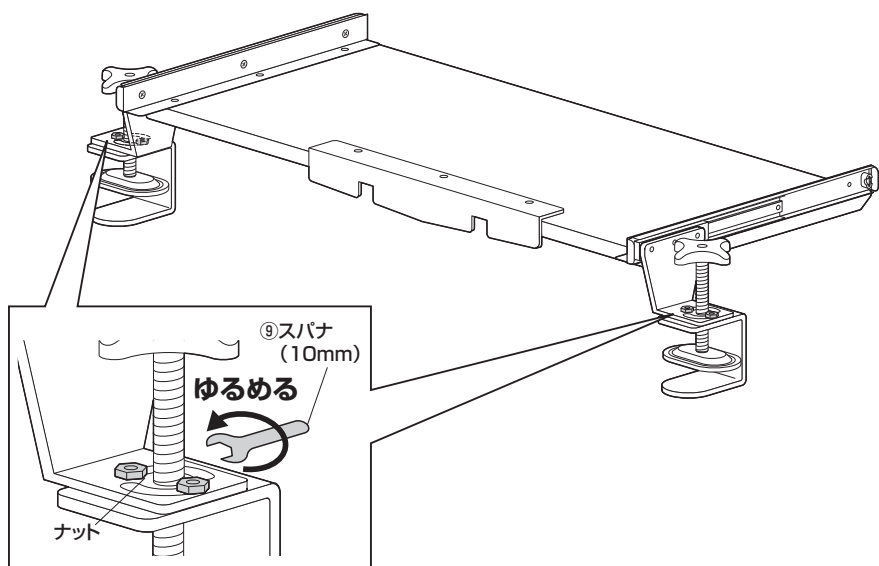

2. 本体をひっくり返します。

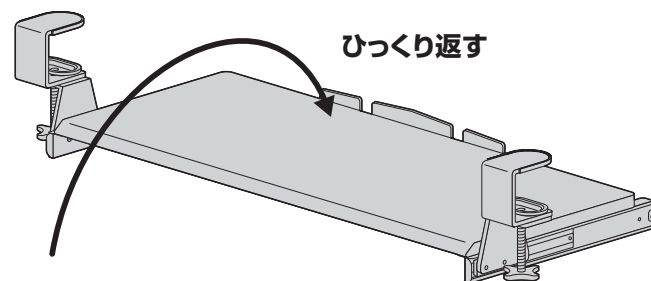

コーナーデスクへの取付け方

3. コーナーデスクへ差し込みます。

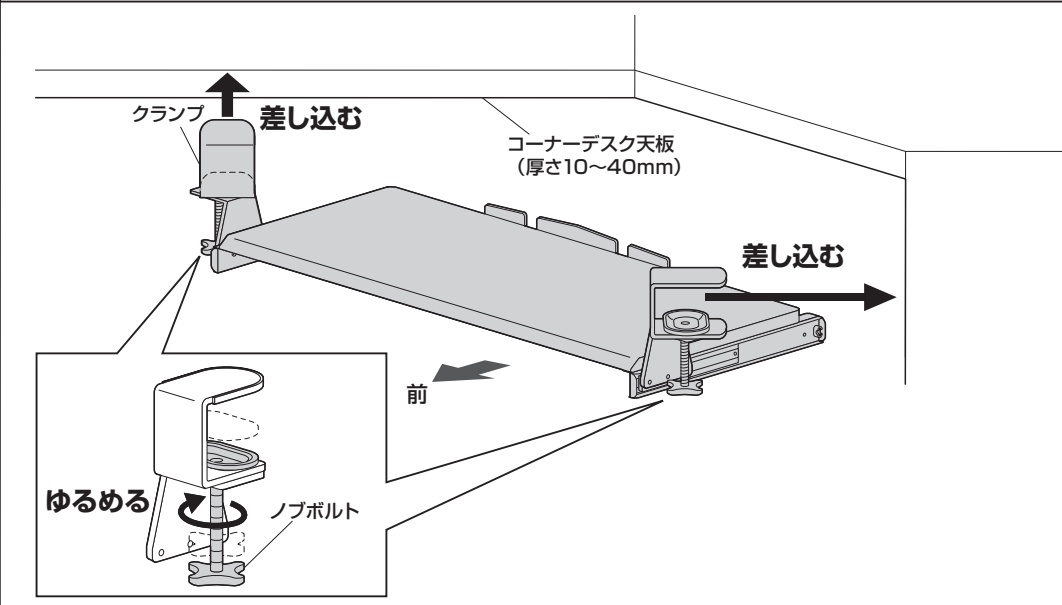

4. ノブボルトを締め付けます。

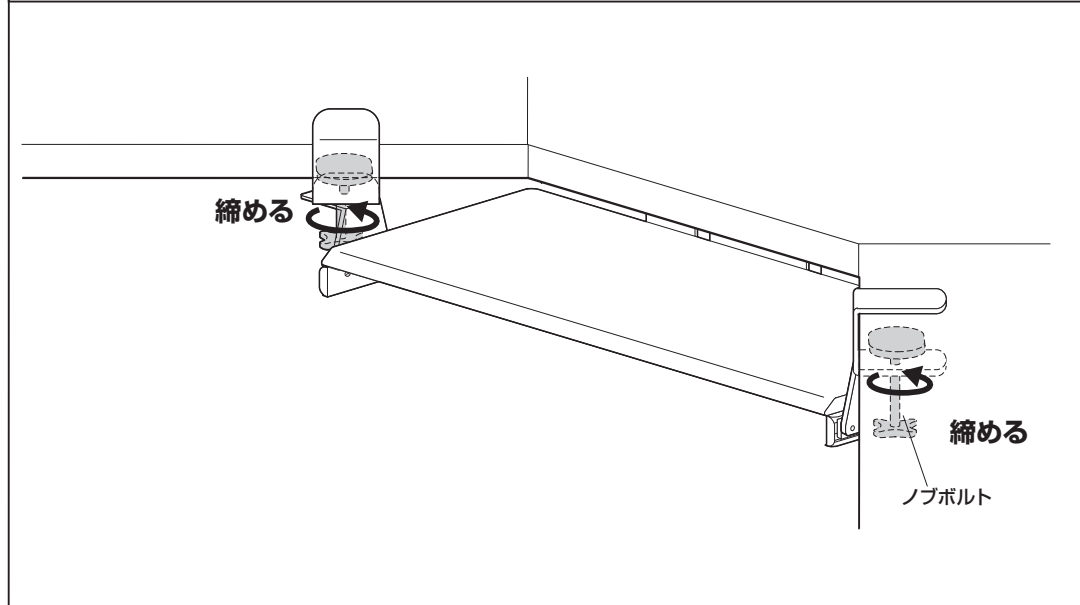

5. クランプのナットを締め付けて完成です。

