

メッシュチェア (EEX-CHM09シリーズ) 組立説明書

この度は、弊社製品をお買求めいただきましてありがとうございました。
本製品は組立式になっておりますので、下記の要領で組立ててください。
パッキングケースの中には、下記の部品が入っています。

Ver. 1.0

組立説明書は大切に保管してください。

この製品を第三者に貸し出すときは、この説明書も共に貸し出し、よく読んでから使用するようご指導ください。

<用意していただくもの>

手袋(組立て時のケガ等を防ぐために着用をおすすめします)

完成図



チェアの品質表示

構造部材:
座部・背もたれ部・肘あて部/PP 脚部/PP、スチール、
キャスター部/ナイロン
張り材:メッシュ

<使用上の注意>

- 直射日光の当たる場所や高温、湿気及び乾燥の著しい場所を避けてください。
 - 滑りやすい床面では使用しないでください。
 - 用途以外で使用しないでください。
 - ボルトやネジがゆるんだ状態では使用しないでください。
 - 座面や肘あての上に登らないでください。転倒の原因になります。
 - 可動部に手足などを挟まないように注意してください。
 - 著しい汚れを落とす場合は、薄めた中性洗剤を使用してください。
 - 座面に勢いよく座らないでください。勢いよく座ると、座面に体重の3~4倍の荷重がかかり、チェアが破壊される恐れがあります。
 - 同時に2人以上で腰掛けしないでください。
 - 各調整ボルト、ネジ、ビスなどを含むパーツ類が1つでも紛失、破損、消耗した場合は、純正品による修理が完了するまで使用しないでください。
- ※以上の注意に従ってご使用いただかない場合、大きな事故につながる危険がありますので、必ず守ってください。

組立て部品

※部品の欠品や破損があった場合は、品番 (EEX-CHM09BKなど) と下記の部品番号 (①~⑫) と部品名 (ボルトAなど) をお知らせください。

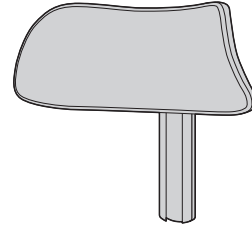

①ヘッドレスト×1個

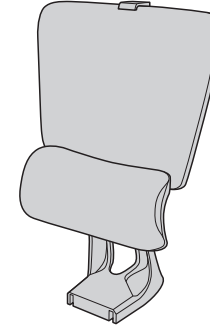

②背もたれ×1個

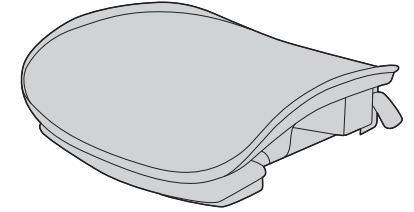

③座面×1個

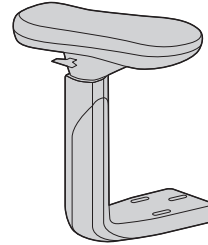

④肘あて(右)×1個

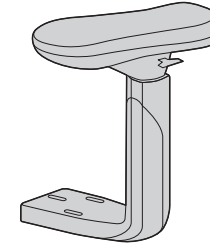

⑤肘あて(左)×1個

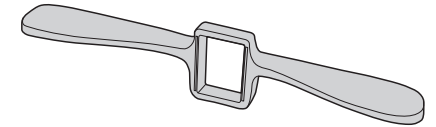

⑥ハンガー×1本

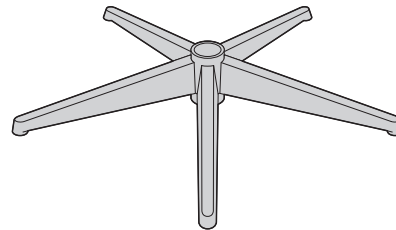

⑦レッグフレーム×1個



⑧ガスシリンダー×1本

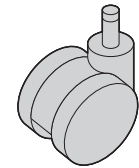

⑨キャスター×5個

<使用ボルト>

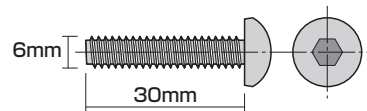

⑩ボルトA (M6×30mm)×6本

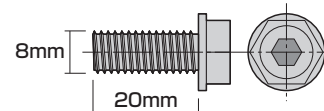

⑪ボルトB (M8×20mm)×5本



⑫六角レンチ (5mm)×1本

1. レッグフレームにキャスターを取付けます。

⑨キャスター

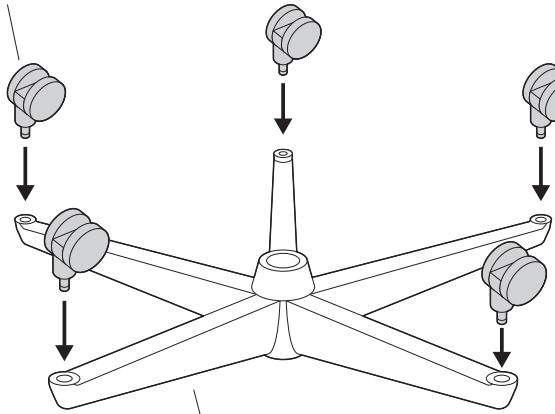

⑦レッグフレーム

<横から見た図>

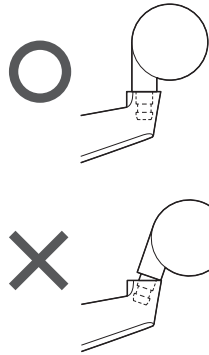

2. レッグフレームをひっくり返します。

ひっくり返す

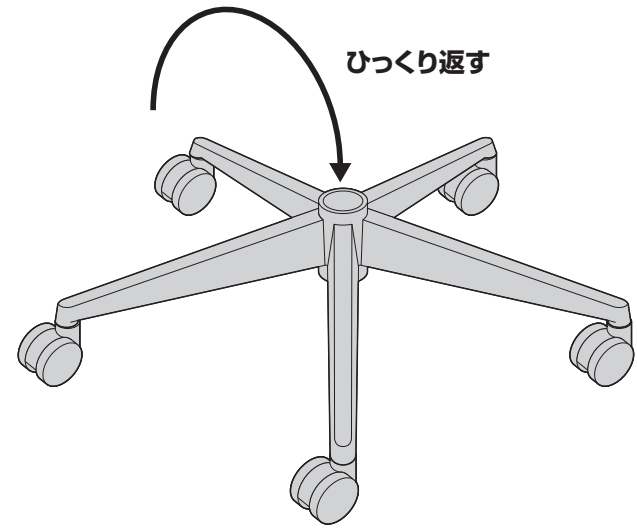

3. ガスシリンダーを差し込みます。

⑧ガスシリンダー

差し込む

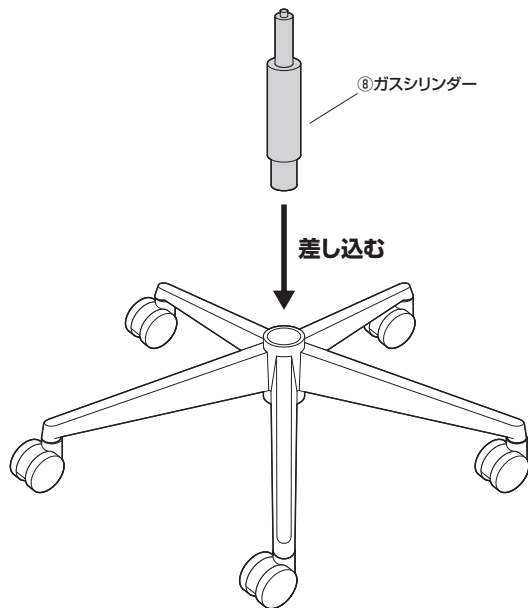

4. 座面を差し込みます。

③座面

差し込む

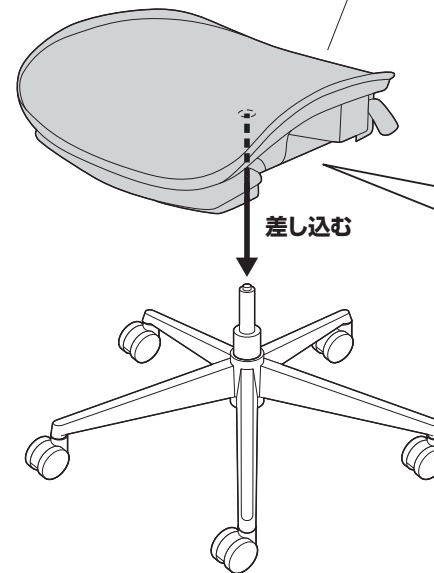

<横から見た図>

○ まっすぐ奥まで
差し込まれている

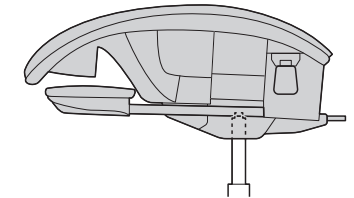

✕ ななめに
差し込まれている

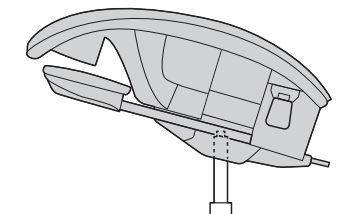

5.座面に座ってしっかりと押し込みます。

<注意>
体重の軽い方は何度も体重をかけて、
確実に押し込んでください。

座面に座って
しっかりと押し込む

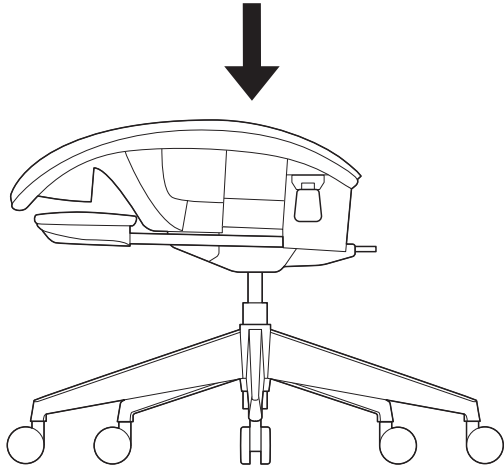

6.本体を倒します。

<注意>
倒す際にオットマンが滑り出すことがあります。
固定しながら倒してください。

倒す

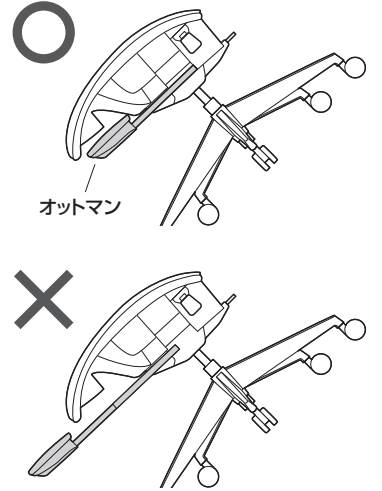
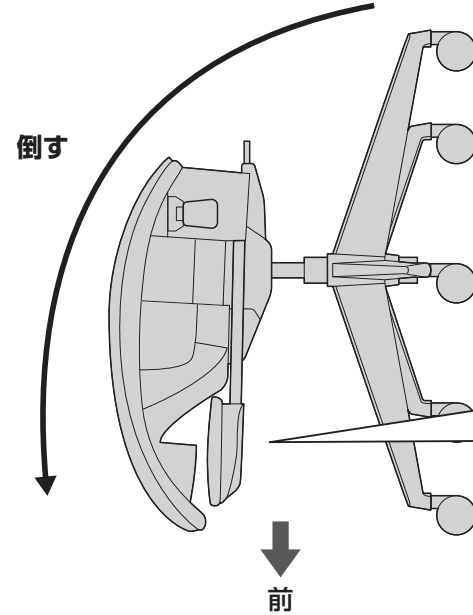

7.座面に背もたれを取付けます。

<注意>
この作業は必ず大人2人以上で
行ってください。

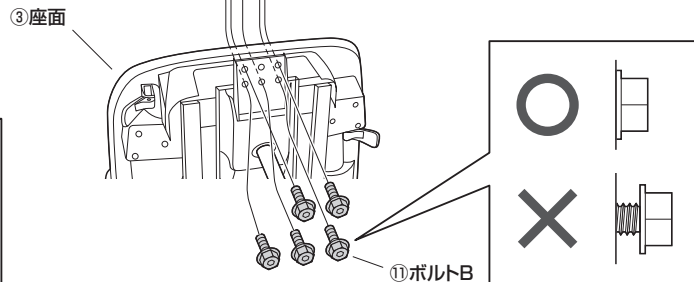
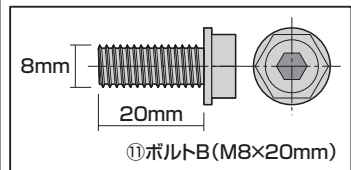
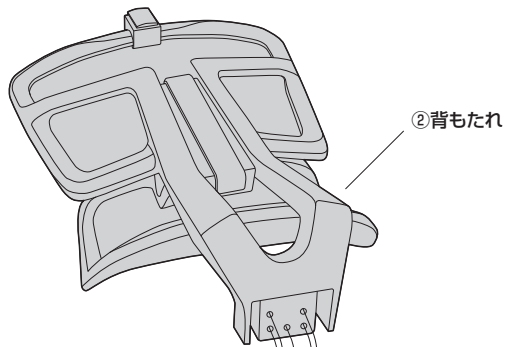

8.座面に肘あて(左)を取付けます。

<横から見た図>

⑤肘あて(左)
※傾斜している方を
前にして取付けます。

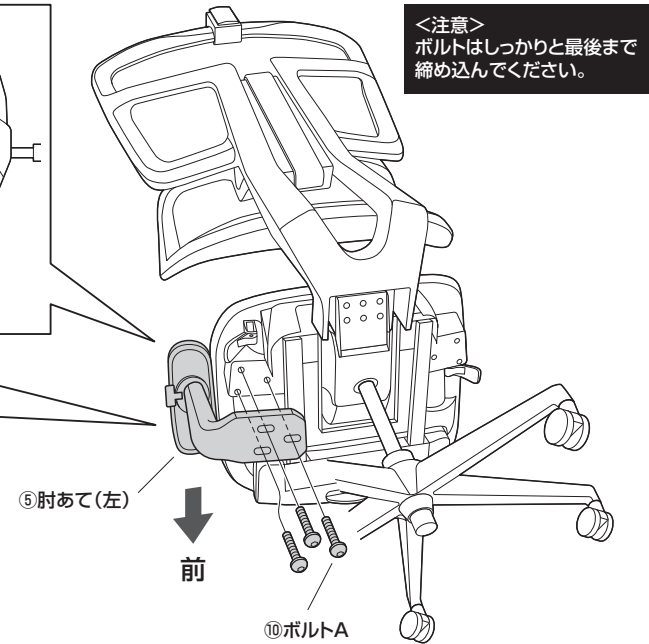
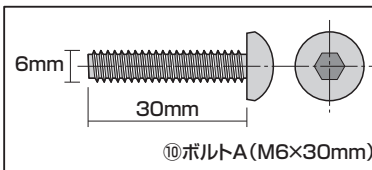
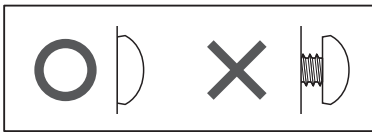
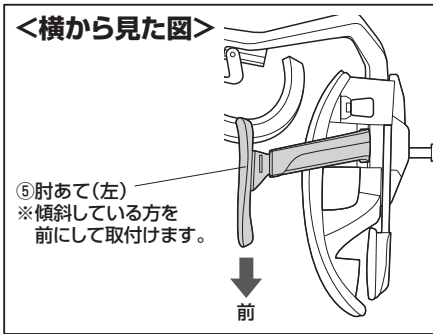

<注意>
ボルトはしっかりと最後まで
締め込んでください。

9.座面に肘あて(右)を取付けます。

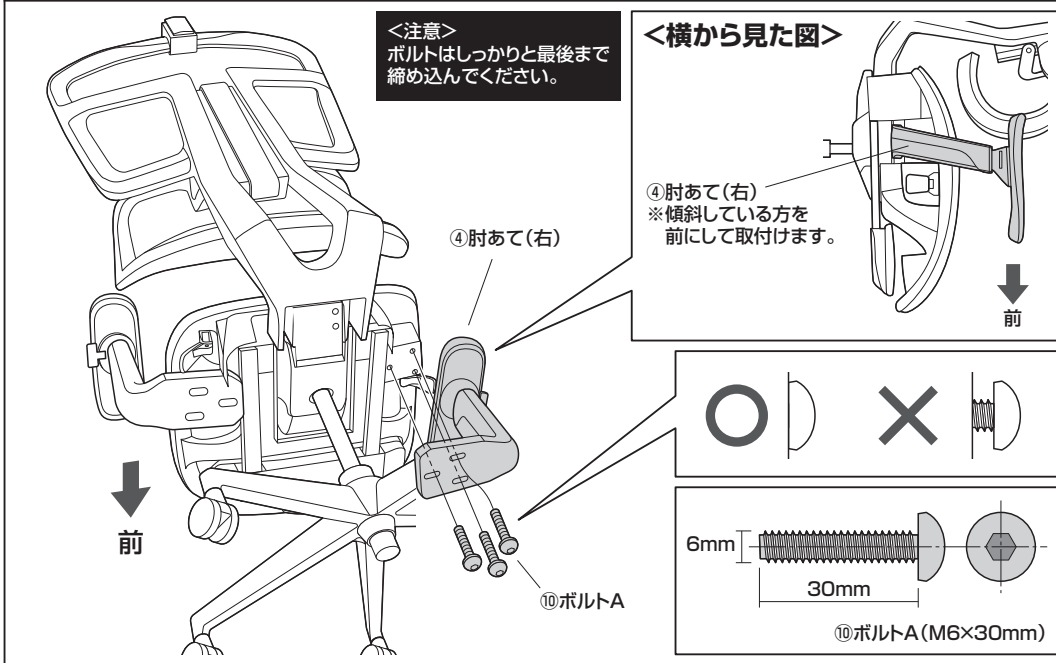

10.本体を起こします。

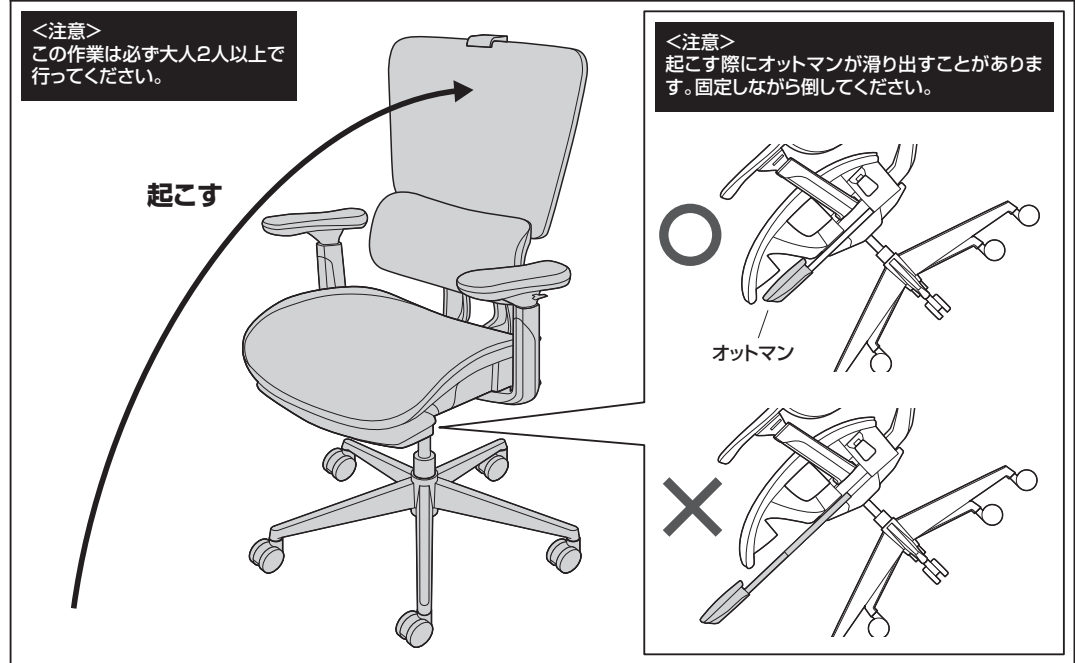

11.背もたれにハンガーを取付けます。

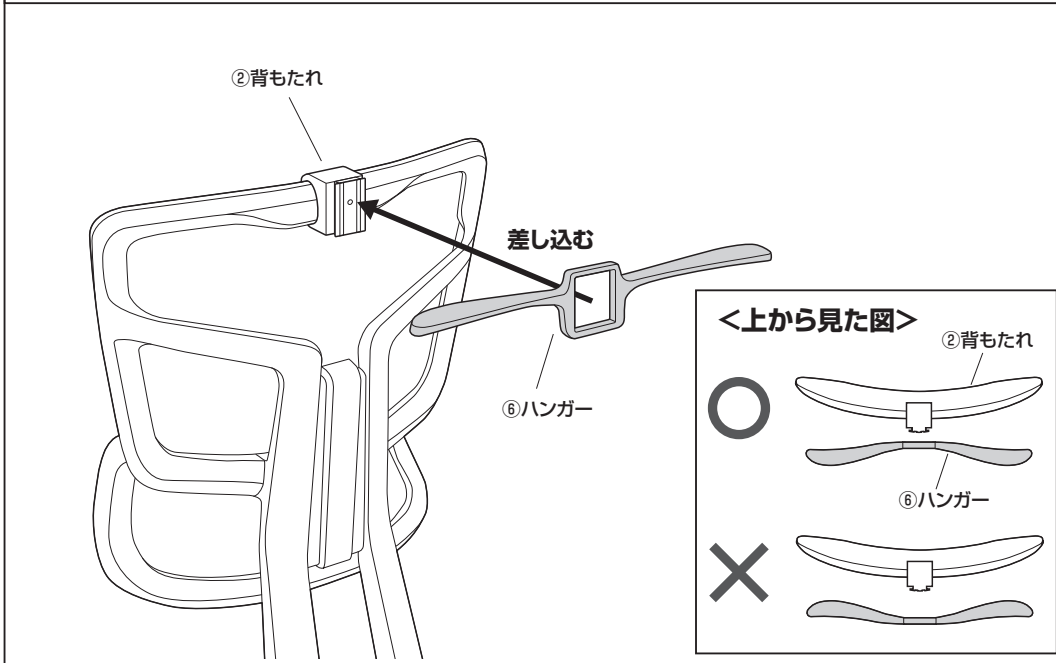

12.背もたれにヘッドレストを取付けます。

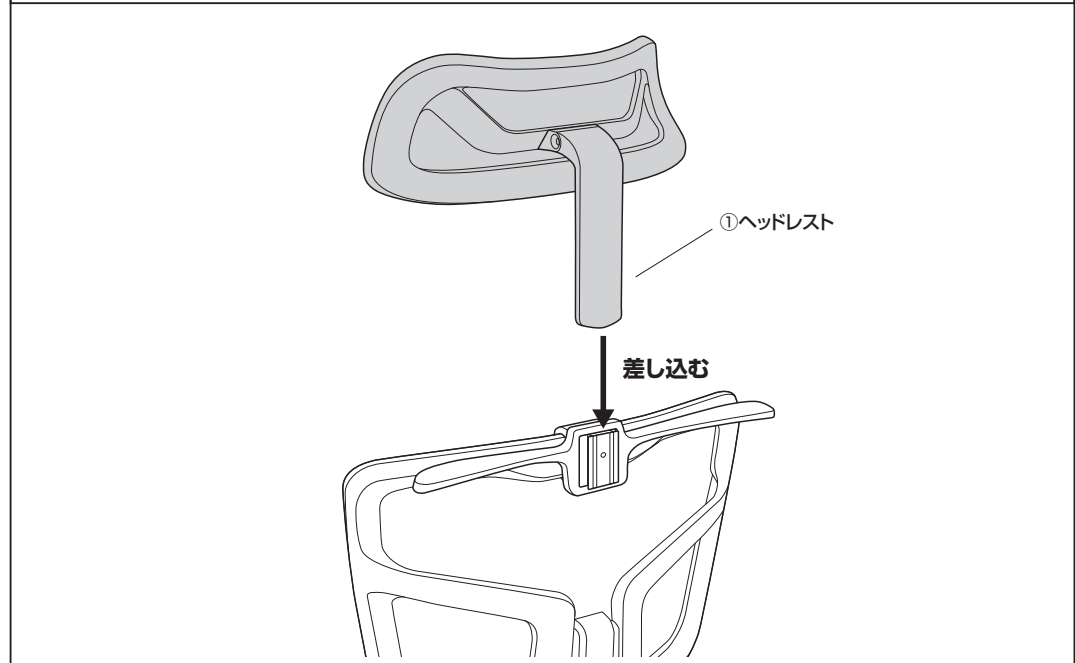

高さの調節方法

レバーを引くと座面の
高さ調節ができます。

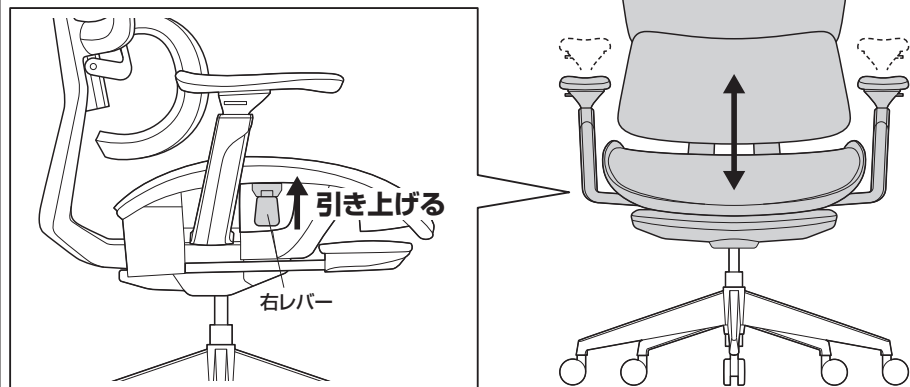

ロックングの調節方法

ロックングは4段階で固定
できます。
※角度を変更する時は、
レバーを解除にした後に
背もたれを少し倒して
ロックを外します。

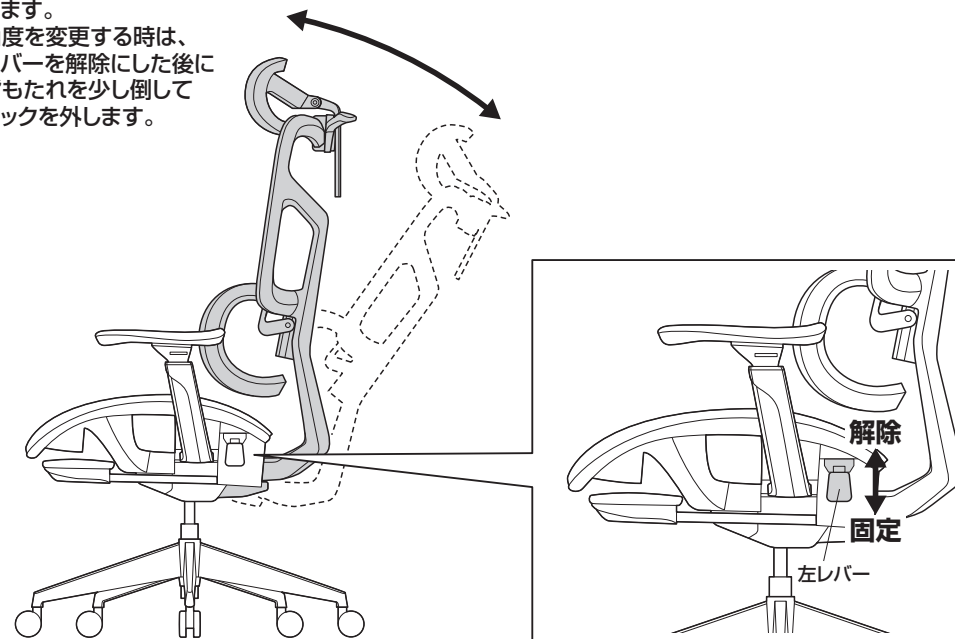

ヘッドレストの調節方法

<高さの調節>
11段階で調節できます。

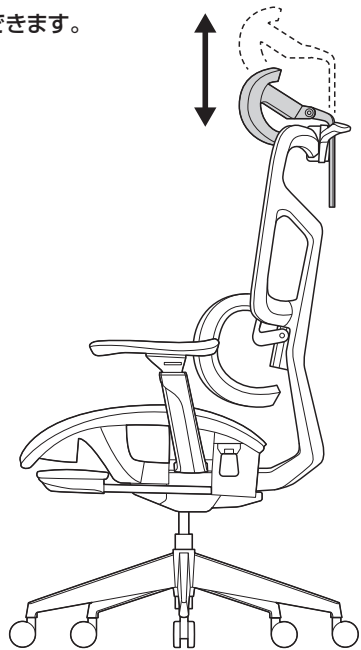

<角度の調節>
2段階で調節できます。

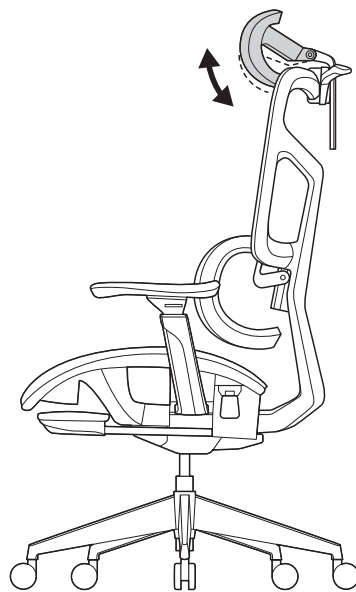

ランバーサポートの調節方法

3段階で調節できます。
※下げる場合は一番上まで上げて
ロックを外してから下げます。

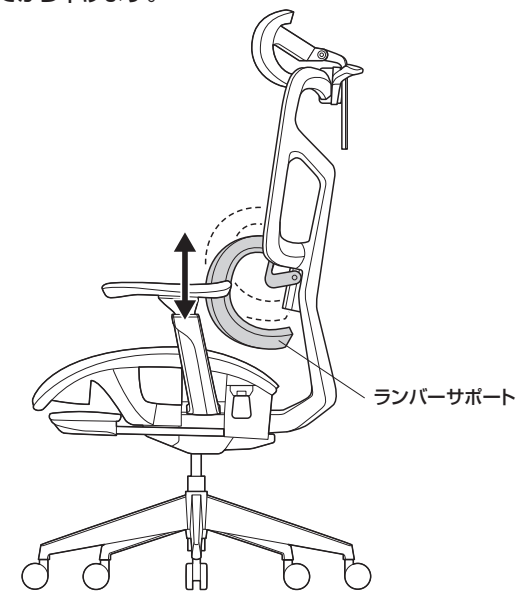

アームの調節方法

<高さの調節>
レバーを引き上げながら
アームの高さを9段階で調節できます。

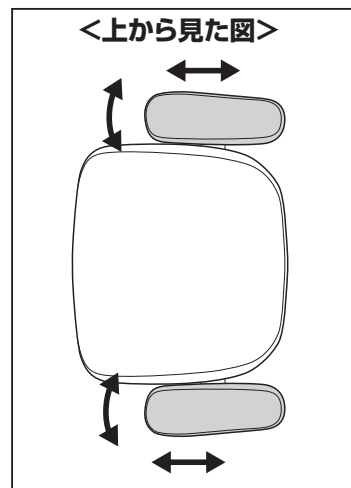
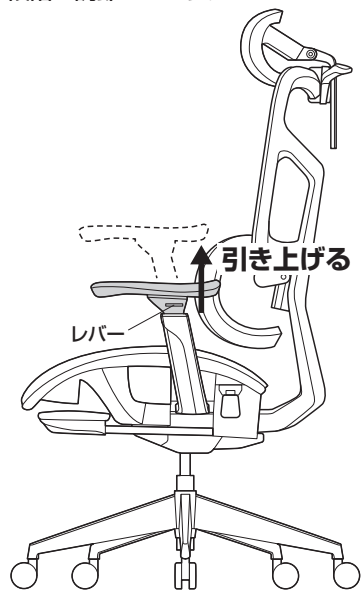

フットレストの使用方法

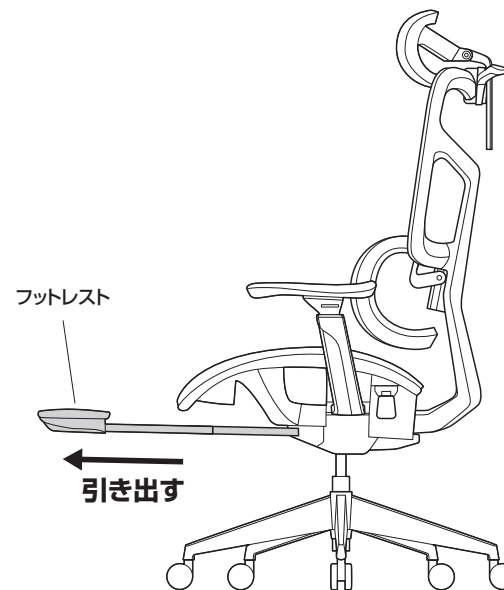

製品に関するお問い合わせ

製品の品質管理には細心の注意を払っていますが、万一、不都合な点や製品に関するお問い合わせなどございましたら、お買い求めの販売店までお気軽にご相談ください。