

メッシュチェア (EEX-CHM05シリーズ) 組立説明書

この度は、弊社製品をお買求めいただきましてありがとうございました。
本製品は組立式になっておりますので、下記の要領で組立ててください。
パッキングケースの中には、下記の部品が入っています。

組立説明書は大切に保管してください。

この製品を第三者に貸し出すときは、この説明書も共に貸し出し、よく読んでから使用するようにご指導ください。

<用意していただくもの>

手袋(組立て時のケガ等を防ぐために着用をおすすめします)

Ver.1.0

完成図



チェアの品質表示

構造部材:背もたれ部/PP 座部/合板 脚部/スチール キャスター部/ナイロン
張り材:背もたれ部/メッシュ、座部/布(ポリエステル)
クッション材:座部/ウレタンフォーム

<使用上の注意>

- 直射日光の当たる場所や高温、湿気及び乾燥の著しい場所を避けてください。
 - 滑りやすい床面で使用しないでください。
 - 用途以外で使用しないでください。
 - 2ヶ月を目安に、ボルトやネジを定期的に締め直してください。
 - ボルトやネジがゆるんだ状態では使用しないでください。
 - 座面や肘あての上に登らないでください。転倒の原因になります。
 - 可動部に手足などを挟まないように注意してください。
 - 著しい汚れを落とす場合は、薄めた中性洗剤を使用してください。
 - 座面に勢いよく座らないでください。勢いよく座ると、座面に体重の3~4倍の荷重がかかり、チェアが破壊される恐れがあります。
 - 同時に2人以上で腰掛けしないでください。
 - 各調整ボルト、ネジ、ビスなどを含むパーツ類が1つでも紛失、破損、消耗した場合は、純正部品による修理が完了するまで使用しないでください。
- ※以上の注意に従ってご使用いただかない場合、大きな事故につながる危険がありますので、必ず守ってください。

組立て部品

※部品の欠品や破損があった場合は、品番(EEX-CHM05BKなど)と下記の部品番号(①~⑮)と部品名(ボルトAなど)をお知らせください。

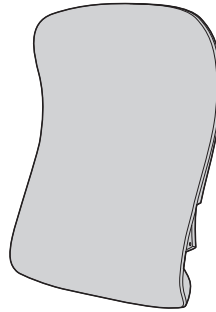

① 背もたれ×1個

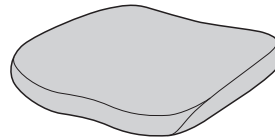

② 座面×1個

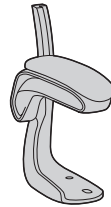

③ 肘あて(右)×1個

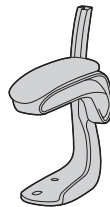

④ 肘あて(左)×1個

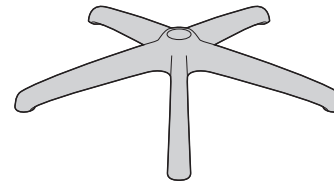

⑤ レッグフレーム×1個



⑥ ガスシリンダー×1本

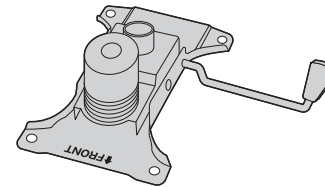

⑦ 座面ブラケット×1個

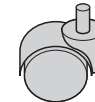

⑧ キャスター×5個



⑨ ワッシャー×4枚

<使用ボルト>

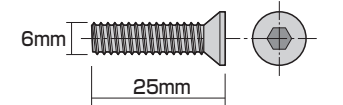

⑩ ボルトA (M6×25)×4本

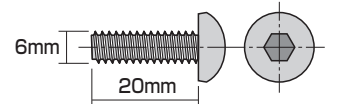

⑪ ボルトB (M6×20mm)×2本

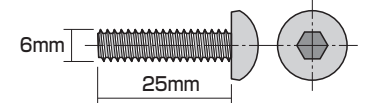

⑫ ボルトC (M6×25mm)×2本

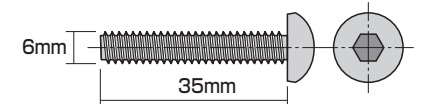

⑬ ボルトD (M6×35mm)×4本



⑭ 六角レンチ(4mm)×1本



⑮ 六角レンチ(5mm)×1本

1. レッグフレームにキャスターを取付けます。

<横から見た図>

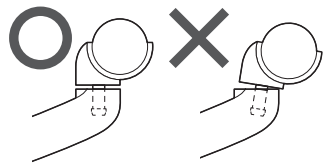

⑧キャスター

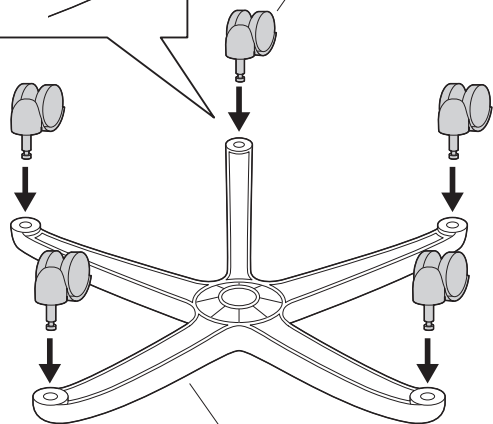

⑤レッグフレーム

2. レッグフレームをひっくり返します。

ひっくり返す

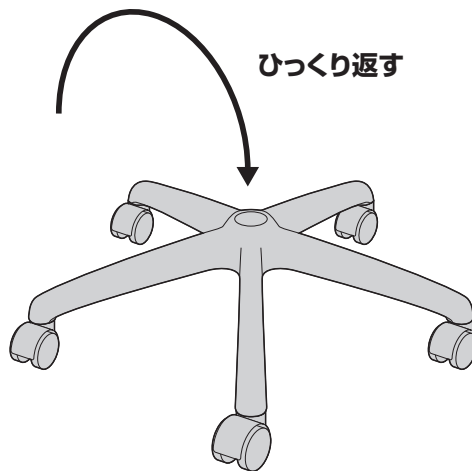

3. ガスシリンダーを取付けます。

⑥ガスシリンダー

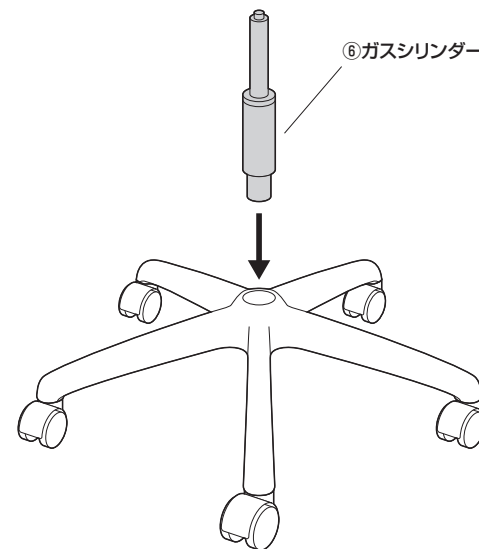

4. 座面裏側に座面ブラケットを取付けます。

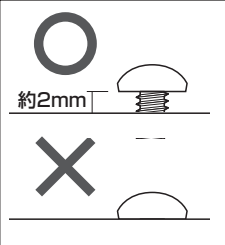

⑫ボルトC

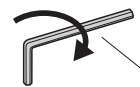

⑮六角レンチ(5mm)

⑦座面ブラケット

<上から見た図>

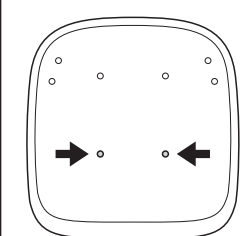

前

②座面

前

<使用ボルト>

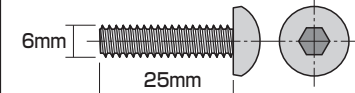

⑫ボルトC (M6×25mm)

5. ボルトBを取付けます。

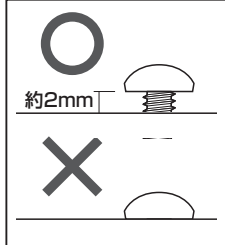

⑪ボルトB



⑮六角レンチ(5mm)

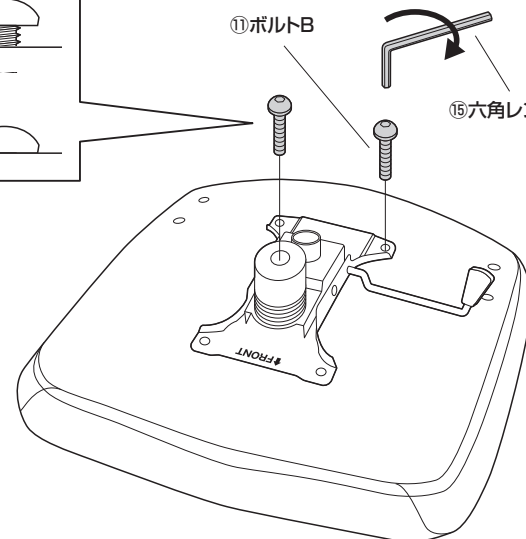

<使用ボルト>

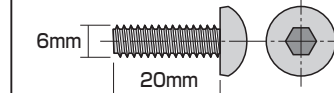

⑪ボルトB (M6×20mm)

6. ボルトを締め付けて、固定します。

全てのボルト類を締め付けます。

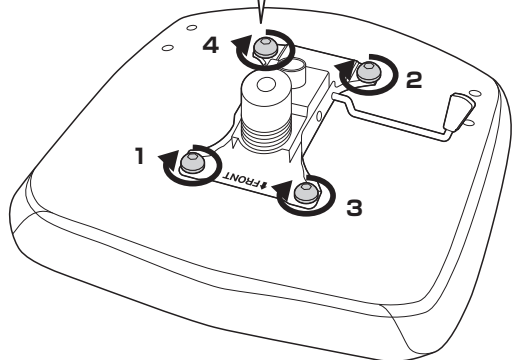
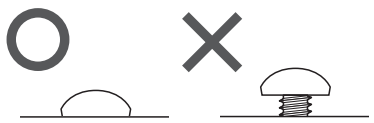

7. ガスシリンダーに座面を差し込みます。

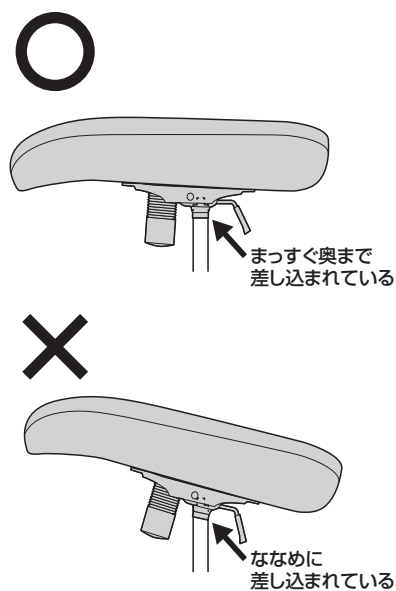
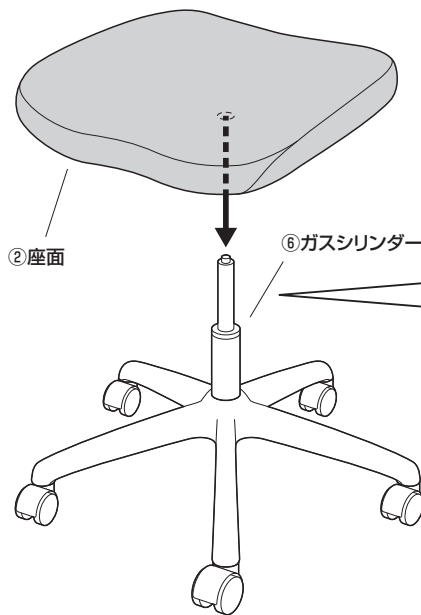

8. 座面に座ってしっかりと押し込みます。

体重の軽い方は何度も体重をかけて、確実に押し込んでください。

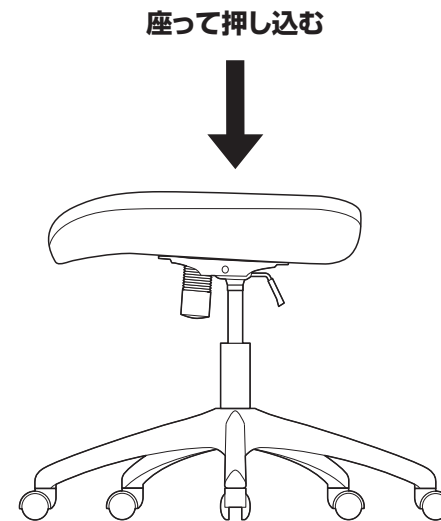

9. 本体の前を下にして倒します。

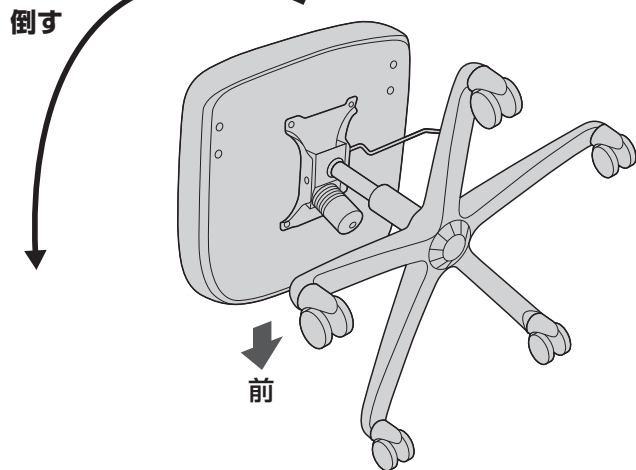

10. 肘あて(右)に背もたれを取付けます。

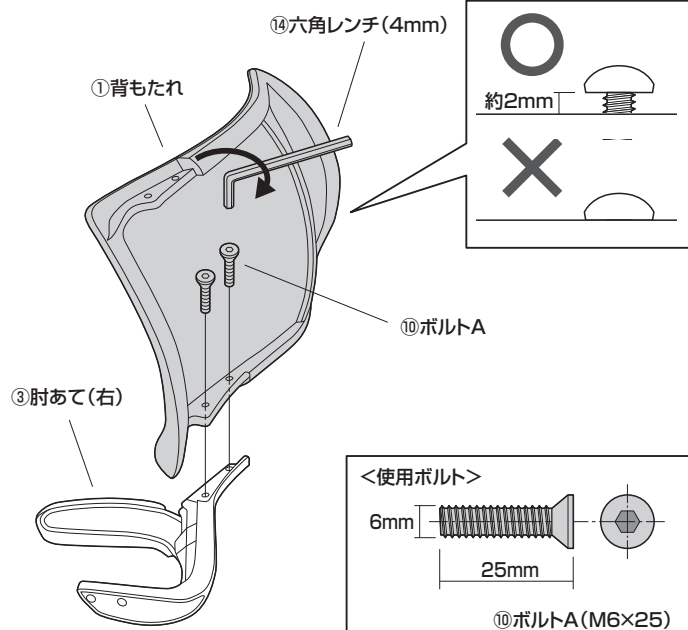

11. 肘あて(左)に背もたれを取付けます。

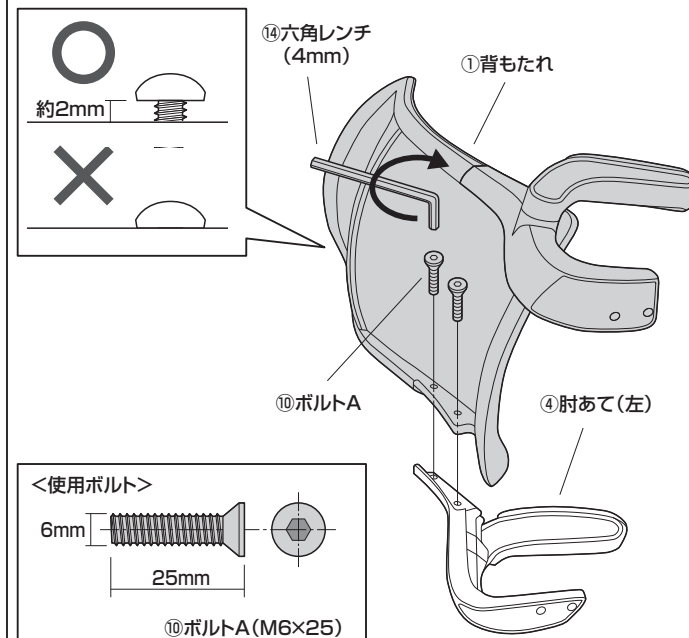

12.座面に背もたれを取付けます。

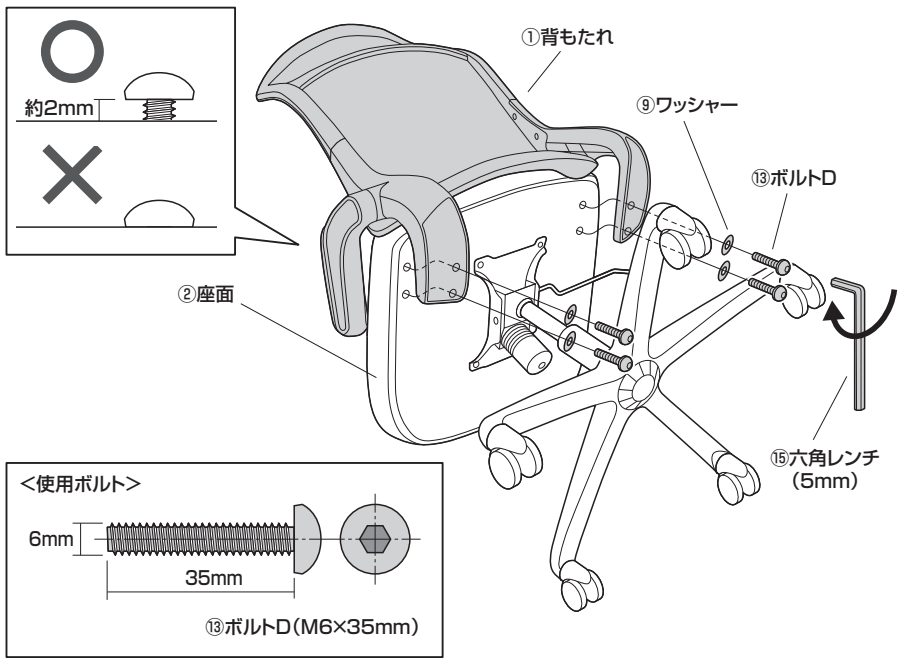

13.全てのボルト類を締め付けます。

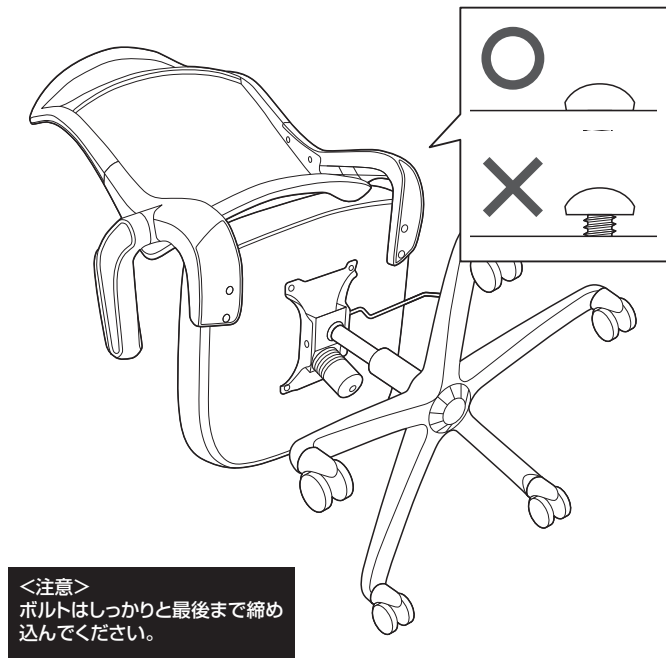

14.本体を起こして完成です。

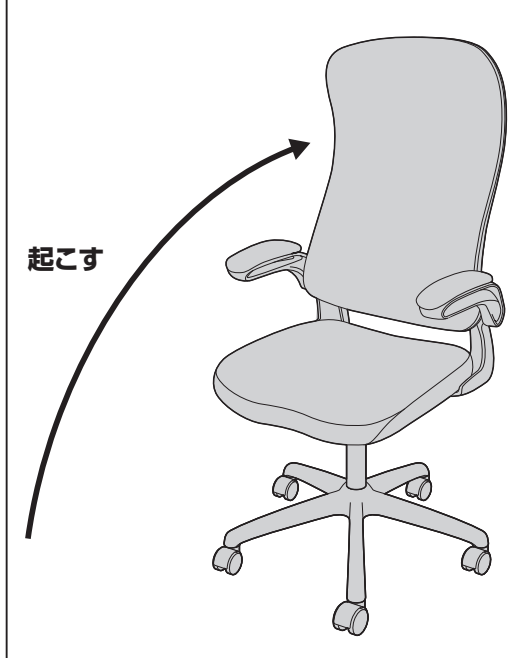

高さの調節方法

レバーを引くと座面の高さ調節ができます。

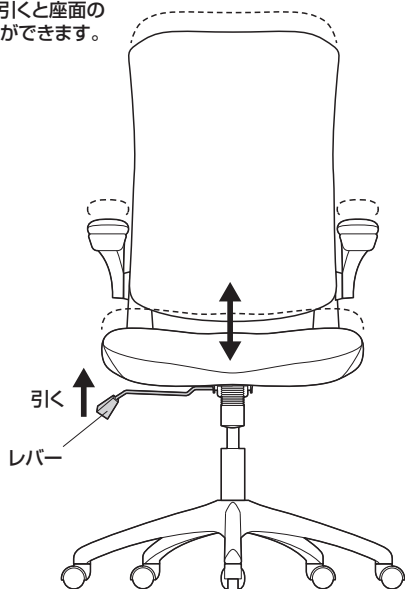

ロックング方法

レバーが差し込まれた状態ではロックングが固定されています。
レバーを引き出すとロックングできます。
※任意の角度での固定はできません。

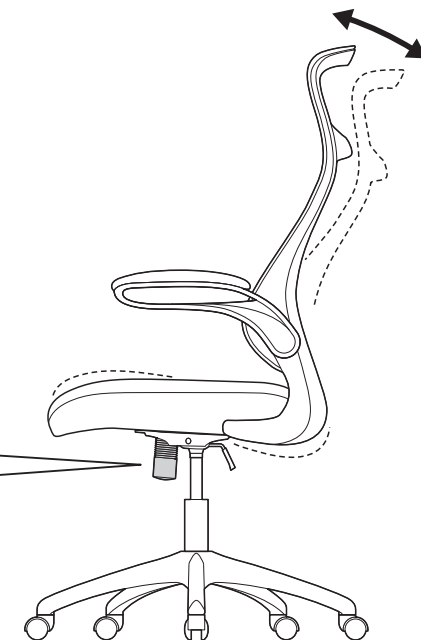
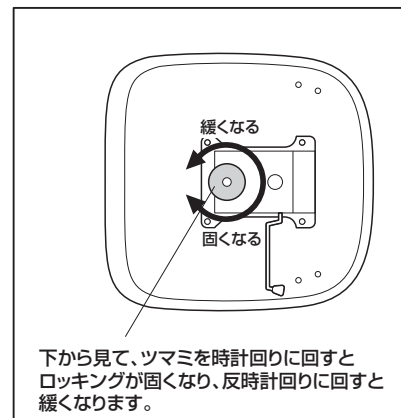
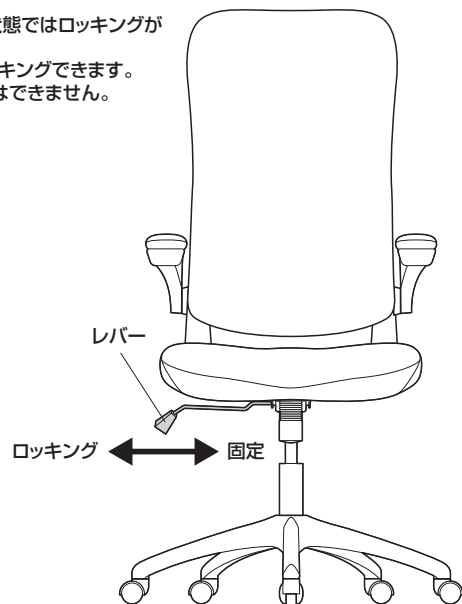

製品に関するお問い合わせ

製品の品質管理には細心の注意を払っていますが、万一、不都合な点や製品に関するお問い合わせなどございましたら、お買い求めの販売店までお気軽にご相談ください。