

メッシュチェア(EEX-CHM01シリーズ)組立説明書

この度は、弊社製品をお買求めいただきましてありがとうございました。
本製品は組立式になっておりますので、下記の要領で組立ててください。
パッキングケースの中には、下記の部品が入っています。

Ver1.0

組立説明書は大切に保管してください。

この製品を第三者に貸し出すときは、この説明書も共に貸し出し、よく読んでから使用するようご指導ください。

<用意していただくもの>

手袋(組立て時のケガ等を防ぐために必ず着用してください)



組立て部品

※部品の欠品や破損があった場合は、品番(EEX-CHM01など)と下記の部品番号(①~⑬)と部品名(キャスターなど)をお知らせください。

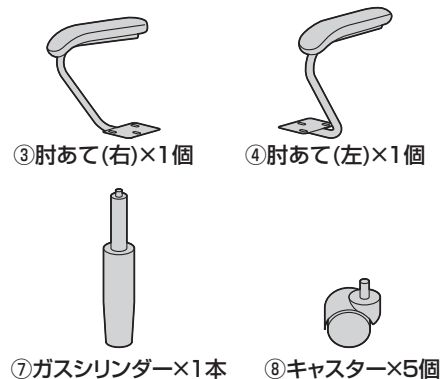
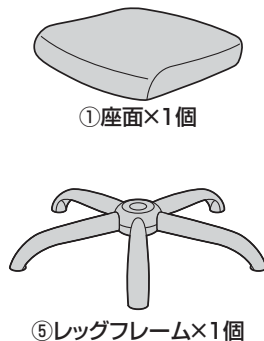

<ボルトセット>

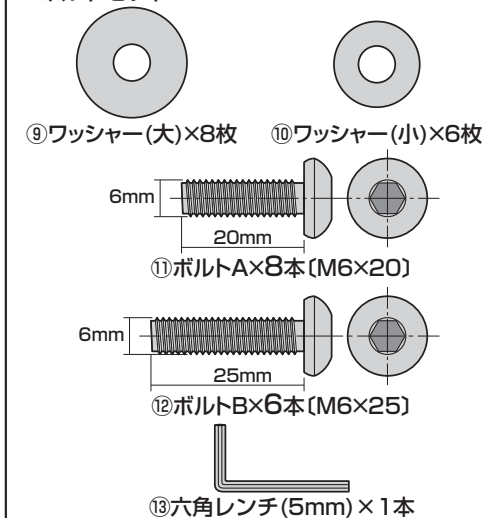

1. レッグフレームをひっくり返しキャスターを取付けます。

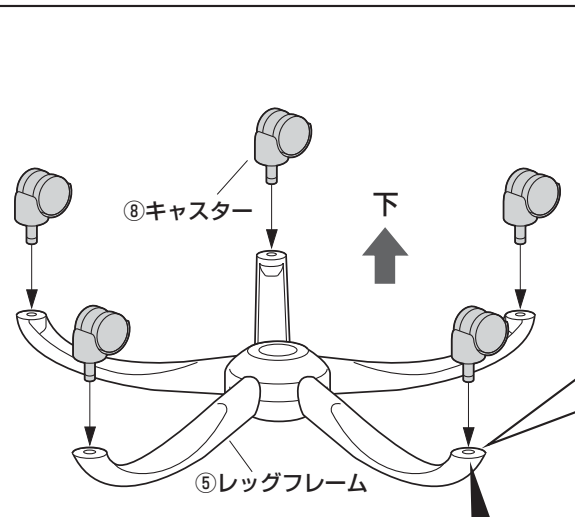

①レッグフレームの穴に真直ぐ押し当てます。

②キャスターの軸の真下から押し込み、軸の根元までしっかりと差し込みます。

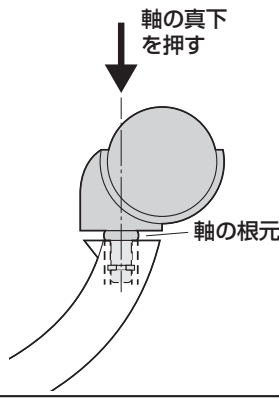
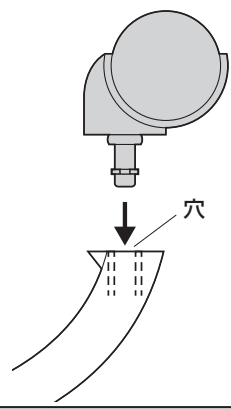

<注意>
それぞれのキャスターは全て圧入式です(手ではめこむ)。奥まできちんと差し込んでください。

2. 座面裏側に座面ブラケットを取付けます。

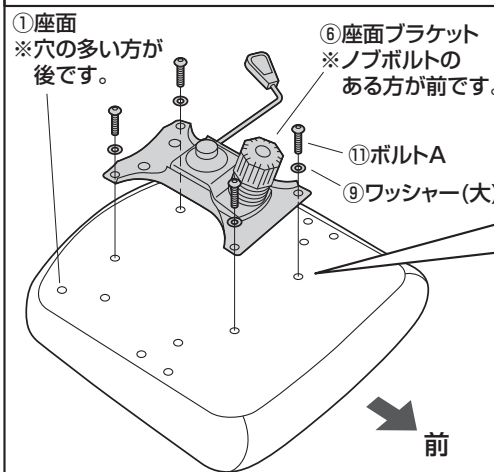

①4本のボルトAをゆるく付けます。

②すべてのボルトAを均等に少しずつ締め込みます。

③最後に下図の1,2,3,4の順にきつく締め付けます。

<使用ボルト>

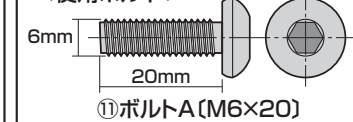

3. 座面ブラケットにガスシリンダーを差し込みます。

<注意>
 ガスシリンダーが後で抜けることのないように、強く押し込みます。

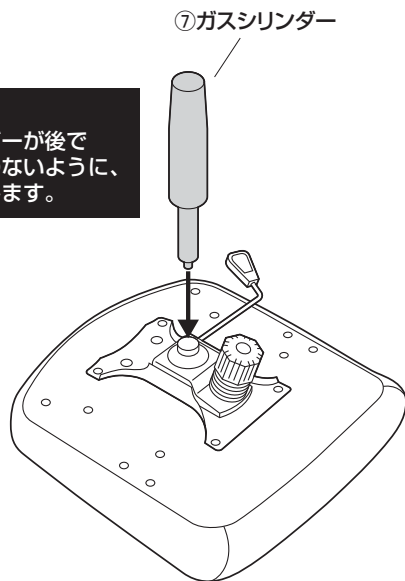

4. 座面に背もたれを取付けます。

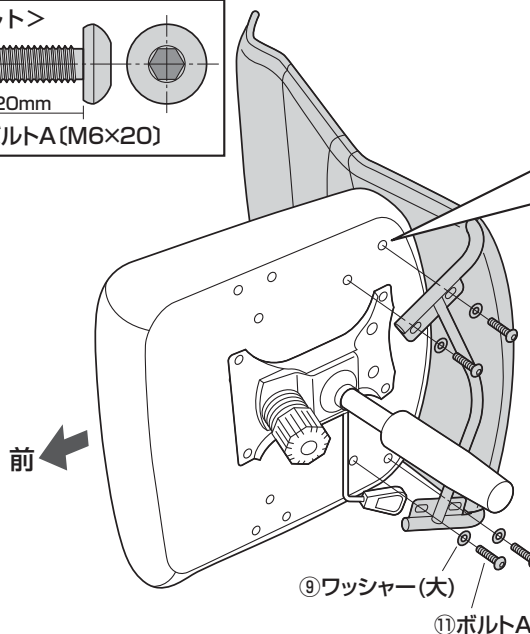
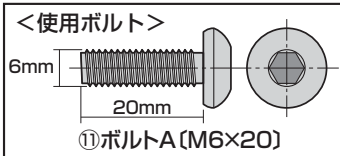

①4本のボルトAをゆるく付けます。

②すべてのボルトAを均等に少しずつ締め込みます。

③最後に下図の1,2,3,4の順にきつく締め付けます。

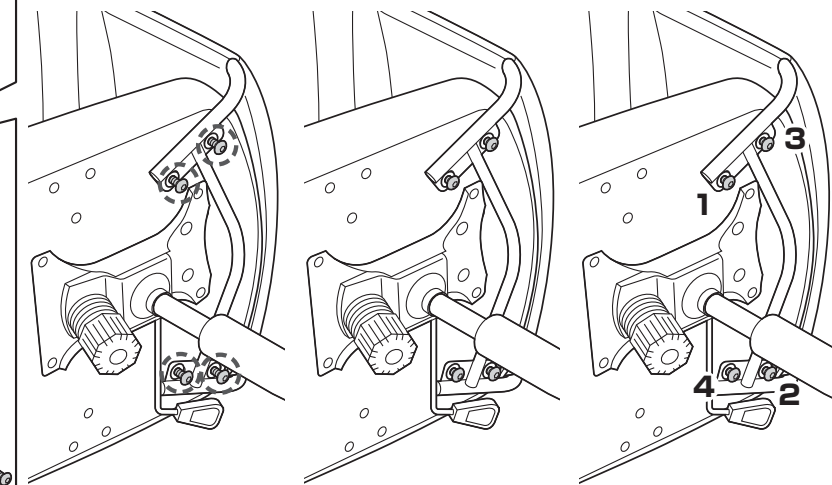

5. 座面に肘あて(左)を取付けます。

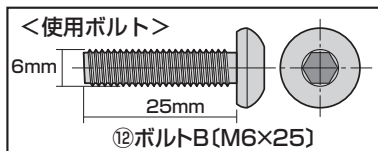

④肘あて(左)
 ※曲がっている方が前です。

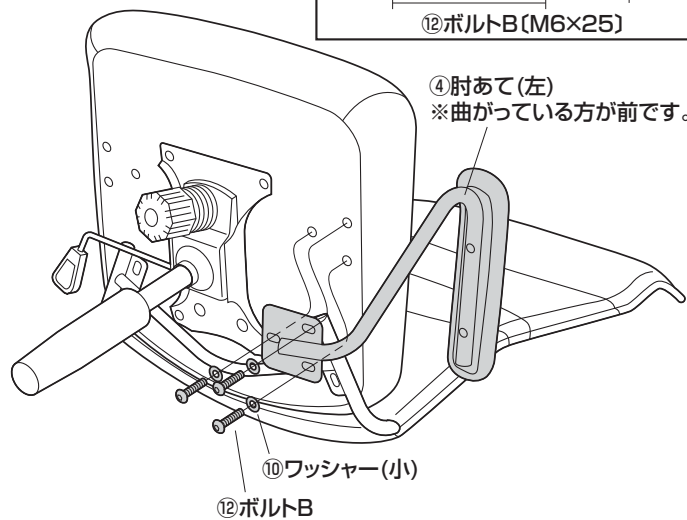

6. 座面に肘あて(右)を取付けます。

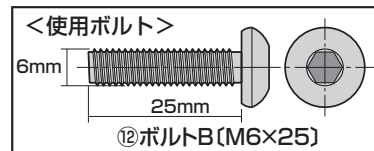

③肘あて(右)
 ※曲がっている方が前です。

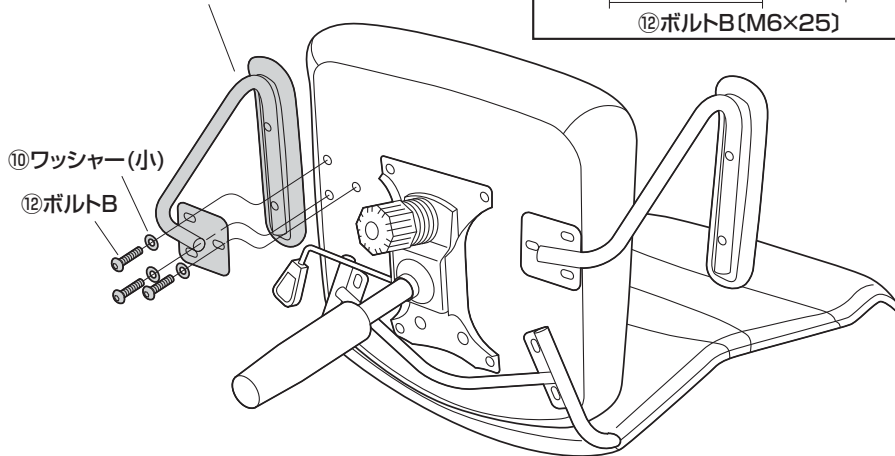

7. レッグフレームにガスシリンダーを差し込みます。

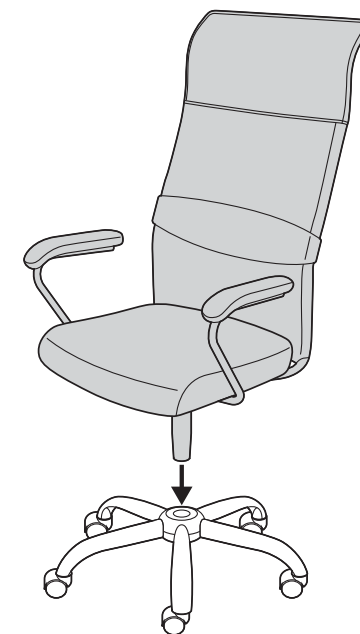

8. 座面に体重をかけてガスシリンダーを確実に差し込んで完成です。

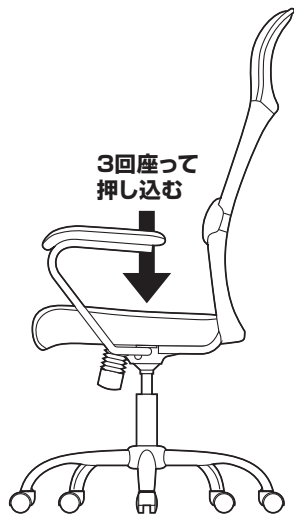

※ガスシリンダーが深く差し込まれるように、座面にしっかり体重をかけてください。

※ガスシリンダーが深く差し込まれていないと、座面の高さ調節ができません。
 ※何度か座面に体重をかけてガスシリンダーを確実に差し込んでください。
 ※体重の軽い方ではガスシリンダーが深く差し込まれない場合があります。

各部の調節方法

<注意> レバーを引き上げてガスシリンダーが正常に作動することを確認してから使用してください。
 正常に作動しない場合はガスシリンダーが奥まで差し込まれていない場合がありますので、座面ブラケットを差し込み直してください。

①レバーを矢印の方向へ回転させると座面の高さ調節ができます。

②レバーを外側に引き出すと、ロック機構が働き、差し込むと固定されます。

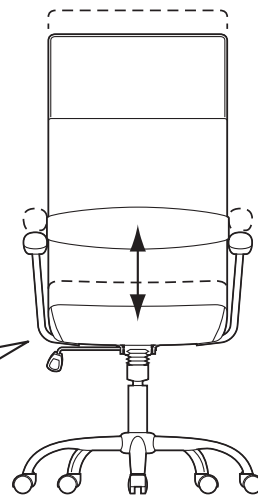
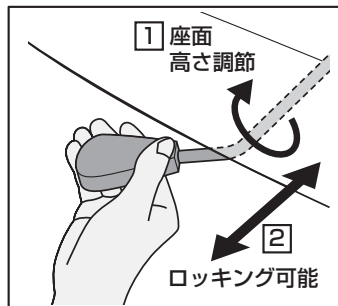

下から見た図

下から見て、ツマミを時計回りに回すとロックが固くなり、反時計回りに回すと緩くなります。

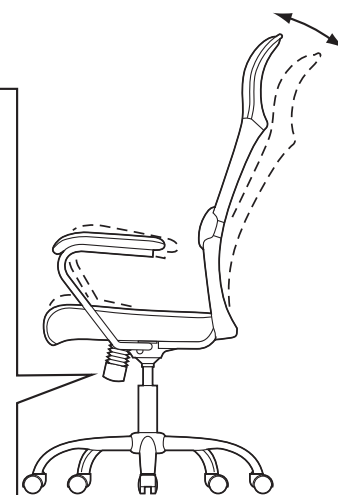
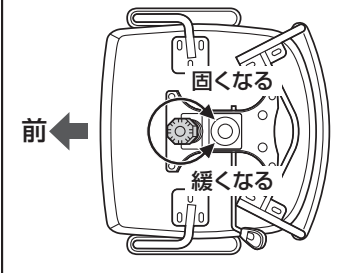

チェアの品質表示

構造部材：座部/合板 背もたれ部/スチール 肘あて部/合板、スチール
 脚部/スチール キャスター部/ナイロン
 張り材：布 クッション材：ウレタンフォーム

<ご使用上の注意>

- 直射日光の当たる場所や高温、湿気及び乾燥の著しい場所を避けてください。
 - 滑りやすい床面で使用しないでください。
 - 用途以外で使用しないでください。
 - 2ヶ月毎を目安に、ボルトやネジを定期的に締め直してください。
 - ボルトやネジがゆるんだ状態では使用しないでください。
 - 座面や肘あての上に登らないでください。転倒の原因になります。
 - 可動部に手足などを挟まないように注意してください。
 - 著しい汚れを落とす場合は、薄めた中性洗剤を使用してください。
 - 座面に勢いよく座らないでください。勢いよく座ると、座面に体重の3~4倍の荷重がかかり、チェアが破壊される恐れがあります。
 - 同時に2人以上で腰掛けないでください。
 - 各調整ボルト、ネジ、ビスなどを含むパーツ類が1つでも紛失、破損、消耗した場合は、純正部品による修理が完了するまで使用しないでください。
- ※以上の注意に従ってご使用いただかない場合、大きな事故につながる危険がありますので、必ず守ってください。

製品に関するお問い合わせ

製品の品質管理には細心の注意を払っていますが、万一、不都合な点や製品に関するお問い合わせなどございましたら、お買い求めの販売店までお気軽にご相談ください。

山陽トランスポート有限公司

店舗名: イーサプライ <https://www.esupply.co.jp>

岡山県倉敷市児島神田町1861 TEL: 086-473-9152

CB/AB/TTDs©