

子供チェア(EEX-CHK03シリーズ)組立説明書

この度は、弊社製品をお買求めいただきましてありがとうございました。
本製品は組立式になっておりますので、下記の要領で組立ててください。
パッキングケースの中には、下記の部品が入っています。

Ver1.0

組立説明書は大切に保管してください。
この製品を第三者に貸し出すときは、この説明書も共に
貸し出し、よく読んでから使用するようご指導ください。

<用意していただくもの>
手袋(組立て時のケガ等を防ぐために着用をおすすめします)

完成図



組立て部品

※部品の欠品や破損があった場合は、品番(EEX-CHK03BGなど)と下記の部品番号(①~⑨)と
部品名(ボルトAなど)をお知らせください。

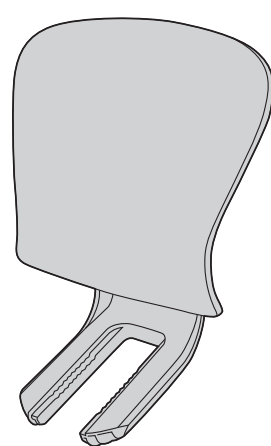

①背もたれ×1個

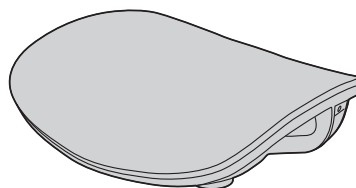

②座面×1個



③肘あて(右)×1個

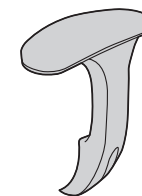

④肘あて(左)×1個

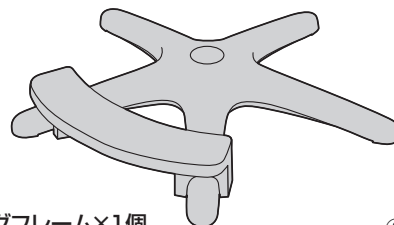

⑤レッグフレーム×1個



⑥キャスター×5個



⑦ガスシリンダー×1本



⑨六角レンチ(5mm)×1本

<使用ボルト>

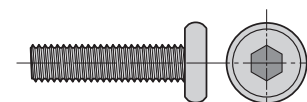

⑧ボルトA×4本 [M6×25]

チェアの品質表示

構造部材:座部/ナイロン 背もたれ部/ナイロン 脚部/ナイロン
肘あて部/PPP キャスター部/ナイロン・ウレタン
張り材:メッシュ クッション材:ウレタンフォーム

<ご使用上の注意>

- 直射日光の当たる場所や高温、湿気及び乾燥の著しい場所を避けてください。
 - 滑りやすい床面で使用しないでください。
 - 用途以外で使用しないでください。
 - 2ヶ月毎を目安に、ボルトやネジを定期的に締め直してください。
 - ボルトやネジがゆるんだ状態では使用しないでください。
 - 座面や膝のせ台の上に登らないでください。転倒の原因になります。
 - 可動部に手足などを挟まないように注意してください。
 - 著しい汚れを落とす場合は、薄めた中性洗剤を使用してください。
 - 座面に勢いよく座らないでください。勢いよく座ると、座面に体重の3~4倍の荷重がかかり、チェアが破壊される恐れがあります。
 - 同時に2人以上で腰掛けしないでください。
 - 各調整ボルト、ネジ、ビスなどを含むパーツ類が1つでも紛失、破損、消耗した場合は、純正部品による修理が完了するまで使用しないでください。
- ※以上の注意に従ってご使用いただかない場合、大きな事故につながる危険がありますので、必ず守ってください。

1.レッグフレームをひっくり返し、 キャスターを取付けます。

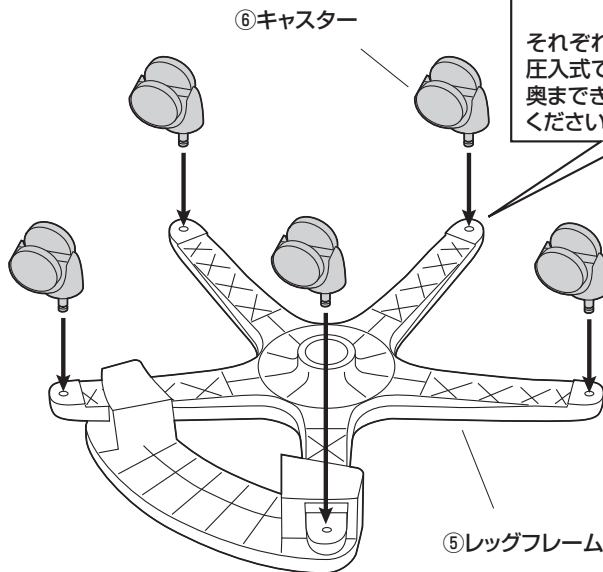

<注意>

それぞれのキャスターは全て
圧入式です。(手ではめこむ)
奥まできちんと差し込んで
ください。

2.レッグフレームにガスシリンダー を差し込みます。

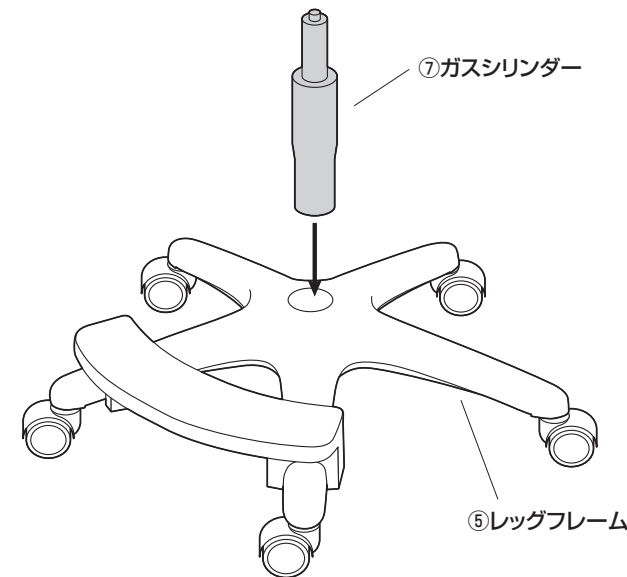

3. ガスシリンダーに座面を差し込みます。

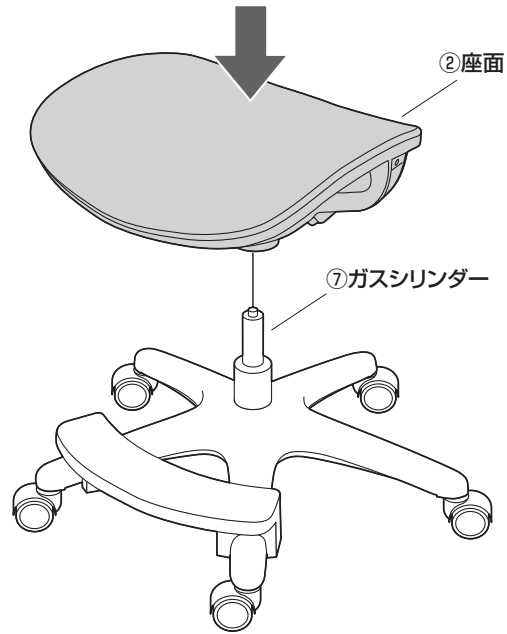

<注意>

座面をガスシリンダーにまっすぐ奥まで差し込んでください。座面がななめに差し込まれていると、奥まで差し込まれず、ガスシリンダーが正常に作動しない場合があります。

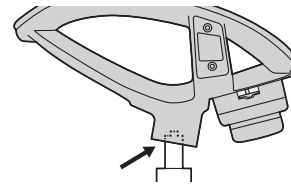
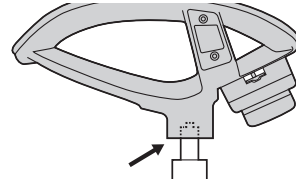

※ガスシリンダーが深く差し込まれるように、座面にしっかり体重をかけてください。

- ※ガスシリンダーが深く差し込まれていないと、座面の高さ調節ができません。
- ※何度か座面に体重をかけてガスシリンダーを確実に差し込んでください。
- ※体重の軽い方ではガスシリンダーが深く差し込まれない場合があります。

座って押し込む

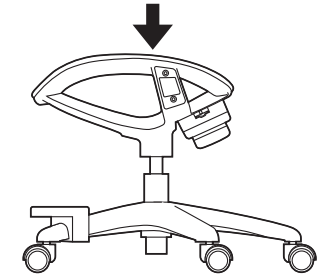

4. 肘あてを取付けます。

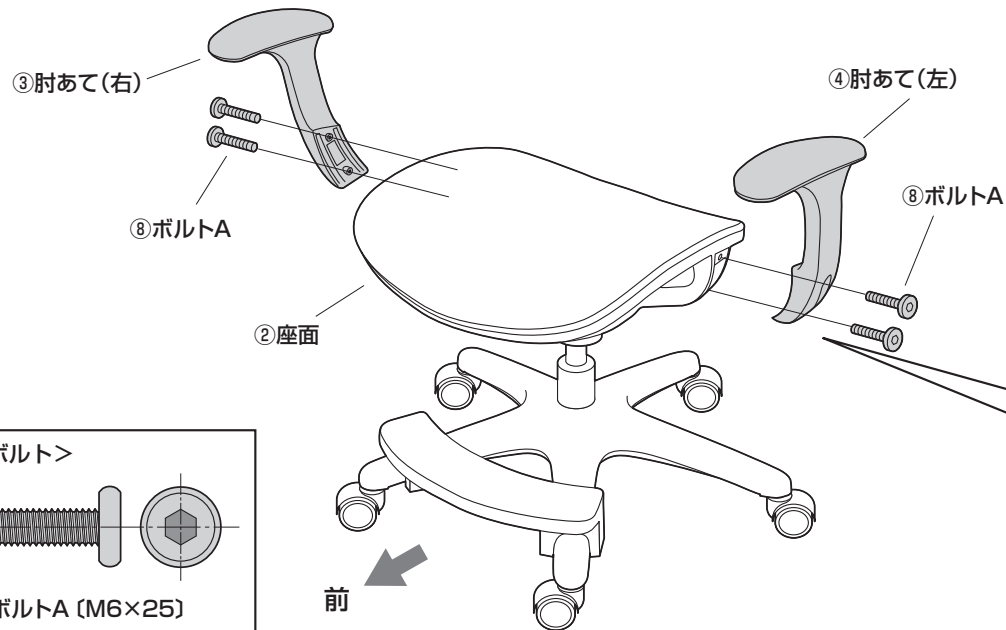

<使用ボルト>

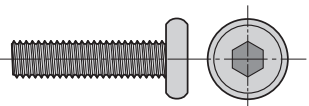

⑧ボルトA (M6×25)

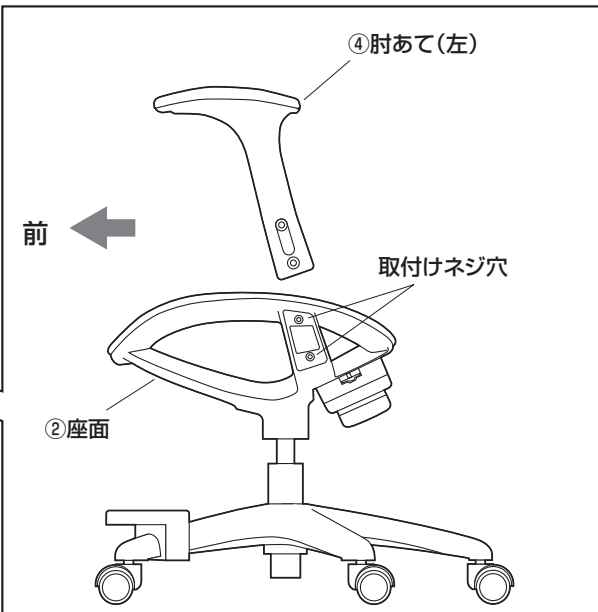

5.座面に背もたれを取付けます。

- ①ノブを緩めます。
 ※ノブは6回転させます。
 ※緩んでいる場合は、最初に締め付けておきます。

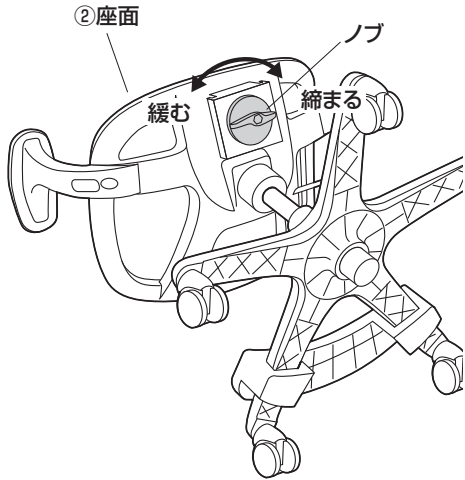

- ②座面に背もたれを差込みます。

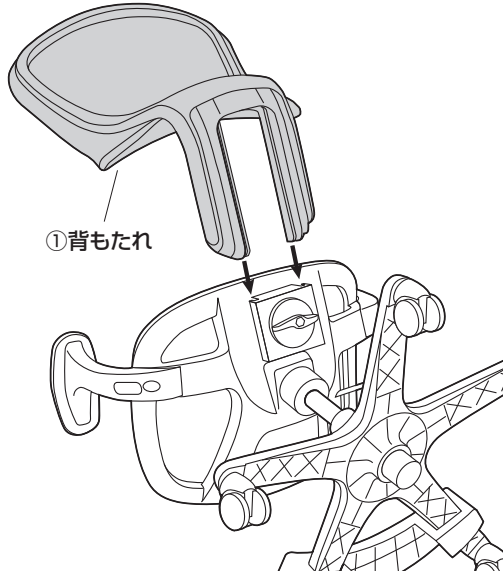

- ③ノブを締め付けて固定します。



6.起こして完成です。



座面の調節方法

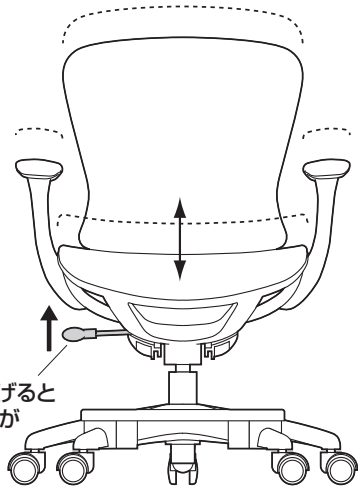

レバーを引き上げると
座面の高さ調節が
できます。

<注意>

レバーを引き上げてガスシリンダーが
正常に作動することを確認してから使用
してください。
 正常に作動しない場合はガスシリンダー
が奥まで差し込まれていない場合が
ありますので、座面を差し込み直して
ください。

背もたれの調節方法

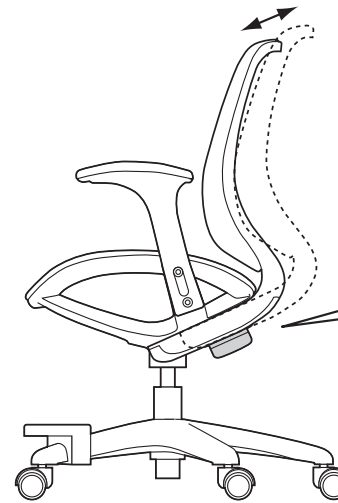

- ①ノブを緩めます。
 ※ノブは1.5回転させます。
 ②背もたれを任意の位置に移動します。
 ※カチカチと音が出て12段階で調節できます。
 ③ノブを締め付けて固定します。

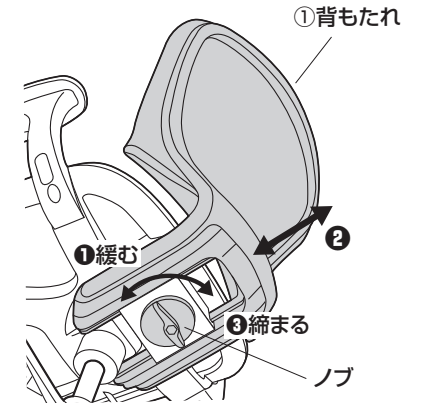

製品に関するお問い合わせ

製品の品質管理には細心の注意をはらっていますが、万一、不都合な点や製品に関するお問い合わせなどございましたら、お買い求めの販売店までお気軽にご相談ください。