

肘付きバランスチェア(EEX-CHB01シリーズ)組立説明書

この度は、弊社製品をお買求めいただきましてありがとうございました。
本製品は組立式になっておりますので、下記の要領で組立ててください。
パッキングケースの中には、下記の部品が入っています。

Ver1.0

組立説明書は大切に保管してください。
この製品を第三者に貸し出すときは、この説明書も共に
貸し出し、よく読んでから使用するようご指導ください。

<用意していただくもの>
手袋(組立て時のケガ等を防ぐために着用をおすすめします)

組立て部品

※部品の欠品や破損があった場合は、品番(EEX-CHB01など)
と下記の部品番号(①~⑬)と部品名(ボルトAなど)をお知らせく
ださい。

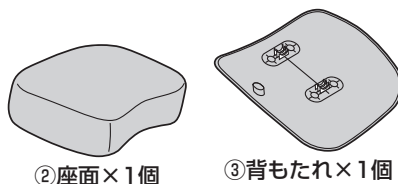
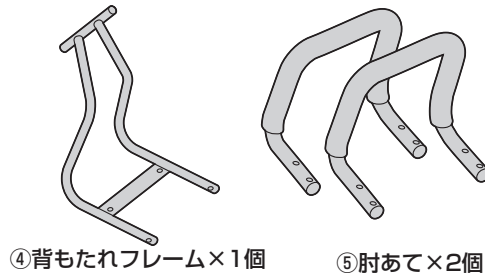
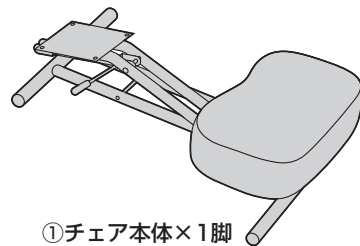

<ボルトセット>

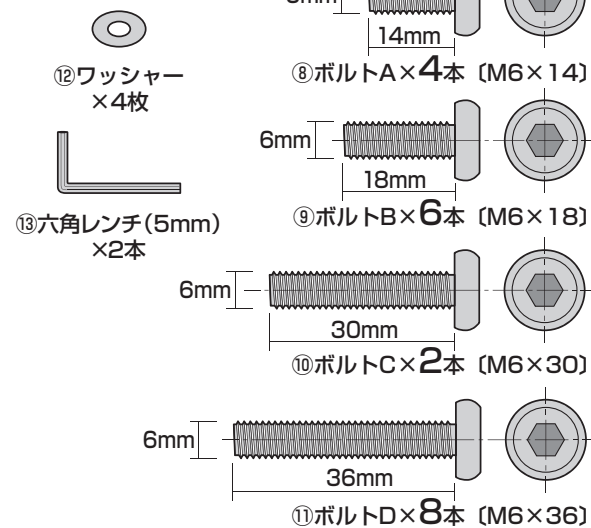

1.背もたれに背もたれフレームを取付けます。

<使用ボルト>

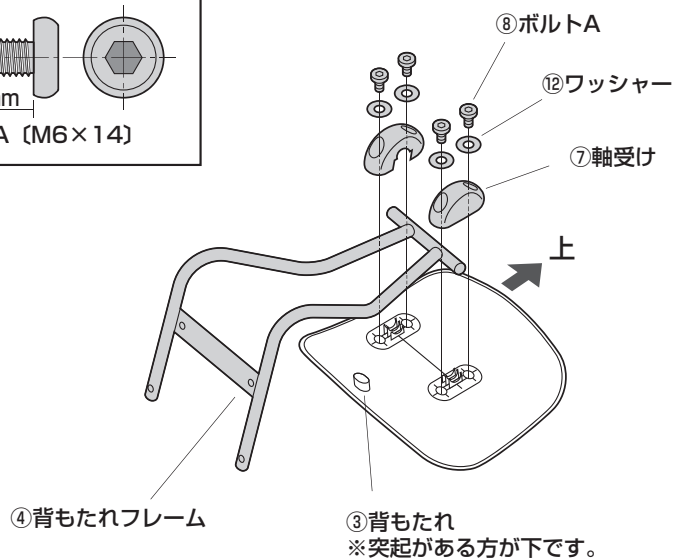
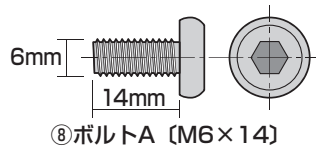

2.チェア本体を開きます。

- ①チェア本体からボルトと軸を取外します。
※ボルトを両側から六角レンチで回します。

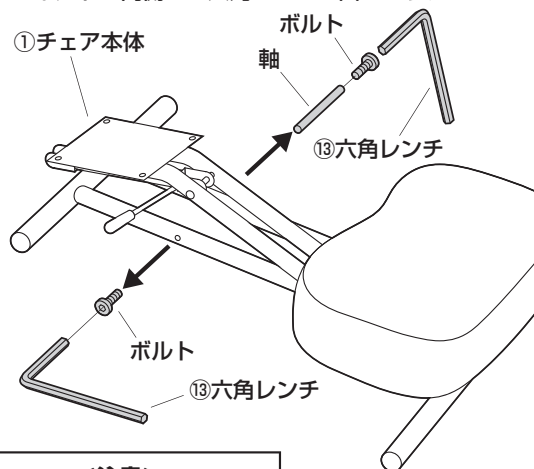

<注意>

可動部分で指などははさまないように十分ご注意ください。

- ②チェア本体を開き、シリンダーを固定します。

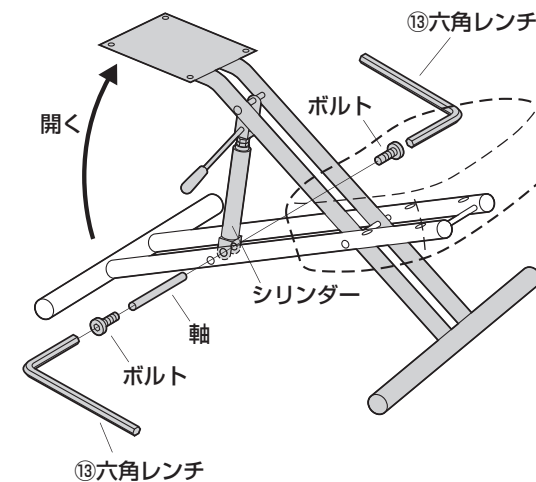

3.チェア本体を起し、座面を取付けます。

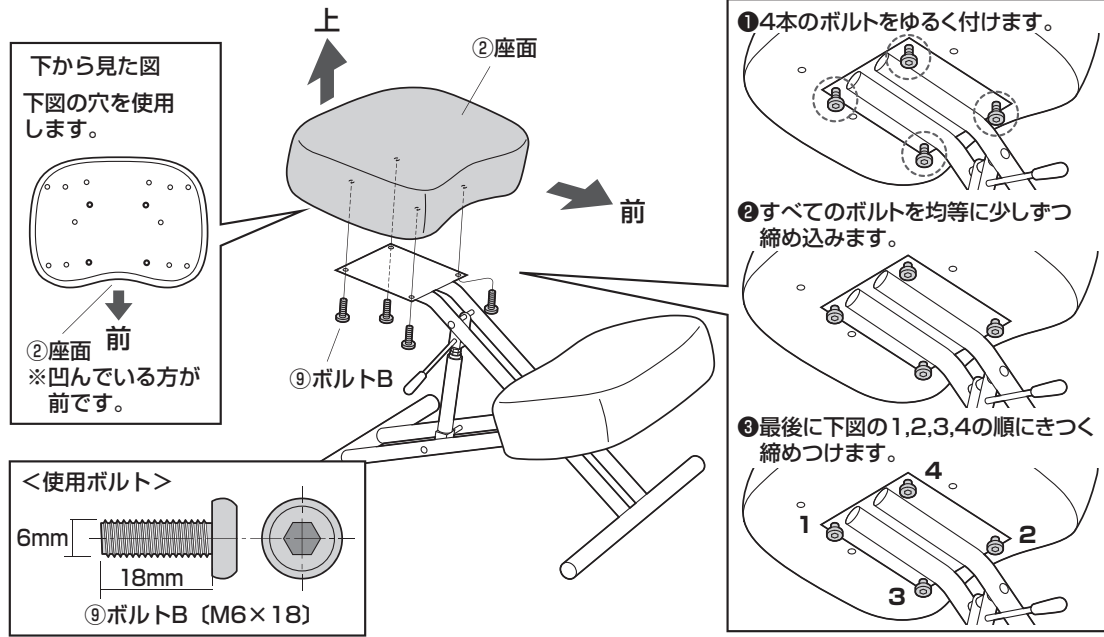

4.チェア本体を横に倒し、キャスターを取付けます。

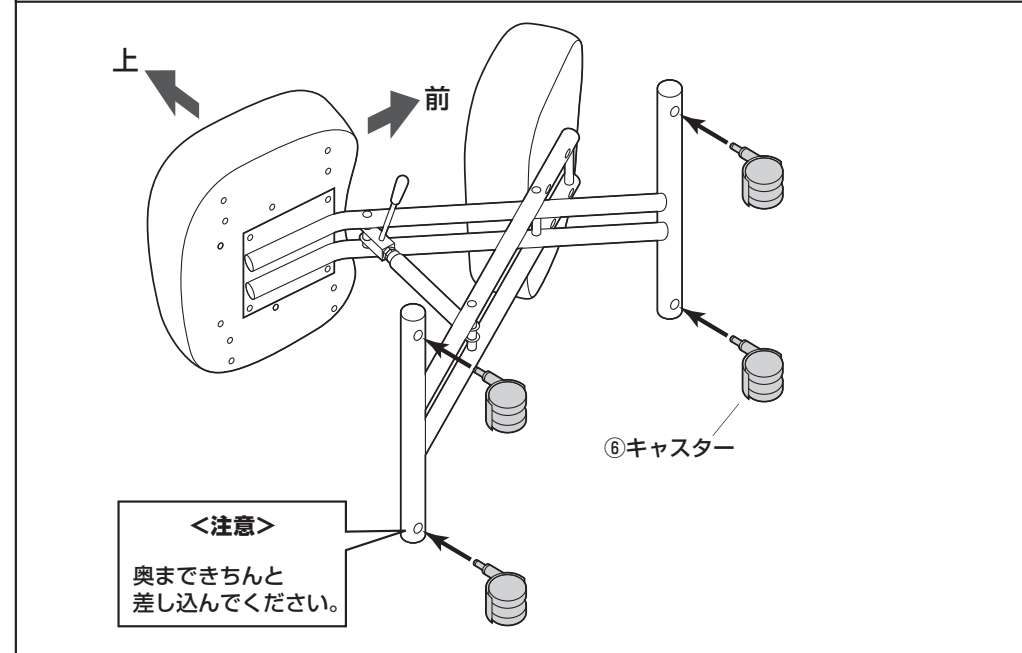

5.座面に背もたれフレームを取付けます。

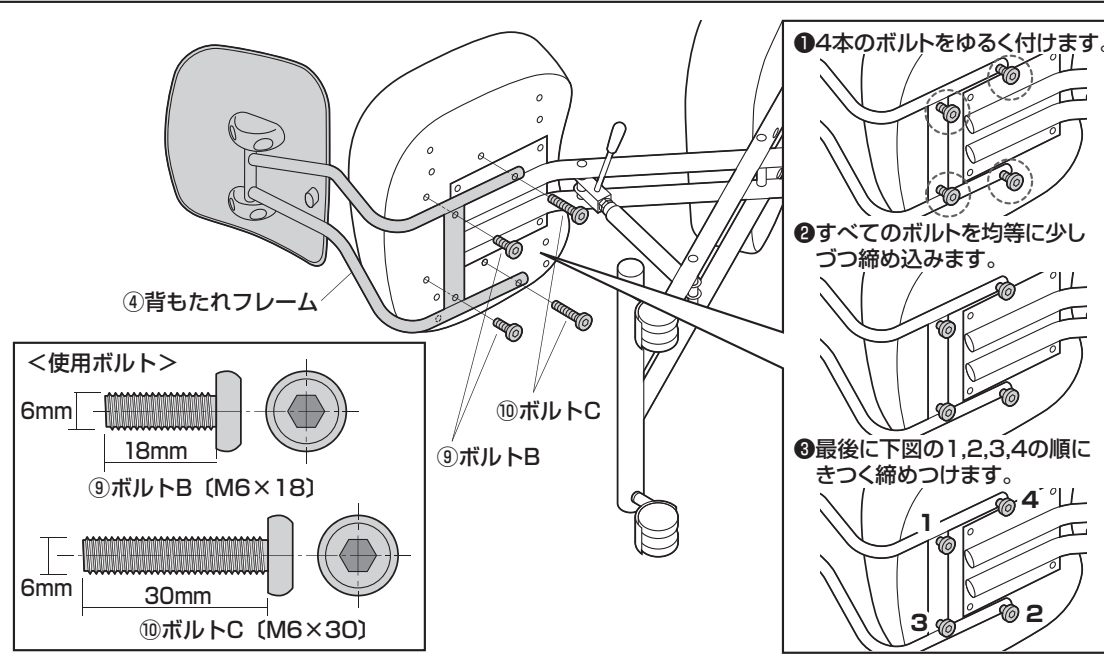

6.肘あてを座面に取付けて完成です。

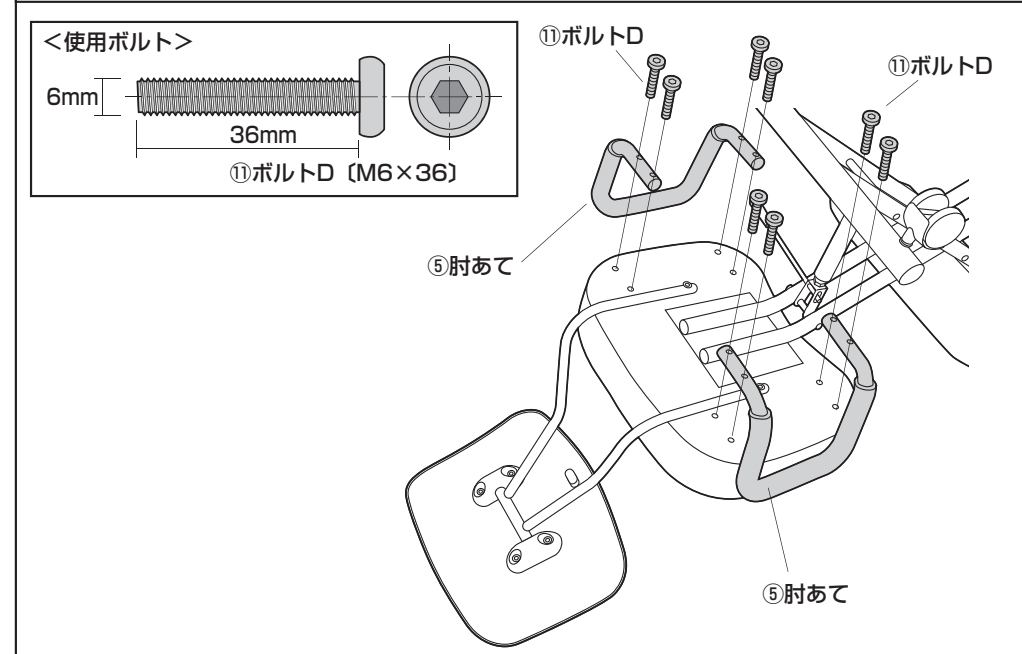

座り方

① フレームをまたいで立ちます。

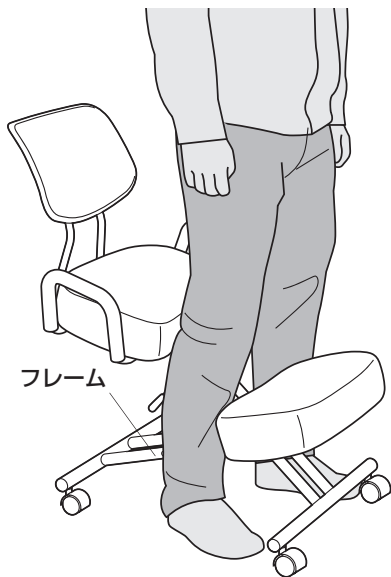

② 膝のせ台に膝をのせて座ります。



③ レバーを引き上げて高さを調節します。



背筋が伸びて体のラインを理想的なS字カーブにします。

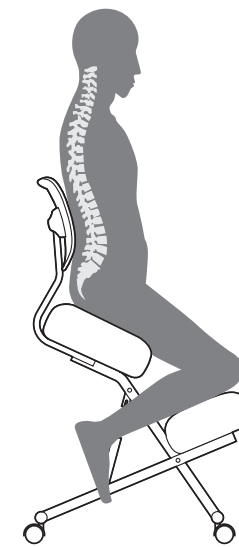

座面高さの調節方法

<注意>

可動部分で指などははさまないように十分ご注意ください。

・レバーを引き上げると座面の高さ、角度の調節ができます。

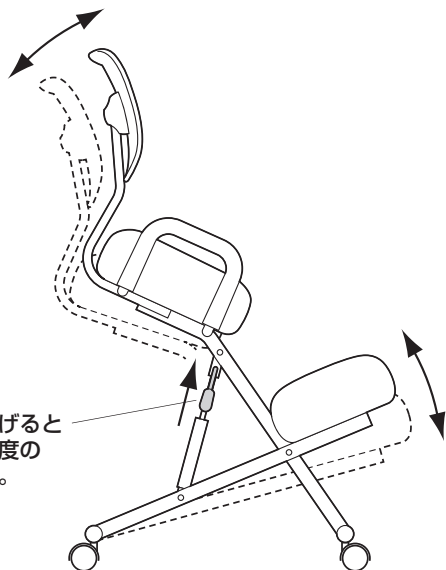

チェアの品質表示

構造部材：座部・膝のせ台部/合板 背もたれ部/ポリプロピレン 脚部・肘あて部/スチール
キャスター部/ナイロン 張り材：アクリル クッション材：ウレタンフォーム

<ご使用上の注意>

- 直射日光の当たる場所や高温、湿気及び乾燥の著しい場所を避けてください。
 - 滑りやすい床面で使用しないでください。
 - 用途以外で使用しないでください。
 - 2ヶ月毎を目安に、ボルトやネジを定期的に締め直してください。
 - ボルトやネジがゆるんだ状態では使用しないでください。
 - 座面や膝のせ台の上に登らないでください。転倒の原因になります。
 - 可動部に手足などを挟まないように注意してください。
 - 著しい汚れを落とす場合は、薄めた中性洗剤を使用してください。
 - 座面に勢いよく座らないでください。勢いよく座ると、座面に体重の3~4倍の荷重がかかり、チェアが破壊される恐れがあります。
 - 同時に2人以上で腰掛けしないでください。
 - 各調整ボルト、ネジ、ビスなどを含むパーツ類が1つでも紛失、破損、消耗した場合は、純正部品による修理が完了するまで使用しないでください。
- ※以上の注意に従ってご使用いただかない場合、大きな事故につながる危険がありますので、必ず守ってください。

製品に関するお問い合わせ

製品の品質管理には細心の注意を払っていますが、万一、不都合な点や製品に関するお問い合わせなどございましたら、お買い求めの販売店までお気軽にご相談ください。

山陽トランスポート有限公司

店舗名：イーサプライ <https://www.esupply.co.jp>

岡山県倉敷市児島神田町1861 TEL: 086-473-9152

CB/AC/KT06c