

# レジャーチェア (EEX-CH80シリーズ) 組立説明書

この度は、弊社製品をお買求めいただきましてありがとうございました。  
本製品は組立式になっておりますので、下記の要領で組立ててください。  
パッキングケースの中には、下記の部品が入っています。

Ver1.0

組立説明書は大切に保管してください。  
この製品を第三者に貸し出すときは、この説明書も共に  
貸し出し、よく読んでから使用するようご指導ください。

<用意していただくもの>  
手袋(組立て時のケガ等を防ぐために必ず着用してください)

## 完成図

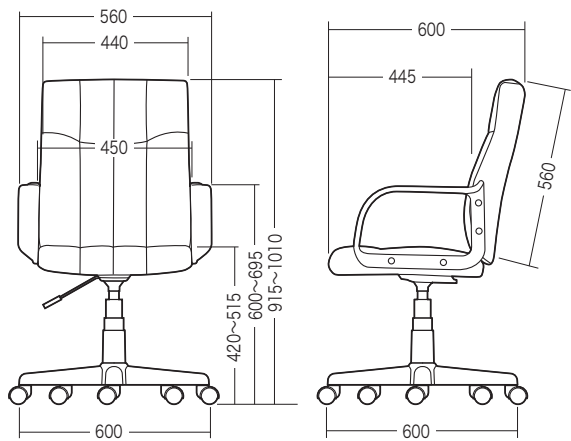

## 組立て部品

※部品の欠品や破損があった場合は、品番 (EEX-CH80 など) と  
下記の部品番号 (①~⑬) と部品名 (キャップ など) をお知らせください。

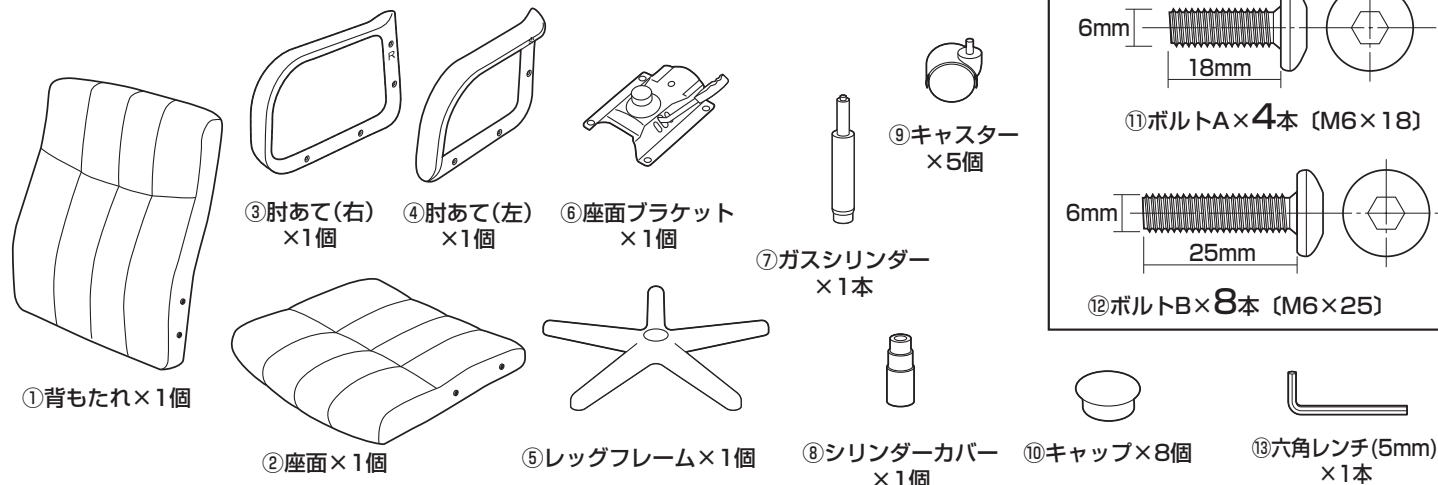

### <使用ボルト>

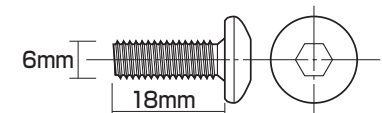

①ボルトA×4本 (M6×18)

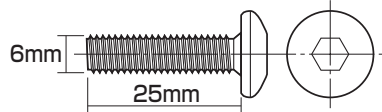

⑫ボルトB×8本 (M6×25)



### 1. レッグフレームをひっくり返して キャスターを取付けます。

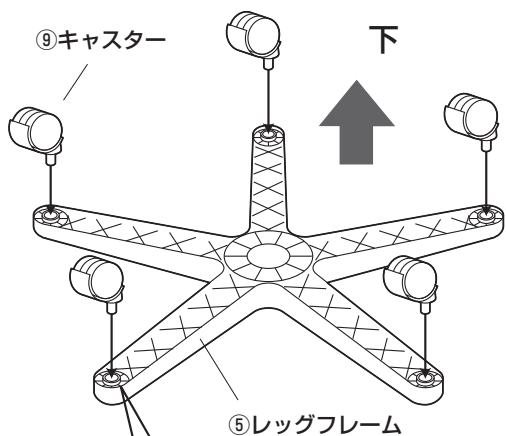

**<注意>**  
それぞれのキャスターは全て  
圧入式です(手ではめこむ)。  
奥まできちんと差し込んでく  
ださい。

### 2. レッグフレームにガスシリンダーを 差し込みます。

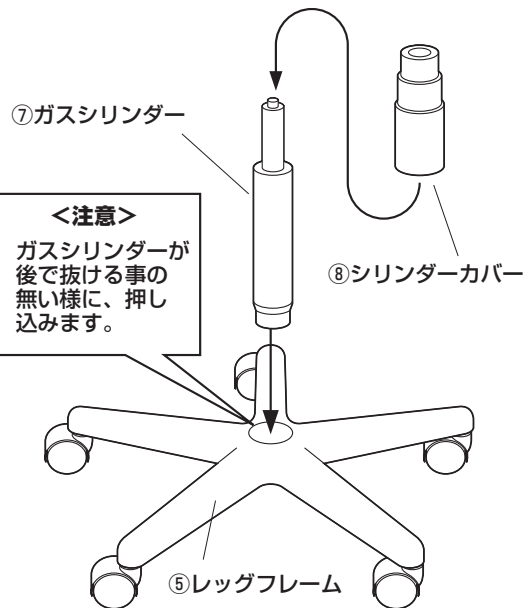

### 3. 座面に座面ブラケットを取付けます。

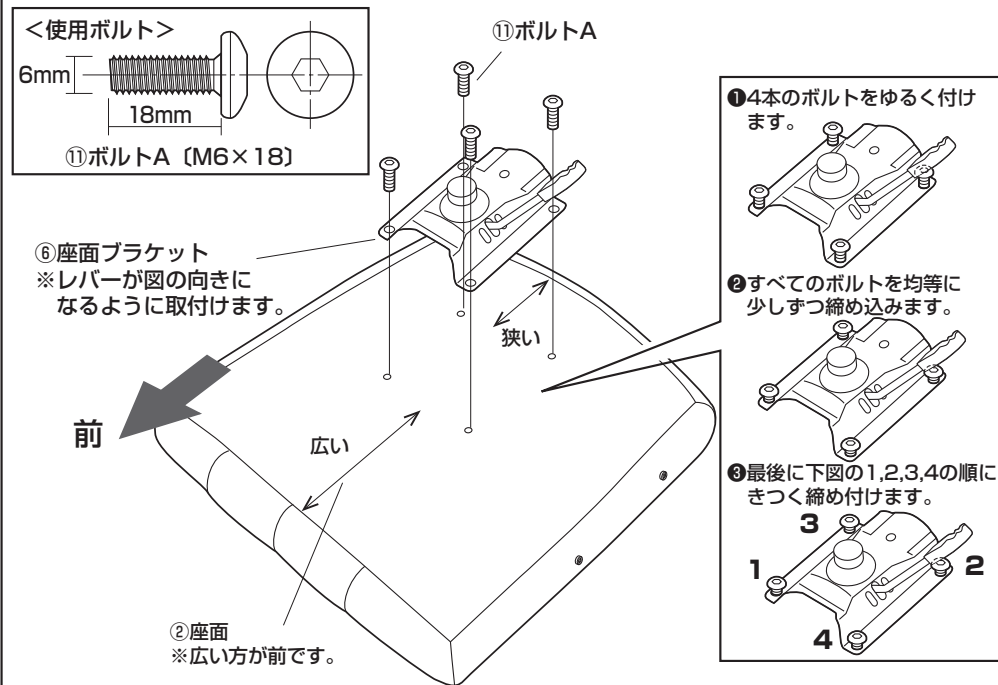

#### 4.座面に肘あてを取付ます。

※ボルトはゆるくとめます。

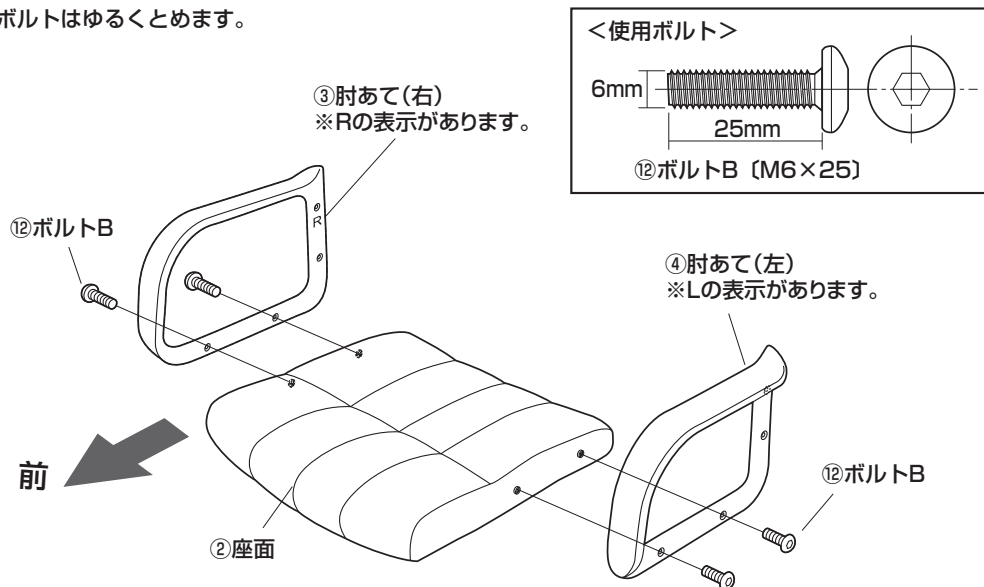

#### 5.肘あてに背もたれを取付ます。

※すべてのボルトをしっかりと締めます。

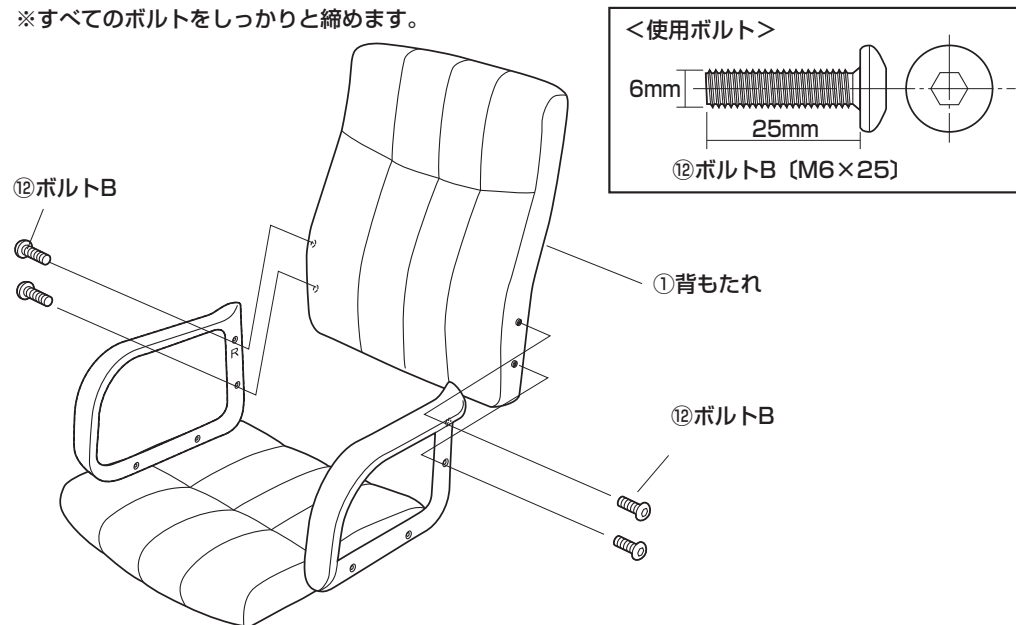

#### 6.ガスシリンダーに座面ブラケットを差し込みます。

##### 下から見た図

※下図の穴に差し込みます。

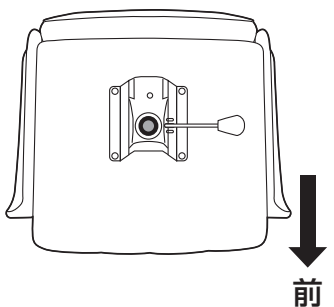

##### ＜注意＞

座面ブラケットをガスシリンダーにまっすぐ奥まで差し込んでください。座面ブラケットが斜めに差し込まれていると、奥まで差し込まれず、ガスシリンダーが正常に作動しない場合があります。

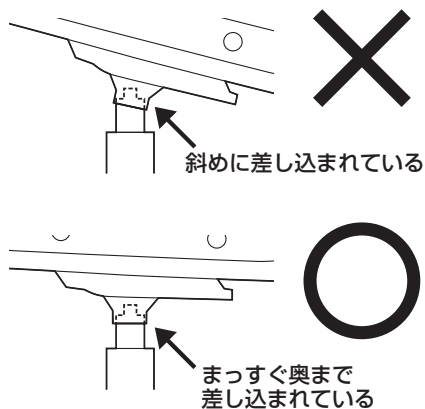

##### 最後に

※ガスシリンダーが深く差し込まれるように、座面にしっかり体重をかけてください。

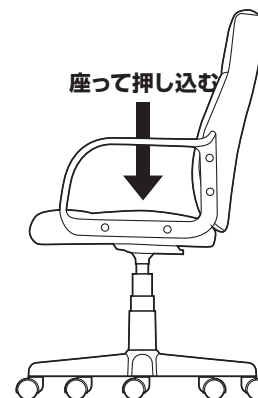

- ※ガスシリンダーが深く差し込まれていないと、座面の高さ調節ができません。
- ※何度か座面に体重をかけてガスシリンダーを確実に差し込んでください。
- ※体重の軽い方ではガスシリンダーが深く差し込まれない場合があります。
- ※固定が不十分ですと、チェアを持ち上げた時にレッグフレームが抜け落ちる場合があります。

## 7.肘あてにキャップを取付けて完成です。

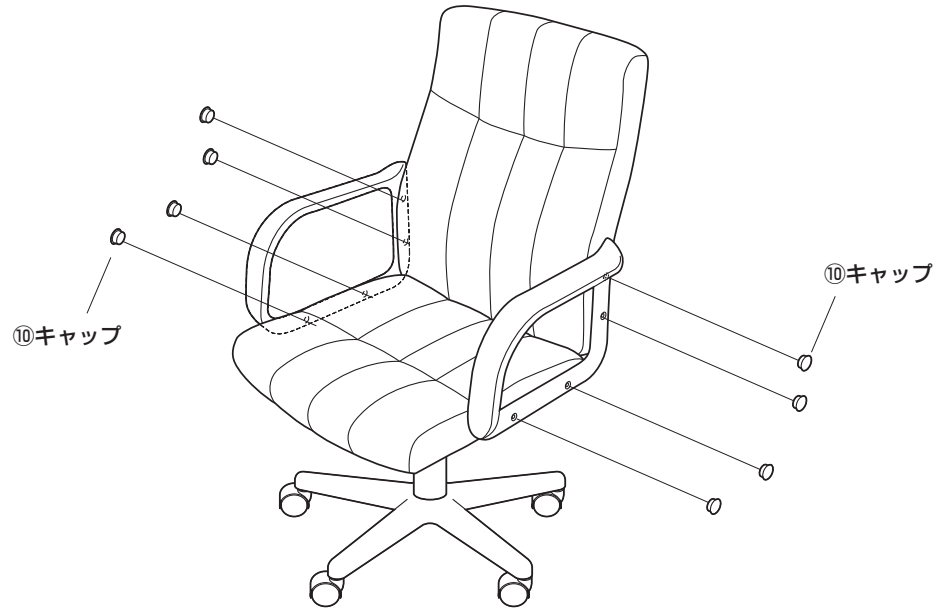

## チェアの品質表示

外形寸法：幅600×奥行600×高さ915～1010mm

(座面高さ420～515mm)

構造部材：座面・背もたれ部/合板 肘あて部/ポリプロピレン

脚部・キャスター部/ナイロン

張り材：PVCレザー

クッション材：ウレタンフォーム

<ご使用上の注意>

- 直射日光の当たる場所や高温、湿気及び乾燥の著しい場所を避けてください。また、滑りやすい床面で使用しないでください。
  - 用途以外で使用しないでください。
  - 2ヶ月毎を目安に、ボルトやネジを定期的に締め直してください。
  - ボルトやネジがゆるんだ状態では使用しないでください。
  - 本製品の上に登らないでください。転倒の原因になります。
  - 可動部に手足などを挟まないように注意してください。
  - 著しい汚れを落とす場合は、薄めた中性洗剤を使用してください。
  - 本製品に勢いよく座らないでください。勢いよく座ると、体重の3～4倍の荷重がかかり、本製品が破壊される恐れがあります。
  - 同時に2人以上で腰掛けしないでください。
  - 各調整ボルト、ネジ、ビスなどを含むパーツ類が1つでも紛失、破損、消耗した場合は、純正部品による修理が完了するまで使用しないでください。
- ※以上の注意に従ってご使用いただかない場合、大きな事故につながる危険がありますので、必ず守ってください。

## 各部の調節方法

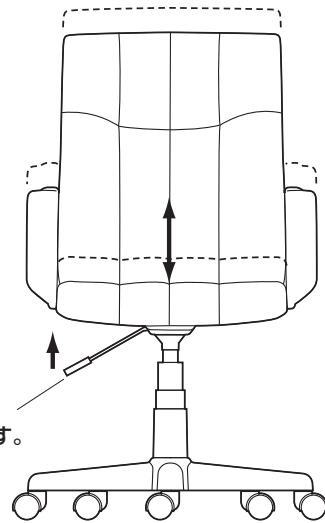

レバーを引き上げると  
座面の高さ調節ができます。

### <注意>

レバーを引き上げてガスシリンダーが正常に作動することを確認してから使用してください。  
正常に作動しない場合はガスシリンダーが奥まで差し込まれていない場合がありますので、座面ブラケットを差し込み直してください。

## 製品に関するお問い合わせ

製品の品質管理には細心の注意を払っていますが、万一、不都合な点や製品に関するお問い合わせなどございましたら、お買い求めの販売店までお気軽にご相談ください。

山陽トランスポート有限公司

店舗名：イーサプライ <https://www.esupply.co.jp>

岡山県倉敷市児島神田町1861 TEL: 086-473-9152

CA/AE/KTDaC