

ハイバックチェア(EEX-CH78シリーズ)組立説明書

この度は、弊社製品をお買求めいただきましてありがとうございました。
本製品は組立式になっておりますので、下記の要領で組立ててください。
パッキングケースの中には、下記の部品が入っています。

組立て説明書は大切に保管してください。

この製品を第三者に貸し出すときは、この説明書も共に貸し出し、よく読んでから使用するようご指導ください。

<用意していただくもの>

手袋(組立て時のケガ等を防ぐために必ず着用してください)

Ver1.0

完成図

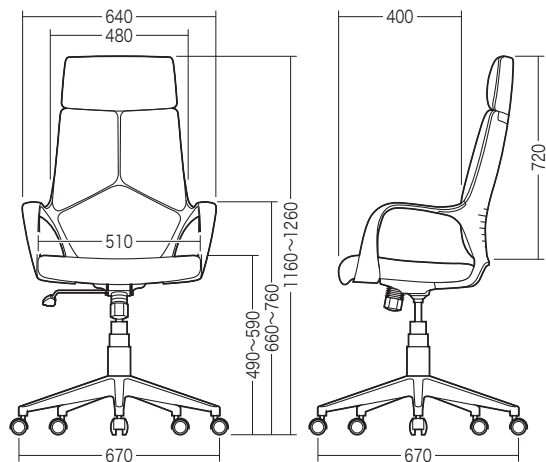

組立て部品

※部品の欠品や破損があった場合は、品番(EEX-CH78など)と下記の部品番号(①~⑩)と部品名(ワッシャーなど)をお知らせください。

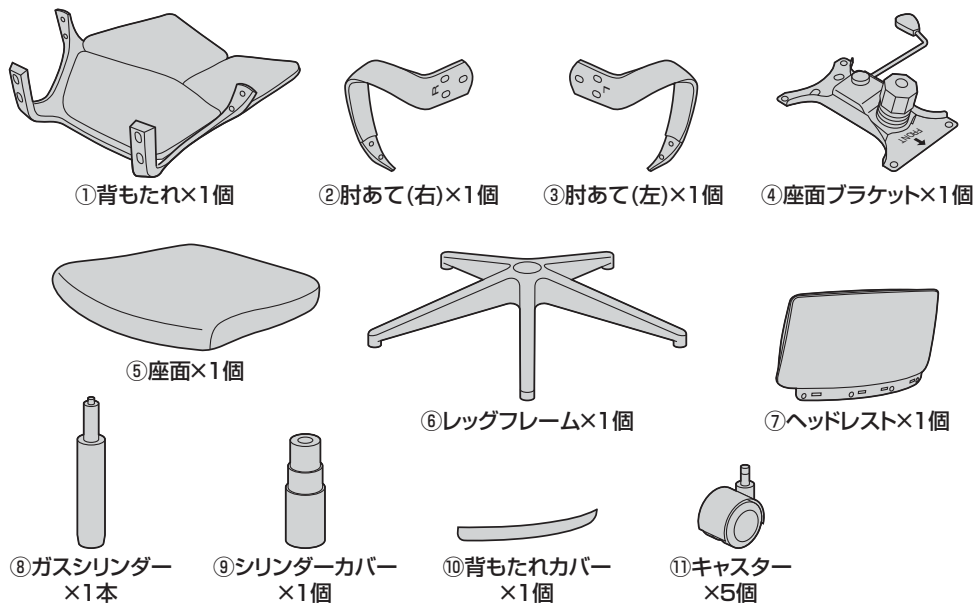

<ボルトセット>

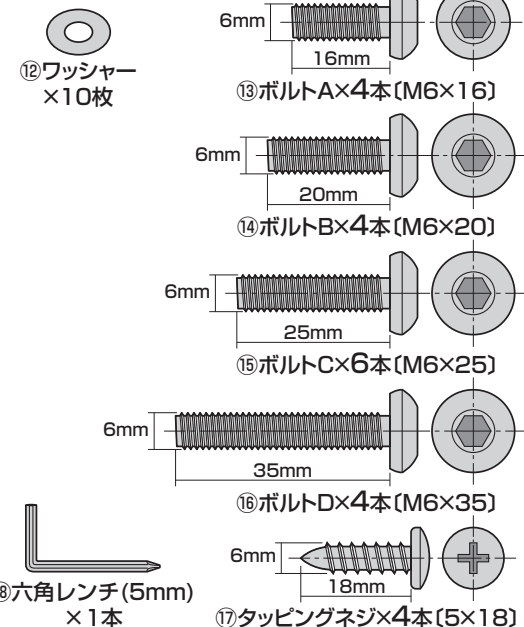

1. レッグフレームをひっくり返しキャスターを取付けます。

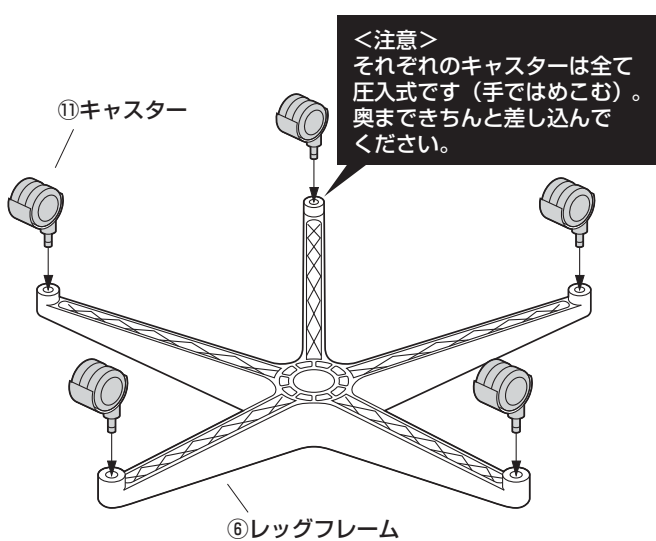

2. レッグフレームにガスシリンダーとシリンダーカバーを取付けます。

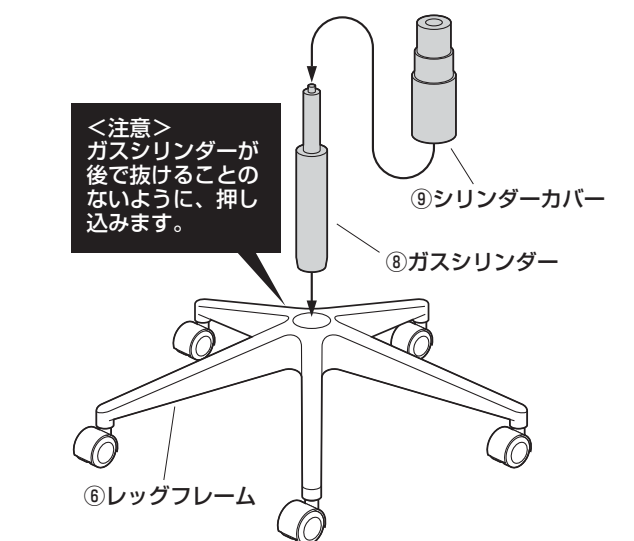

3. 背もたれに肘あてを取付けます。

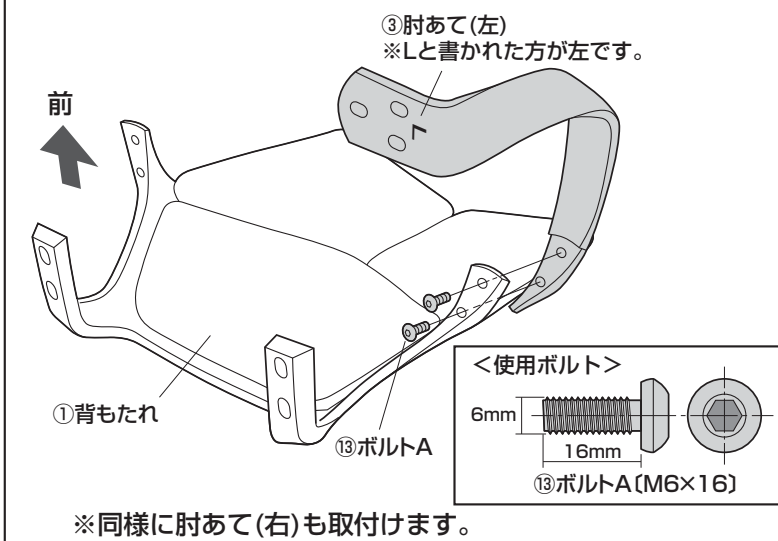

4. 座面裏側に座面ブラケットを取付けます。

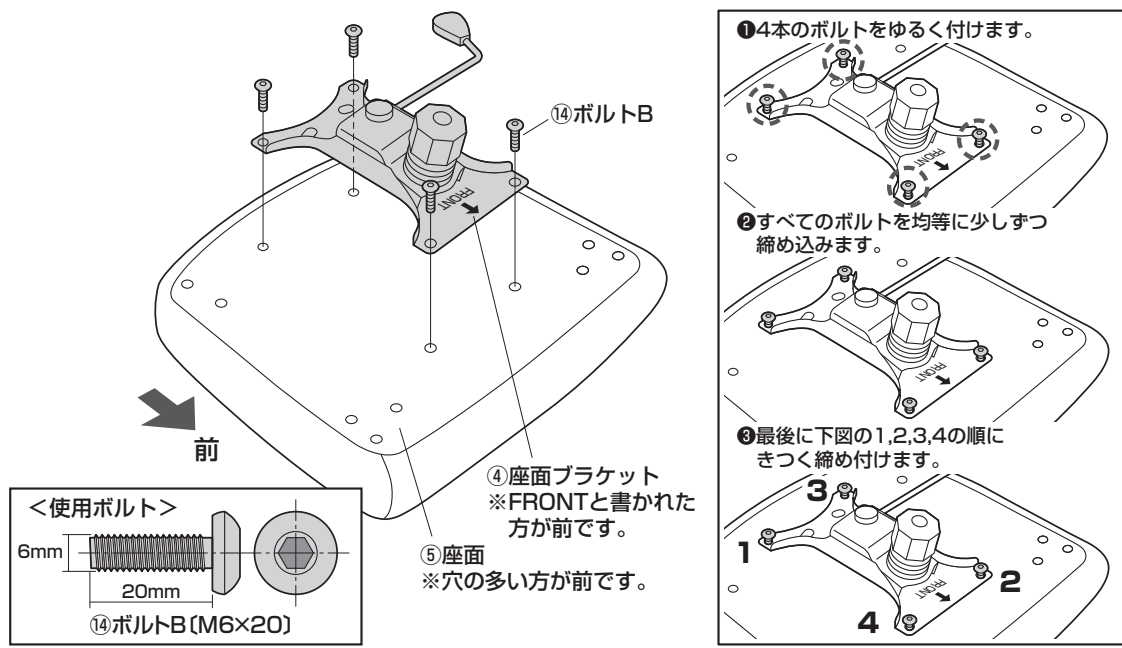

5. 背もたれ、肘あてに座面を取付けます。

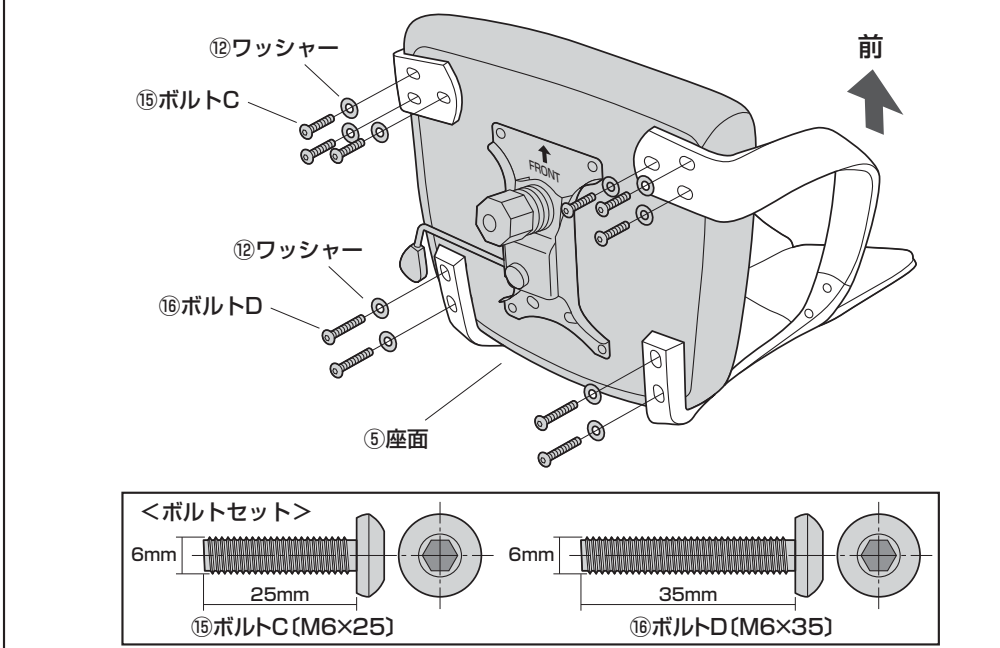

6. ガスシリンダーに座面ブラケットを差し込みます。

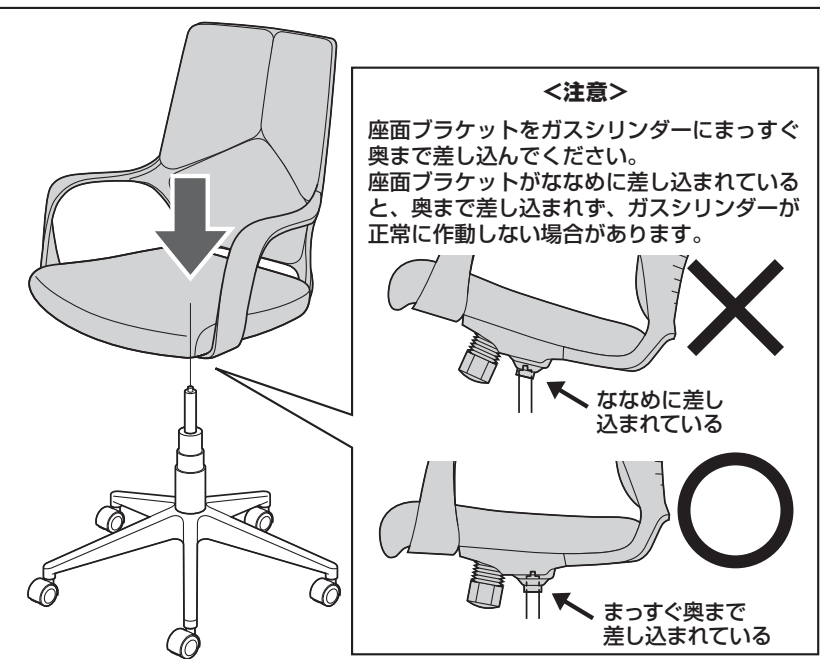

7. 背もたれにヘッドレストを取付けます。

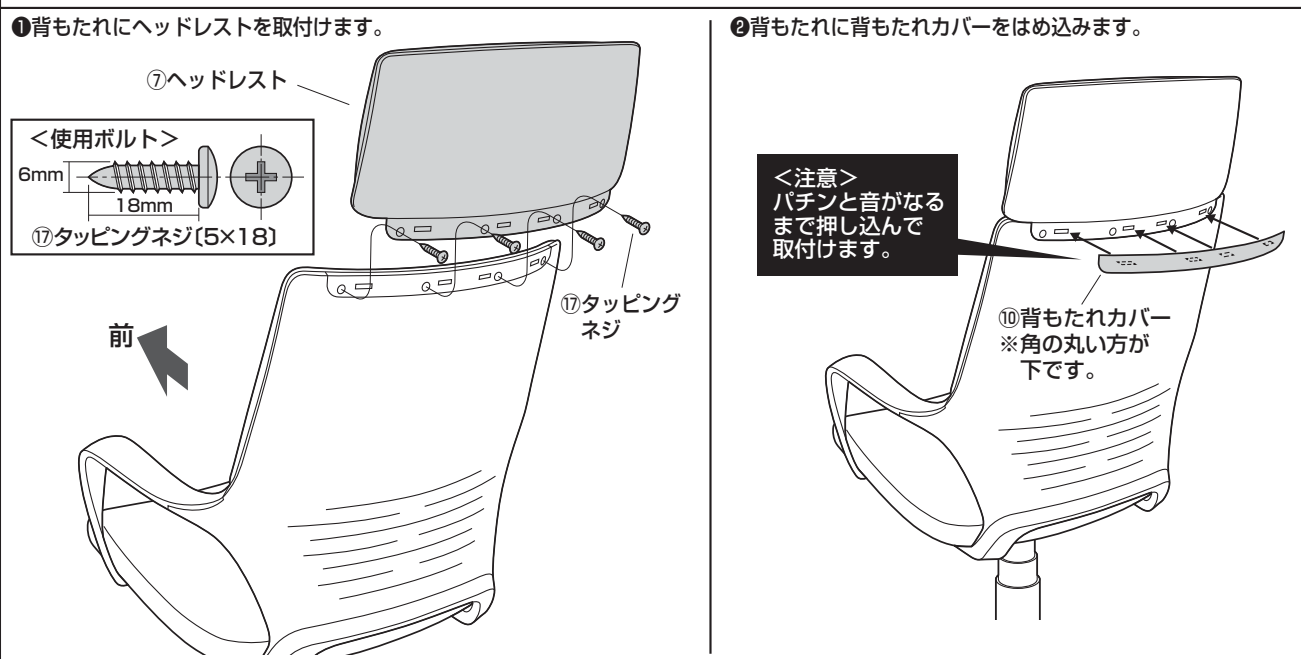

8. 座面に体重をかけてガスシリンダーを確実に差し込んで完成です。

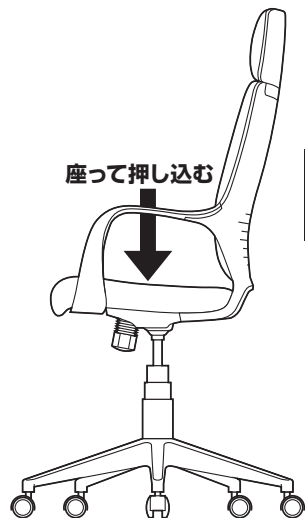

※ガスシリンダーが深く差し込まれるように、座面にしっかり体重をかけてください。

- ※ガスシリンダーが深く差し込まれていないと、座面の高さ調節ができません。
- ※何度か座面に体重をかけてガスシリンダーを確実に差し込んでください。
- ※体重の軽い方ではガスシリンダーが深く差し込まれない場合があります。

各部の調節方法

<注意> レバーを引き上げてガスシリンダーが正常に作動することを確認してから使用してください。
正常に作動しない場合はガスシリンダーが奥まで差し込まれていない場合がありますので、座面ブラケットを差し込み直してください。

- ① レバーを矢印の方向へ回転させると座面の高さ調節ができます。
- ② レバーを外側に引き出すと、ロック機構が働き、差し込むと固定されます。

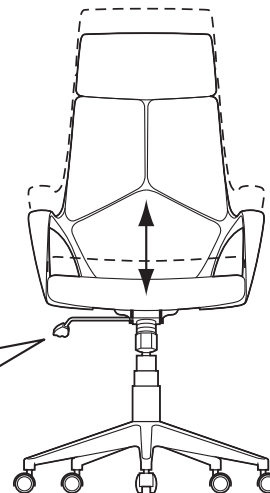
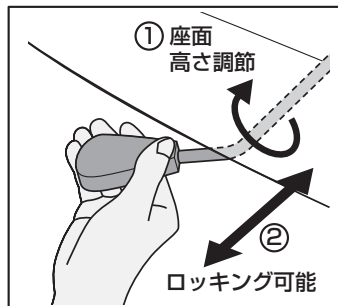

下から見た図

下から見て、ツマミを時計回りに回すとロックが固くなり、反時計回りに回すと緩くなります。

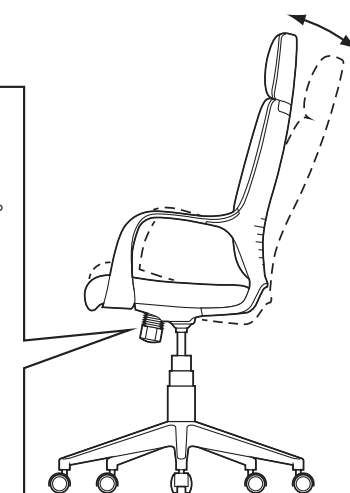
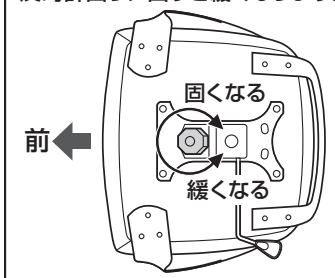

チェアの品質表示

外形寸法：幅670×奥行670×高さ1160～1260mm（座面高さ490～590mm）
 構造部材：座部/合板 背もたれ部・ヘッドレスト部・肘あて部/ポリプロピレン
 脚部/ナイロン キャスター部/ナイロン
 張り材：布張り クッション材：ウレタンフォーム

<ご使用上の注意>

- 直射日光の当たる場所や高温、湿気及び乾燥の著しい場所を避けてください。
- 滑りやすい床面で使用しないでください。
- 用途以外で使用しないでください。
- 2ヶ月毎を目安に、ボルトやネジを定期的に締め直してください。
- ボルトやネジがゆるんだ状態では使用しないでください。
- 座面の上に登らないでください。転倒の原因になります。
- 可動部に手足などを挟まないように注意してください。
- 著しい汚れを落とす場合は、薄めた中性洗剤を使用してください。
- 座面に勢いよく座らないでください。勢いよく座ると、座面に体重の3～4倍の荷重がかかり、チェアが破壊される恐れがあります。
- 同時に2人以上で腰掛けないでください。
- 各調整ボルト、ネジ、ビスなどを含むパーツ類が1つでも紛失、破損、消耗した場合は、純正部品による修理が完了するまで使用しないでください。
- ※以上の注意に従ってご使用いただかない場合、大きな事故につながる危険がありますので、必ず守ってください。

製品に関するお問い合わせ

製品の品質管理には細心の注意をはらっていますが、万一、不都合な点や製品に関するお問い合わせなどございましたら、お買い求めの販売店までお気軽にご相談ください。

山陽トランスポート有限会社

店舗名: イーサプライ <https://www.esupply.co.jp>
 岡山県倉敷市児島神田町1861 TEL: 086-473-9152

CA/AF/TT05c