

レザーチェア (EEX-CH45) 組立説明書

この度は、弊社製品をお買求めいただきましてありがとうございました。
本製品は組立式になっておりますので、下記の要領で組立ててください。
パッケージケースの中には、下記の部品が入っています。

取扱説明書は大切に保管してください。

この製品を第三者に貸し出すときは、この説明書も共に貸し出し、よく読んでから使用するようご指導ください。

<用意していただくもの>

手袋 (組立て時のケガ等を防ぐために必ず着用してください)

Ver1.0

完成図

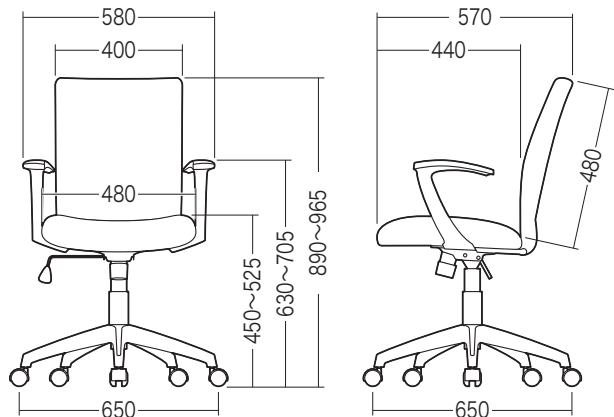

組立て部品

※部品の欠品や破損があった場合は、品番 (EEX-CH45) と下記の部品番号 (①~⑮) と部品名 (座面など) をお知らせください。

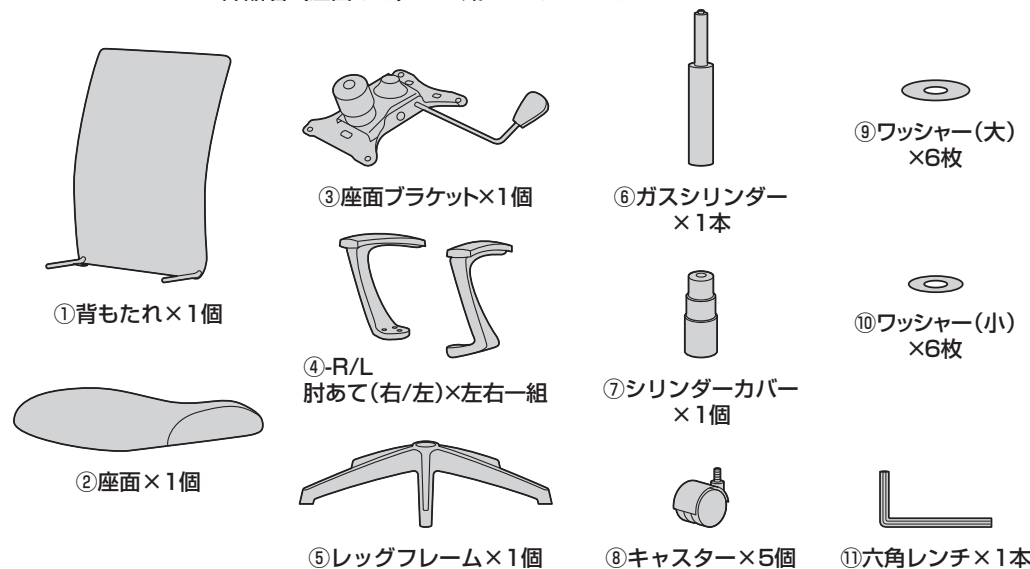

<使用ボルト>

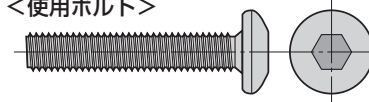

⑫ボルトA×2本 (M6×35)

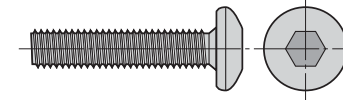

⑬ボルトB×6本 (M6×30)

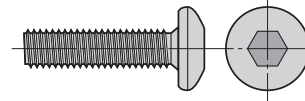

⑭ボルトC×2本 (M6×25)

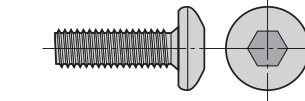

⑮ボルトD×4本 (M6×20)

1. レッグフレームをひっくり返し キャスターを取付けます。

<注意>

それぞれのキャスターは全て圧入式です。(手ではめこむ) 奥まできちんと差し込んでください。

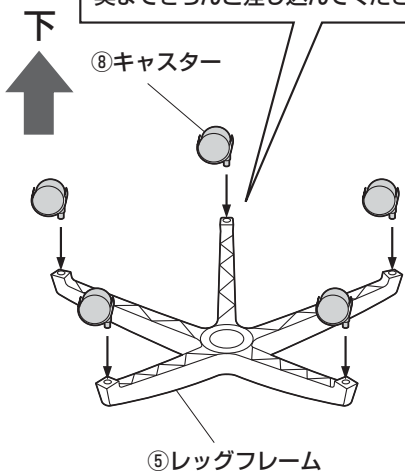

2. レッグフレームにガスシリンダーを取付けます。

<注意>

ガスシリンダーが後で抜けることのないように、押し込みます。

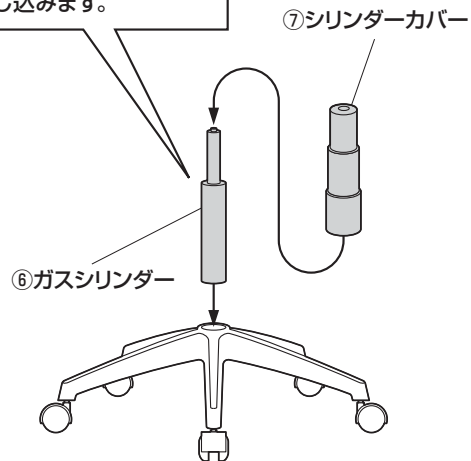

3. 座面に背もたれを取付けます。

<使用ボルト>

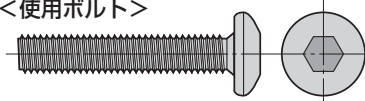

⑫ボルトA (M6×35)

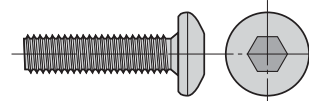

⑭ボルトC (M6×25)

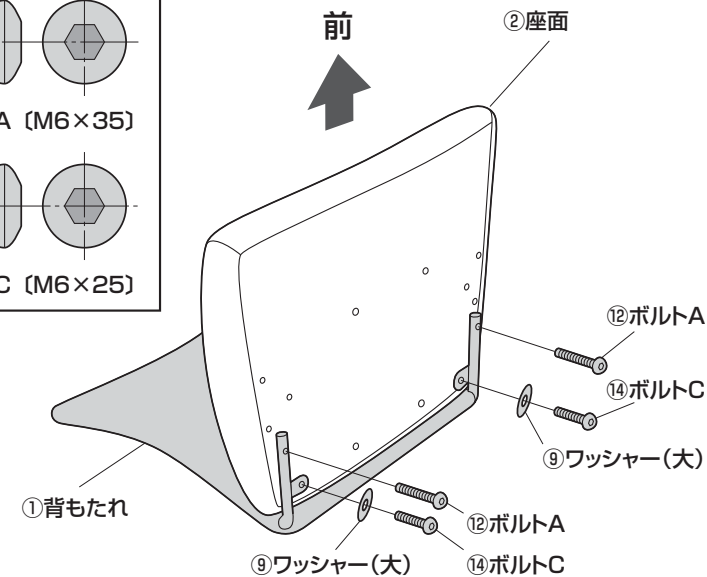

4.肘あてを取付けます。

<使用ボルト>

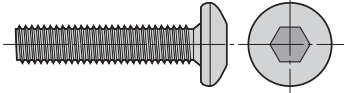

⑬ボルトB (M6×30)

横から見た図

下図の向きに取付けます。

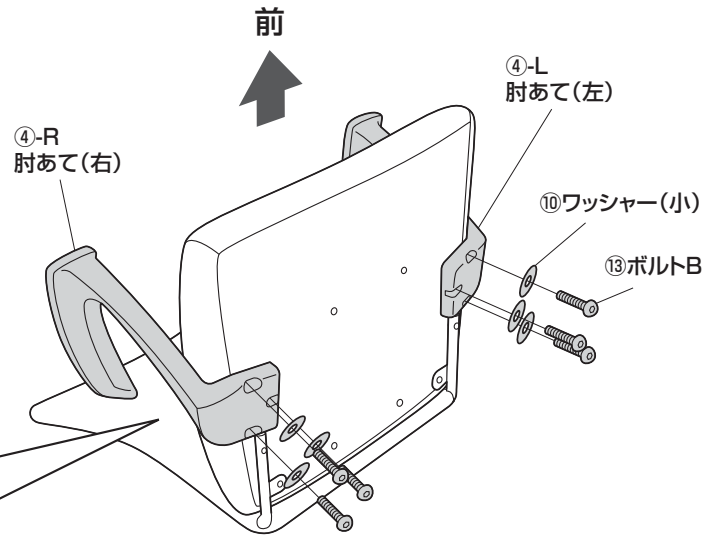
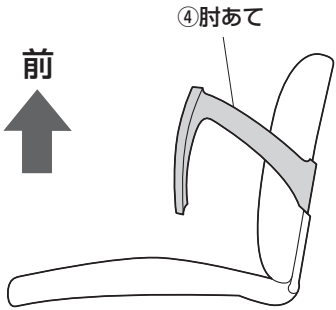

5.座面ブラケットを取付けます。

<使用ボルト>

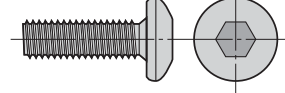

⑮ボルトD (M6×20)

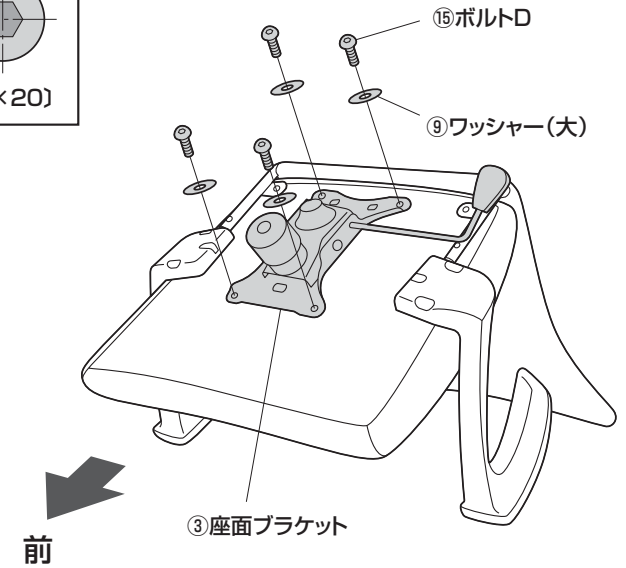

6.ガスシリンダーに座面ブラケットを取付けて、完成です。

下から見た図

座面ブラケットの下図の穴に差し込みます。

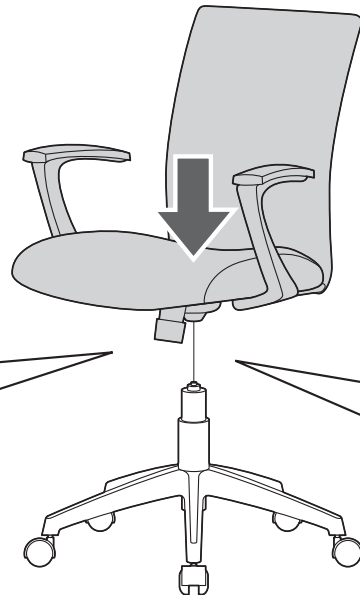
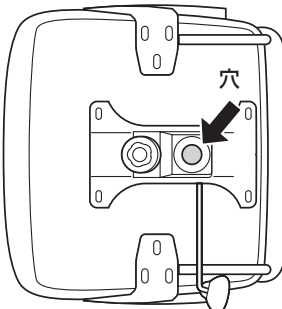

<注意>

座面をガスシリンダーにまっすぐ奥まで差し込んでください。
座面が斜めに差し込まれていると、奥まで差し込めず、ガスシリンダーが正常に作動しない場合があります。

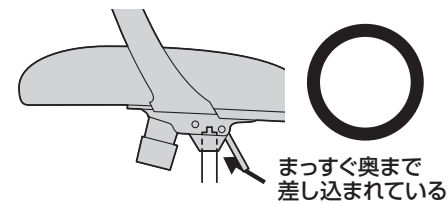
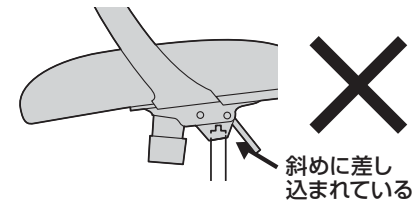

※ガスシリンダーが深く差し込まれるように、座面にしっかり体重をかけてください。

※ガスシリンダーが深く差し込まれていないと、座面の高さ調節ができません。
※何度か座面に体重をかけてガスシリンダーを確実に差し込んでください。
※体重の軽い方ではガスシリンダーが深く差し込まれない場合があります。



各部の調節方法

<注意>

可動部分で手や足を挟まないように十分ご注意ください。

<注意>

レバーを引き上げてガスシリンダーが正常に作動することを確認してから使用してください。
正常に作動しない場合はガスシリンダーが奥まで差し込まれていない場合がありますので、座面ブラケットを差し込み直してください。

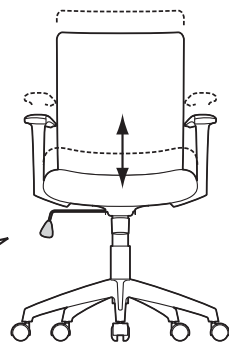
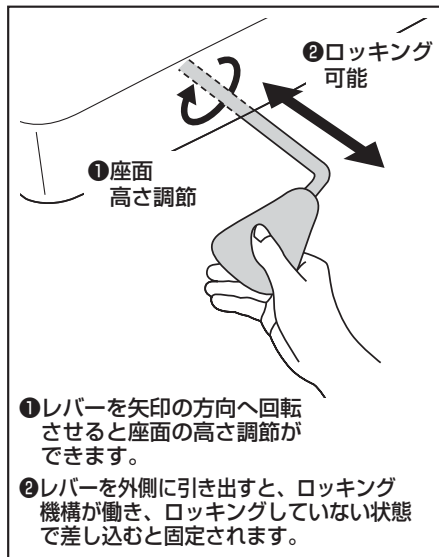

下から見た図

下から見て、ツマミを時計回りに回すとロッキングが固くなり、反時計回りに回すと緩くなります。

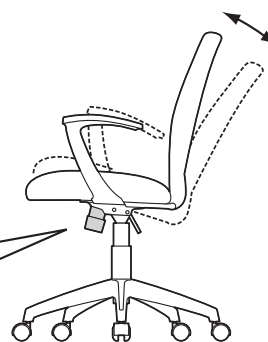
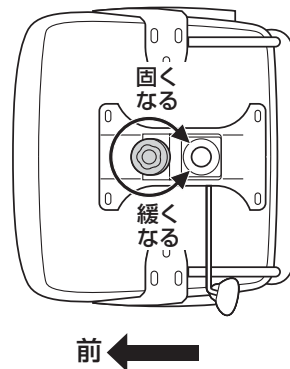

チェアの品質表示

外形寸法：幅650×奥行650×高さ890～965mm（座面高さ450～525mm）
構造部材：座部/合板 背もたれ部・脚部/スチール キャスター部/ナイロン
張り材：PULゼー
クッション材：ウレタンフォーム

<ご使用上の注意>

- 直射日光の当たる場所や高温、湿気及び乾燥の著しい場所を避けてください。
 - 滑りやすい床面で使用しないでください。
 - 用途以外で使用しないでください。
 - 2ヶ月毎を目安に、ボルトやネジを定期的に締め直してください。
 - ボルトやネジがゆるんだ状態では使用しないでください。
 - 座面や肘あての上に登らないでください。転倒の原因になります。
 - 可動部に手足などを挟まないように注意してください。
 - 著しい汚れを落とす場合は、薄めた中性洗剤を使用してください。
 - 座面に勢いよく座らないでください。勢いよく座ると、座面に体重の3～4倍の荷重がかかり、チェアが破壊される恐れがあります。
 - 同時に2人以上で腰掛けしないでください。
 - 各調整ボルト、ネジ、ビスなどを含むパーツ類が1つでも紛失、破損、消耗した場合は、純正品による修理が完了するまで使用しないでください。
- ※以上の注意に従ってご使用いただかない場合、大きな事故につながる危険がありますので、必ず守ってください。

製品に関するお問い合わせ

製品の品質管理には細心の注意をはらっていますが、万一、不都合な点や製品に関するお問い合わせなどございましたら、お問い合わせの販売店までお気軽にご相談ください。

山陽トランスポート有限会社

店舗名：イーサプライ <https://www.esupply.co.jp>
岡山県倉敷市児島神田町1861 TEL: 086-473-9152

BH/AJ/PK09C