

車載用タブレットスタンド(EEX-CARTBH01)組立説明書

この度は、弊社製品をお求めいただきましてありがとうございました。
本製品は組立式になっておりますので、下記の要領で組立ててください。
パッケージケースの中には、下記の部品が入っています。

組立説明書は大切に保管してください。
この製品を第三者に貸し出すときは、この説明書も共に
貸し出し、よく読んでから使用するようご指導ください。

Ver 1.0

<用意していただくもの>

手袋(組立て時のケガ等を防ぐ為に必ず着用してください)

完成図

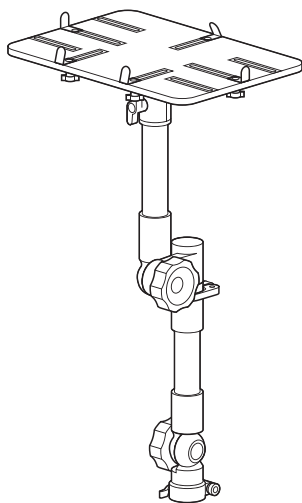

耐荷重 停車時5kg
運転時2kg

組立て部品

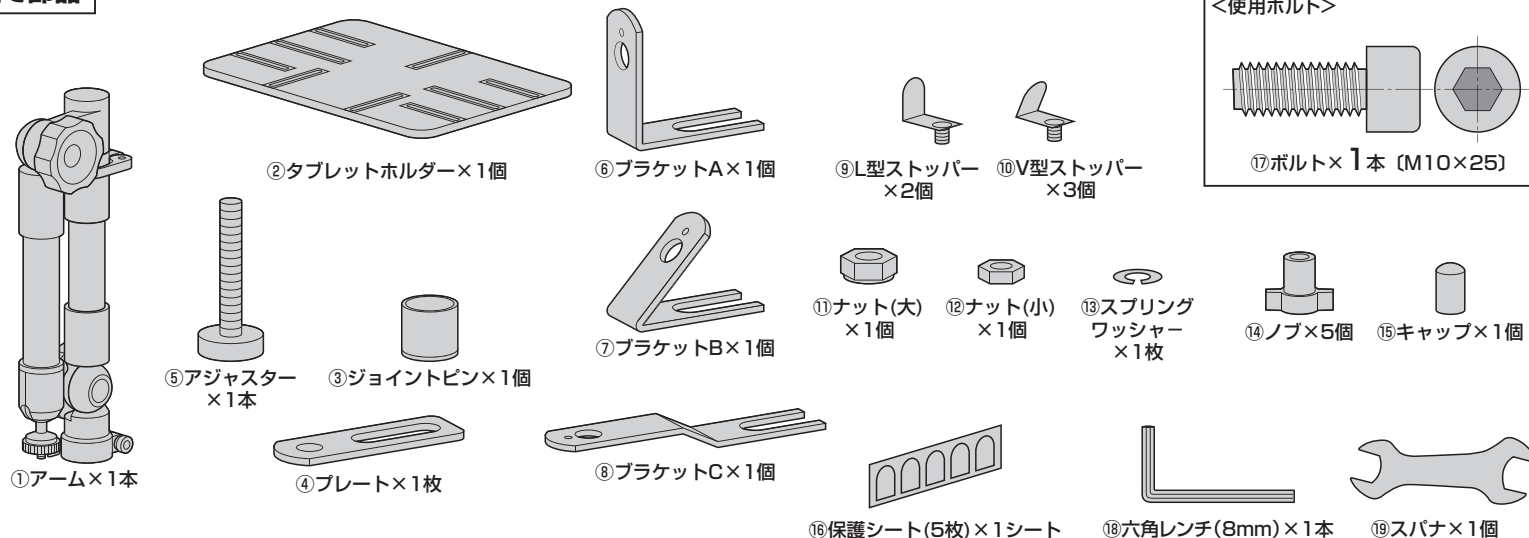

※部品の欠品や破損があった場合は、品番 (EEX-CARTBH01) と
上記の部品番号 (①~⑰) と部品名 (保護シートなど) をお知らせください。

最初にご確認ください。

シート下に下記の条件の金具があることが取付の条件です。
(金具が、カバーで隠れている場合は、カバーを外して確認してください)



平面が35mm以上
(ボルトの頭を含む)

内側の平面が
28mm以上

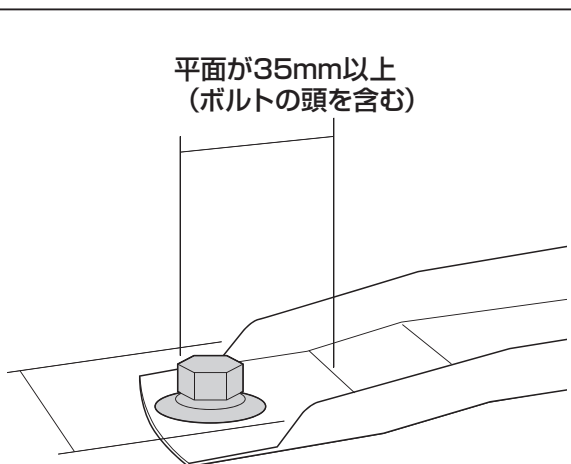

1.アームを真っ直ぐに伸ばします。

アームを伸ばしてからツマミを回し、
しっかりと締め付けて固定します。

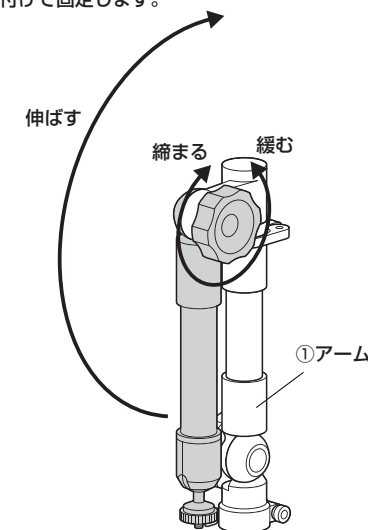

2.L型ストッパー、V型ストッパーに保護シートを貼り付けます。

①はくり紙から保護シートをはがします。

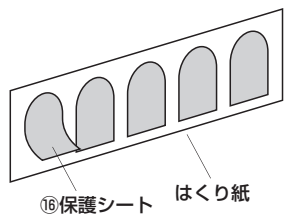

②L型ストッパー、V型ストッパーに保護シートを貼り付けます。

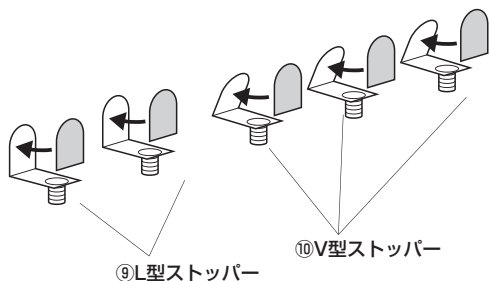

3.ブラケットにジョイントピンを取付けます。

①プレートにアジャスターとキャップを取付けます。

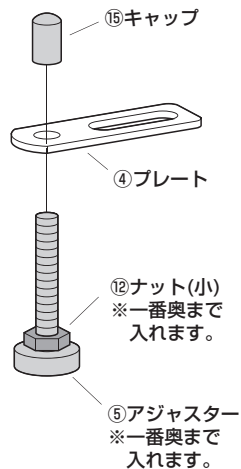

②使用するブラケット(A、B、C)にジョイントピン、プレートを取付けます。
 ※取付場所によっては、ブラケットの向きが逆の場合があります。
 ※取付場所によっては、プレート、アジャスターを使わない場合があります。

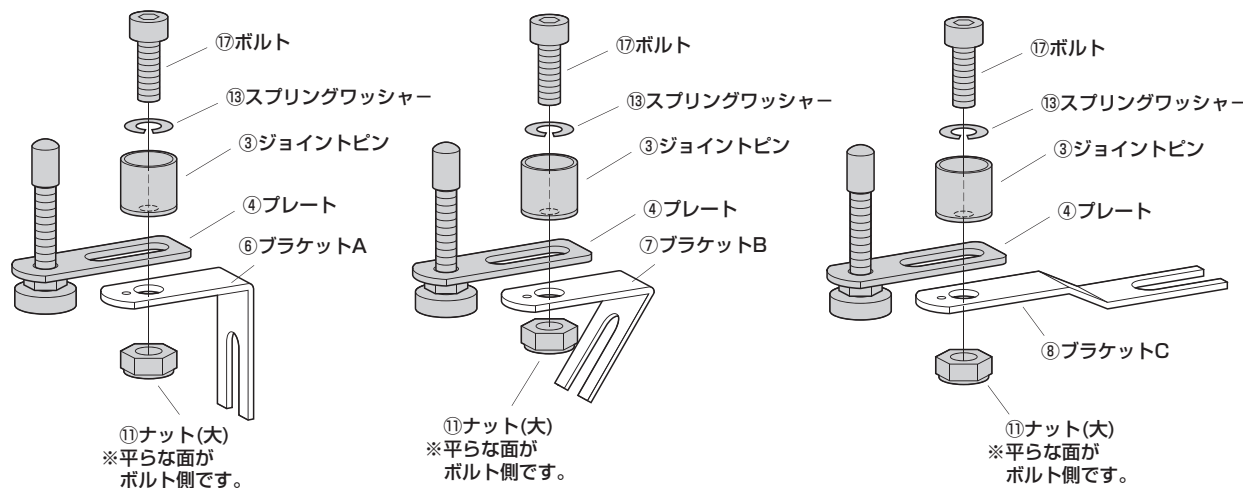

4.シートの下側のボルトを外します。

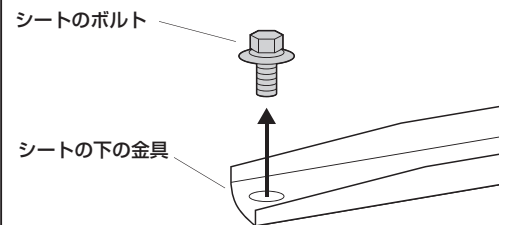

5.シートの下側の金具にブラケットを取付けます。

ブラケット+アジャスターを使用する場合

①ブラケットCをシートの下側の金具に取付けます。

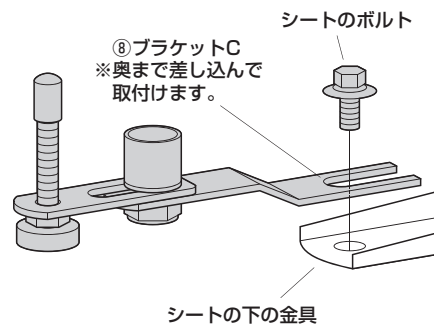

②床に設置するようにアジャスターの高さを調節します。

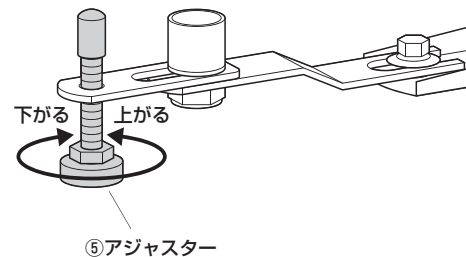

③ナットを矢印の方向に回して固定します。

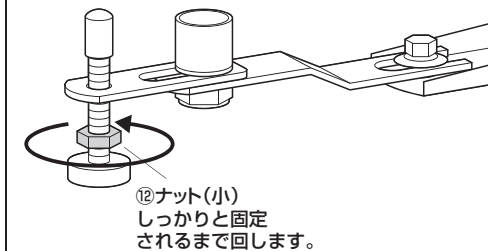

※ブラケットAとBの場合も同様です。
 ※取付場所によっては、ブラケットの向きが逆の場合があります。
 ※取付場所によっては、プレート、アジャスターを使わない場合があります。

6. ジョイントピンにアームを取付けます。

①アーム下部のクイックリリースレバーを開きます。

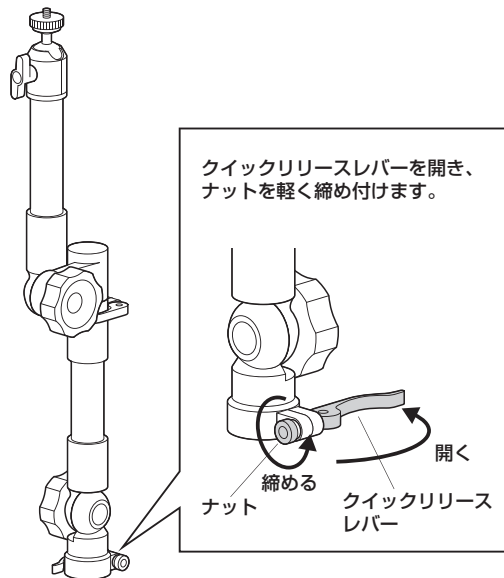

②ジョイントピンにアームの下部を差し込みます。
※下図はプラケットCを使用した場合です。

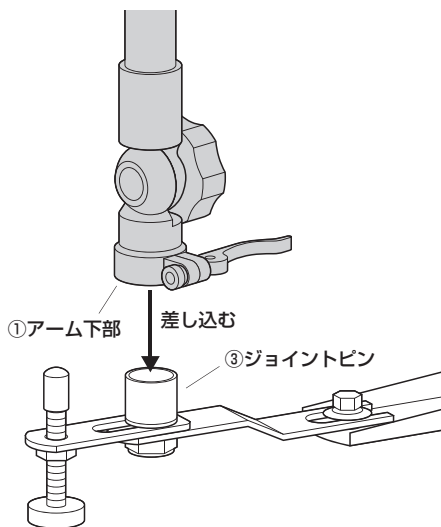

③クイックリリースレバーを閉じます。

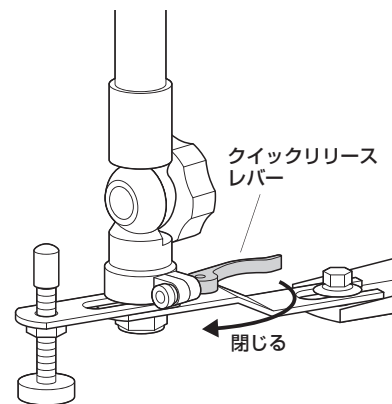

7. タブレットホルダーにL型ストッパー、V型ストッパーを取付けます。

※L型ストッパーは左右に1個ずつ、V型ストッパーは上部に1個、下部に2個取付けます。

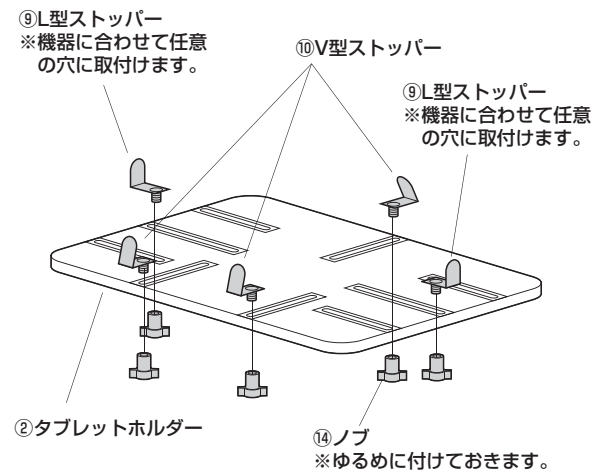

8. アームにタブレットホルダーを取付けます。

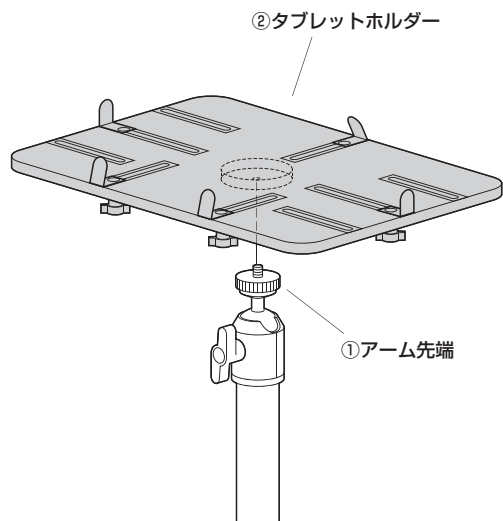

9. タブレットホルダーにタブレットを載せ、L型ストッパー、V型ストッパーで固定して完成です。

L型ストッパー、V型ストッパーでタブレットを抑え、全てのノブをしっかり締め付けて固定します。

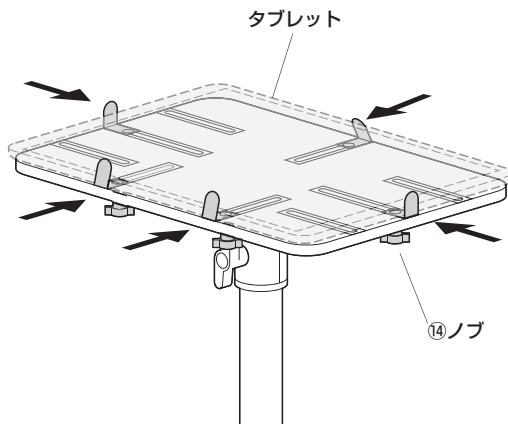

各部の調節方法

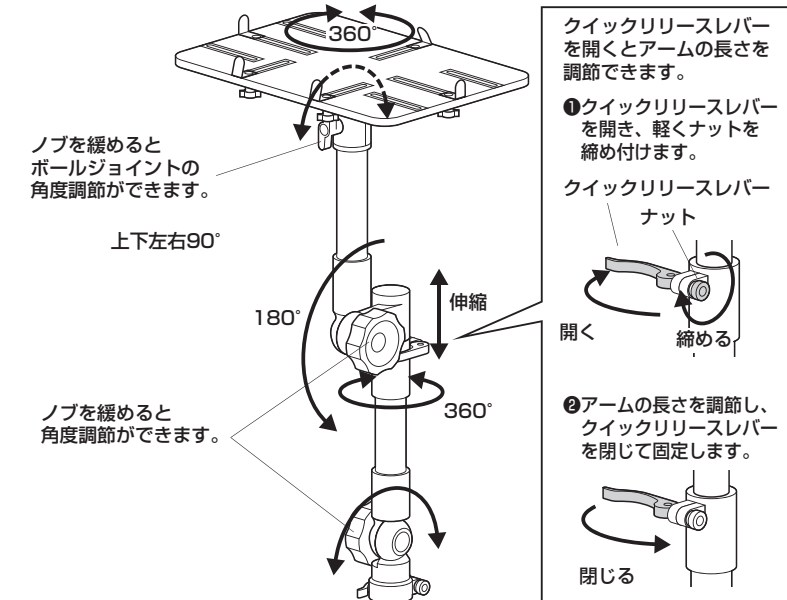

製品に関するお問い合わせ

製品の品質管理には細心の注意を払っていますが、万一、不都合な点や製品に関するお問い合わせなどございましたら、お買い求めの販売店までお気軽にご相談ください。

BU/AI/KTD&C

山陽トランスポート有限会社
店舗名: イーサプライ <https://www.esupply.co.jp>
岡山県倉敷市児島船橋1861 TEL: 086-473-9152