

この度は、弊社製品をお買求めいただきましてありがとうございました。
このタブレットアームは組立式になっておりますので、下記の要領で組立ててください。
パッキングケースの中には、下記の部品が入っています。

<用意していただくもの>
手袋 (組立て時のケガ等を防ぐために必ず着用してください)
プラスドライバー

完成図

取付け可能タブレットサイズ/7~10インチ
耐荷重/1~5kg

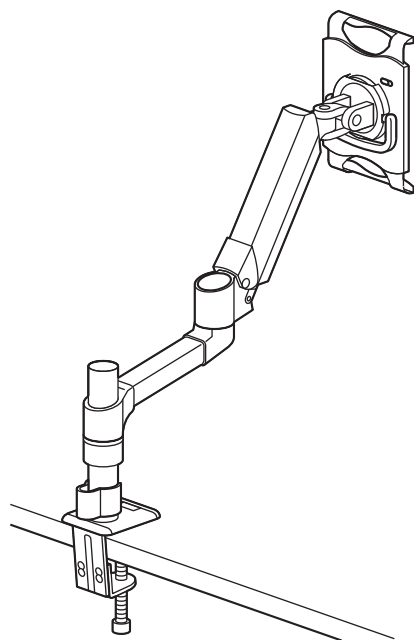

使用上のご注意

落下する恐れがあるので、天板の外に
タブレットが出る状態での使用はさ
てください。

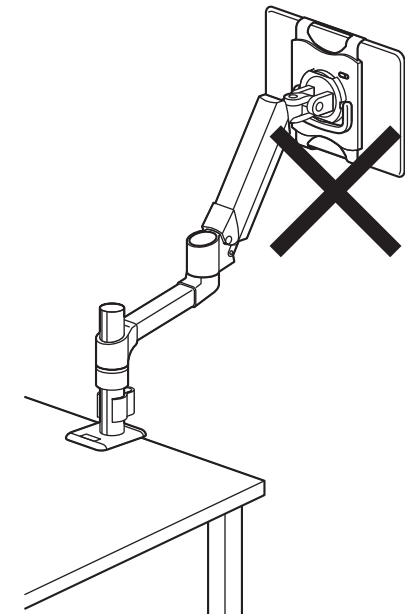

可動部分で指などはさまない様に
注意してください。

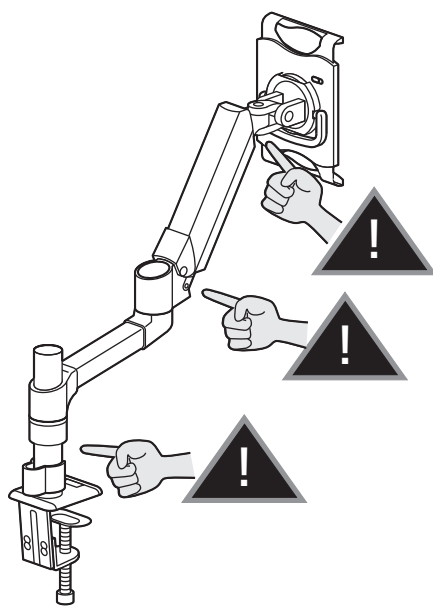

- 1~5kg以外の機器は取付けしないでください。
- アーム部に物を置かないでください。
- 本製品を取付けた机を移動させないでください。
- 本製品を振動のある場所に設置しないでください。
- 用途以外で使用しないでください。
- 部品が外れたままで使用しないでください。
- ボルト・ネジ類がゆるんだまま使用しないでください。
- 本製品を分解・修理・加工・改造はしないでください。
- 本製品に強い振動や衝撃、無理な力を与えないでください。
- 本製品を高温・多湿となる場所や、ほこりや静電気、油煙の多い場所で使用・保管しないでください。
- 本製品を水などの液体で濡らさないでください。また、濡れた手で触れないでください。
- お子様には本製品や付属品を触れさせないでください。
- 本製品のお手入れをする場合には、ベンジンやシンナーなどの揮発性有機溶剤が含まれているものは使用しないでください。
- 本製品の故障、またはその使用によって生じた事故や直接、間接の損害については弊社はその責を負わないものとします。あらかじめご了承ください。

以上の点に注意して取扱ってください。

組立て部品

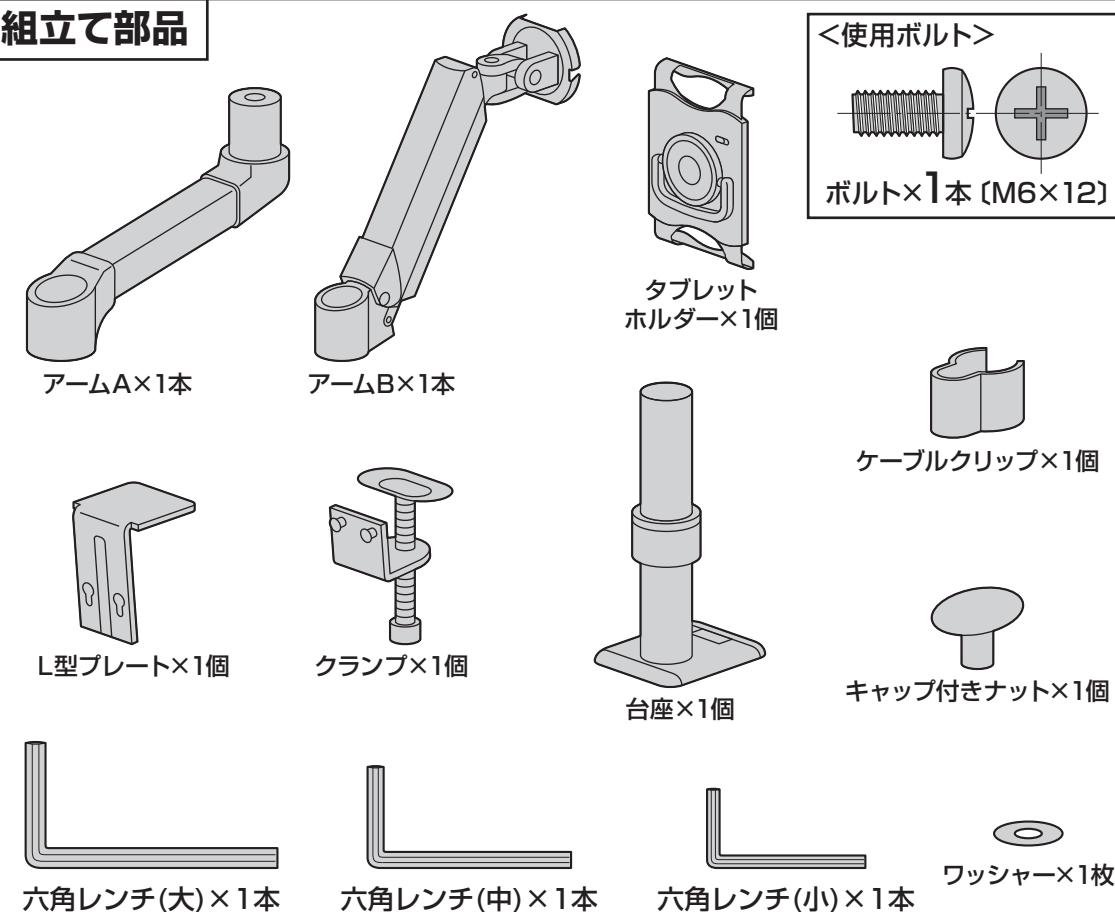

1. 台座に L 型プレートを取付けます。

①台座からキャップを取外します。

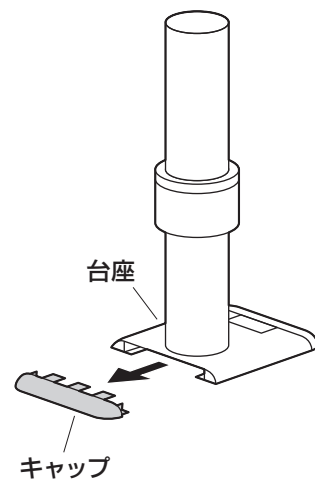

②L型プレートを差し込みます。

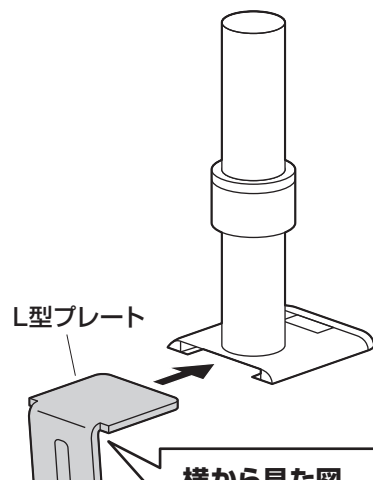

③再びキャップを取付けます。

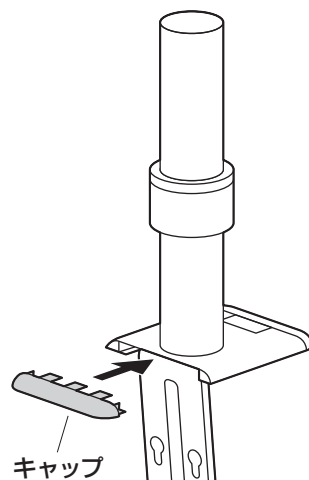

横から見た図
L型プレートは90°
ではありません。

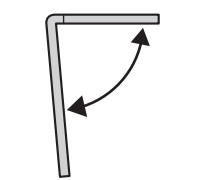

2.L 型プレートにクランプを取付けます。

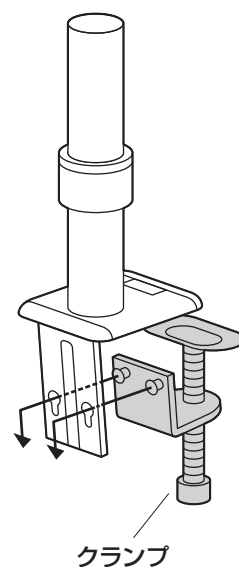

3. 天板にクランプを取付けます。

※取付け可能な天板の厚さは 10~75mm

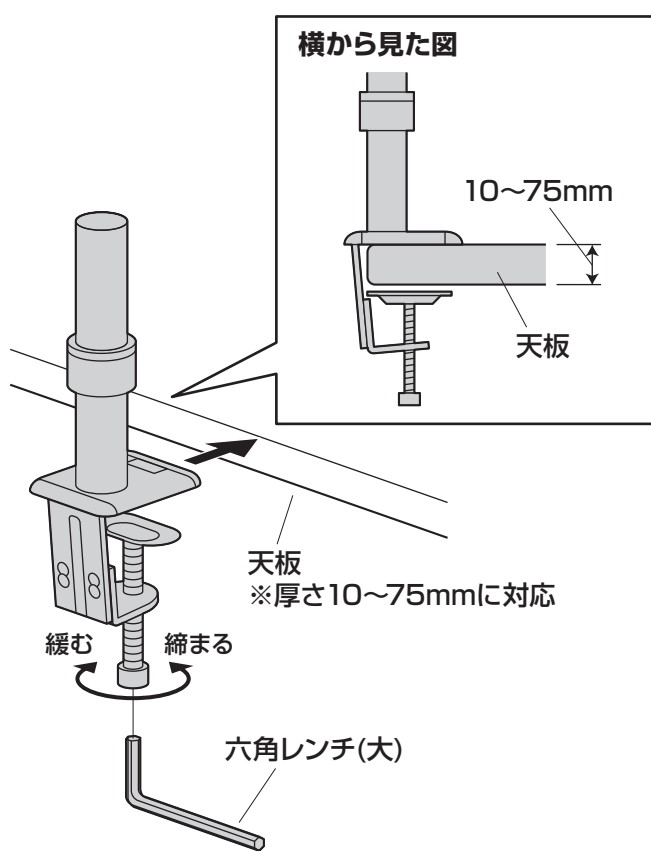

4. 台座にアーム A とケーブルクリップを取付けます。

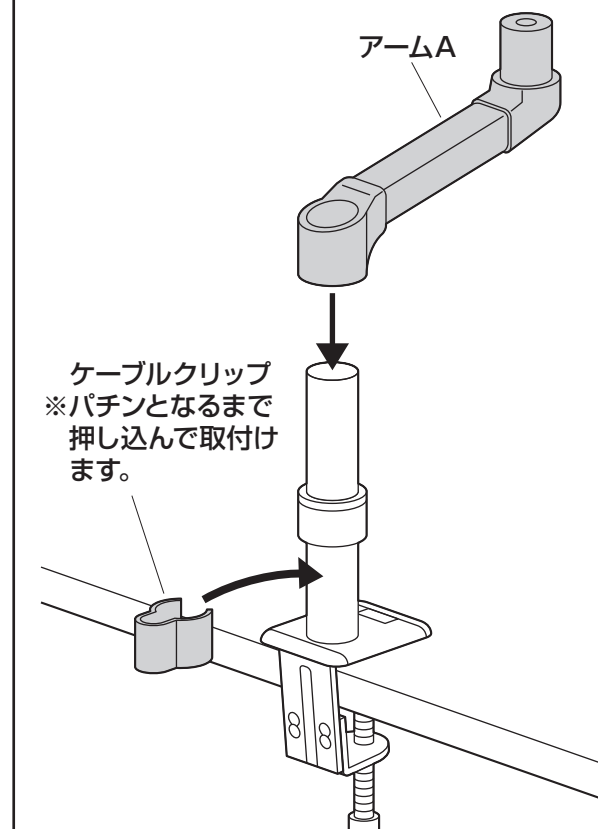

5. アーム A にアーム B を取付けます。

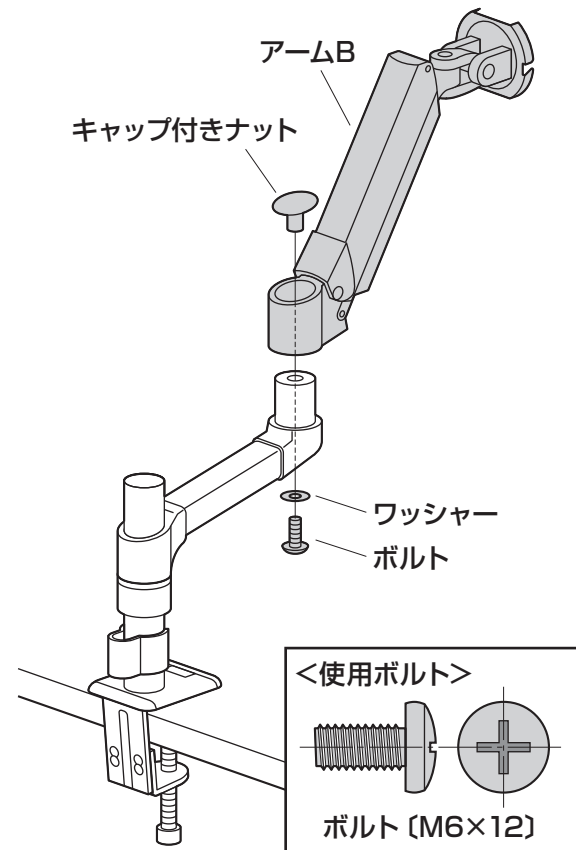

6. アーム B にタブレットホルダーを取付けます。

①タブレットホルダーのハンドルを2段階起します。

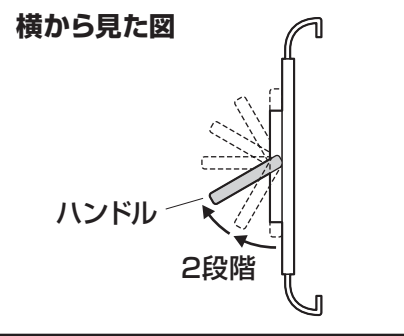
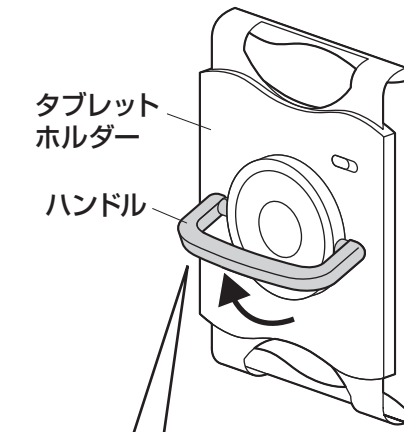

②アームBの溝にハンドルの根元を差し込みます。

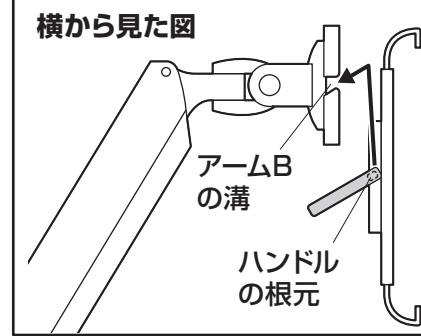
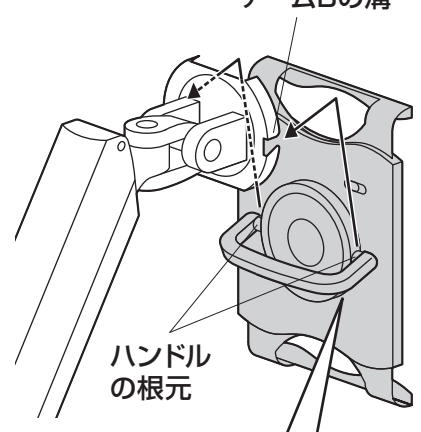

③ハンドルを矢印の方向に下げて固定します。

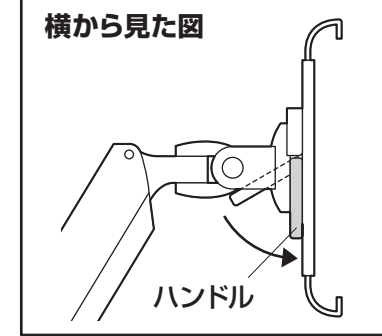
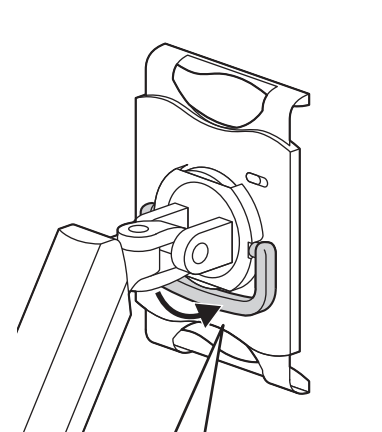

7. タブレットを取付けて完成です。

ホルダーを広げてタブレットを挟み込んでからロックします。

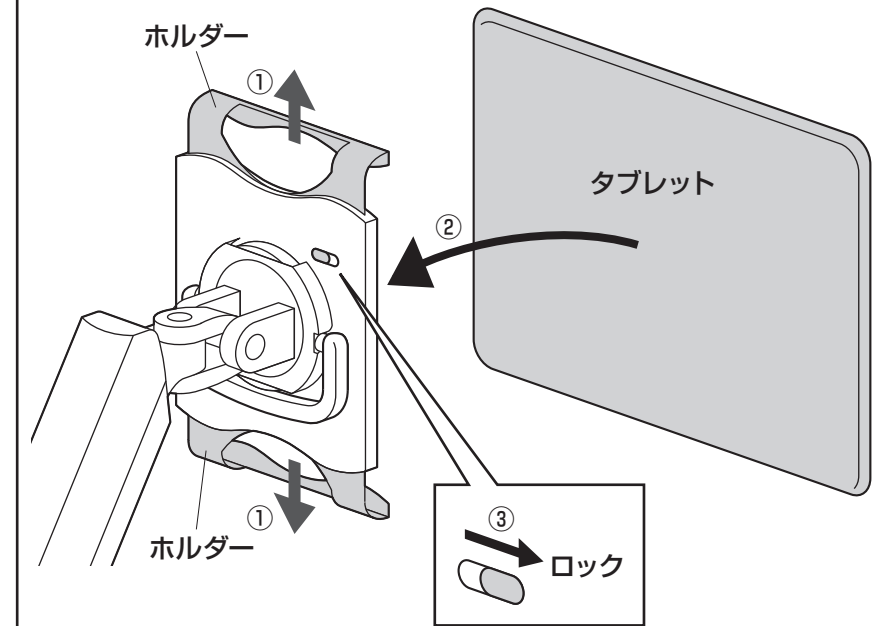

ホルダー部の取外し方法

①タブレットホルダーのハンドルを2段階起します。

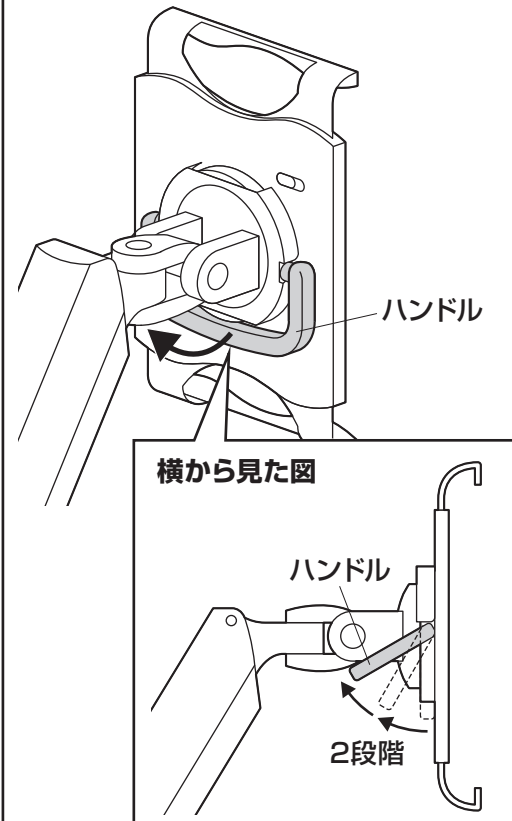

②ホルダーを取外します。

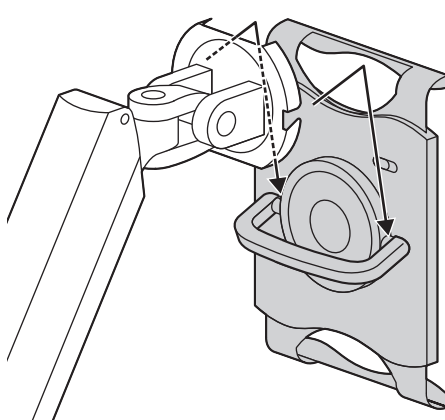

各部の調節方法

緩めるとアームの高さ調節ができます。調節後はしっかりと締め込んで固定してください。

ケーブルクリップを回転させると充電ケーブルなどを保持することができます。

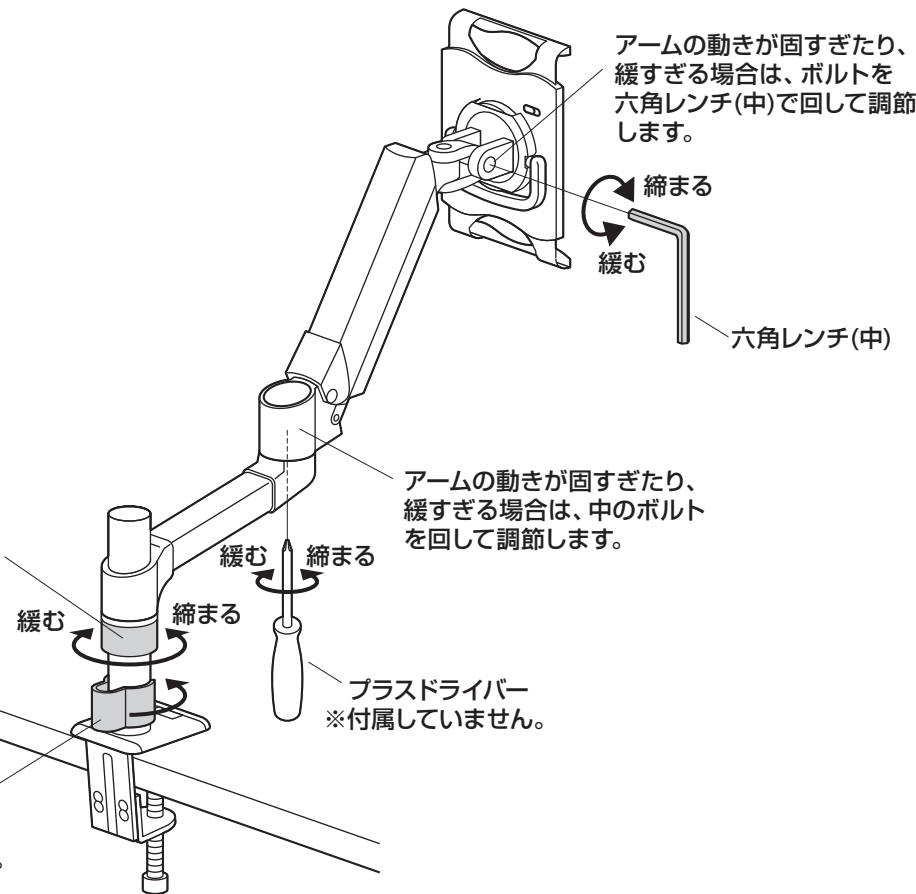

上から見た図

タブレットを取付けた状態で保持力が釣り合うようにボルトを回して調節します。
※アームを下げた状態で調節してください。

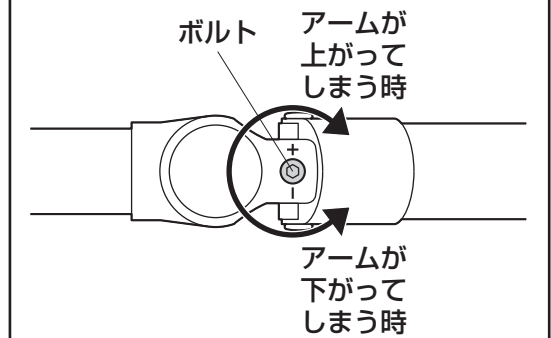

製品に関するお問い合わせ

製品の品質管理には細心の注意をはらっていますが、万一、不都合な点や製品に関するお問い合わせなどございましたら、お買い求めの販売店までお気軽にご相談ください。

BE/AE/TTDaSc

取扱説明書は大切に保管してください。

この製品を第三者に貸し出すときは、この説明書も共に貸し出し、よく読んでから使用するようご指導ください。